

Благодарим Вас за выбор автомобиля GAC MOTOR, изготовленного Guangzhou Automobile Group Motor Co.,Ltd (далее - GAC MOTOR). Чтобы вы могли получать удовольствие от вождения, обеспечиваемого автомобилем, внимательно прочтите настоящее «Руководство пользователя». Настоящее руководство позволит вам полностью ознакомиться с методом эксплуатации и особыми замечаниями при эксплуатации автомобиля, и правильно использовать автомобиль, чтобы повысить безопасность вождения и продлить срок службы автомобиля.

В сопроводительном «Руководстве по гарантийному ремонту» описано, что вы можете пользоваться услугами по гарантийному ремонту, оказываемыми GAC MOTOR, а также инструкция по периодическому обслуживанию данного автомобиля. Пожалуйста, внимательно прочитайте настоящее руководство, чтобы ознакомиться с вашими правами и обязанностями.

Прочитайте это руководство и сохраните его вместе с автомобилем, чтобы прочитать его в любое время.

Если вам что-либо неясно или непонятно в настоящем руководстве, дилер GAC MOTOR может более детально разъяснить вам спорные положения.

Если у вас есть какие-либо предложения или мнения, вы можете позвонить на горячую линию обслуживания клиентов GAC MOTOR: 400-813-6666.

Благодарим Вас за поддержку и любовь к автомобилям GAC MOTOR, желаем вам приятного путешествия на автомобиле!



Указания по безопасности



Безопасность очень важна, как для вас, так и для пассажиров, поэтому безопасное вождение автомобиля является одной из важных обязанностей пользователя.

Чтобы вы могли ознакомиться с особыми замечаниями по безопасности, мы предоставляем описания о процедурах эксплуатации и особых замечаний на различных табличках на автомобиле и в настоящем руководстве, чтобы предупреждать вас о потенциальных опасностях, которые могут нанести вред вам или пассажирам.

В руководстве невозможно перечислить все особые замечания по опасности, связанные с эксплуатацией и обслуживанием автомобиля, поэтому следует полагаться на ваше собственное своевременное и правильное суждение.

Описания о безопасности имеют разные формы, в том числе:

- Знаки безопасности - приложены к автомобилю.
- Напоминание о безопасности - текст, которому предшествуют знаки    и одно из слов «Предупреждение», «Внимание» или «Напоминание».

 Предупреждение	Важное описание или описание о том, что может привести к ранению и смерти.
 Внимание	Более важное описание или описание о том, что может привести к повреждению автомобиля.
 Напоминание	Общее описание и описание о том, что не приведет к вреду.

- Некоторые разделы настоящего руководства применимы не ко всем моделям. Выбранное оборудование при описании помечается знаком «*» после текста заголовка.
- Если не указано иное, описание в настоящем руководстве относительно направления автомобиля (спереди, сзади, слева и справа) основано на направлении, в котором движется автомобиль.

СОДЕРЖАНИЕ

1.	Важные особые замечания по безопасности	1	4.2.9	Основные операции автомобильной противоугонной системы	70
2.	Основные элементы	3	4.3	Фары и обзор	71
2.1	Основные элементы Внешние	3	4.3.1	Комбинированный переключатель наружного освещения	71
2.2	Основные элементы Внутренние	6	4.3.2	Лампа освещения внутри автомобиля	79
3.	Указания по безопасной эксплуатации	10	4.3.3	Комбинированный выключатель стеклоочистителя	82
3.1	Безопасное вождение	10	4.3.4	Ветровое окно	85
3.1.1	Общее описание	10	4.3.5	Зеркало заднего вида	86
3.1.2	Правильное положение сидения водителя и пассажиров	11	4.3.6	Противосолнечный козырек	89
3.2	Ремень безопасности	12	4.4	Сиденья и отсеки для хранения	90
3.2.1	Зачем использовать ремень безопасности	12	4.4.1	Подголовник	90
3.2.2	Ремень безопасности	13	4.4.2	Передние сиденья	91
3.3	Система подушек безопасности	17	4.4.3	Сиденья второго / третьего ряда	96
3.3.1	Случай, когда подушка безопасности может быть	развернута	4.4.4	Места для хранения	97
3.3.2	Случай, когда подушка безопасности не может быть	развернута	4.4.5	Розетка электропитания	101
3.4	Безопасный проезд детей	25	4.4.6	Система беспроводной зарядки мобильного телефона*	103
3.4.1	Общее описание	25	4.4.7	Багажник	105
3.4.2	Детское автокресло	26	4.4.8	Багажная полка	106
3.4.3	Информация о детском автокресле	27	4.4.9	Приспособления и модификация	107
3.4.4	Правильная установка детского автокресла	29	4.5	Система кондиционирования воздуха	109
3.5	Опасность выхлопных газов	31	4.5.1	Общее описание	109
3.6	Этикетки о безопасности	32	4.5.2	Система кондиционирования воздуха	110
4.	Приборы и средства управления	33	4.5.3	Выход воздуха из кондиционера	117
4.1	Салон	33	4.6	Акустическая система	118
4.1.1	Регулирование положение руля	33	4.6.1	Панель управления	118
4.1.2	Комбинация приборов	36	4.6.2	Кнопка управления на руле	120
4.1.3	Индикаторные лампы	41	4.6.3	Основные операции	122
4.2	Запуск и остановка двигателя	48	4.6.4	Радиоприемник	123
4.2.1	Дистанционный ключ	48	4.6.5	Воспроизведение через USB	124
4.2.2	Аварийный механический ключ	52	4.6.6	Функция Bluetooth	125
4.2.3	Клавиша центрального замка системы дверного замка	52	4.6.7	Настройка системы	127
4.2.4	Дверь	58	4.6.8	Настройка автомобиля	129
4.2.5	Задняя открывающаяся вверх дверь	59	4.7	Система ГЛОНАСС*	131
4.2.6	Капот автомобиля	64	4.7.1	Общее описание	131
4.2.7	Электрический стеклоподъемник	65	4.7.2	Аварийный вызов	131
4.2.8	Электрический верхний люк	66	5.	Руководство по вождению	133
			5.1	Запуск и вождение	133

СОДЕРЖАНИЕ

5.1.1	Включатель запуска	133	5.9.5	Предотвращение пожара	194
5.1.2	Запуск двигателя	134	6.	Эксплуатация и уход	197
5.1.3	Остановка двигателя	135	6.1.	Указания по уходу	197
5.1.4	Описание положений передач	137	6.2.	Внутренний уход	197
5.2	Тормозная система	141	6.3.	Внешний уход	199
5.2.1	Рабочий тормоз	141	6.4.	Проверка и заправка топлива, масла и технических жидкостей	203
5.2.2	Электронная система стояночного тормоза (EPB)	144	6.4.1.	Топливо	203
5.3	Система электронного рабочего тормоза	148	6.4.2.	Моторное масло для двигателя	206
5.3.1	Антиблокировочная тормозная система (ABS)	148	6.4.3.	Охлаждающая жидкость	209
5.3.2	Электронная система стабилизации автомобиля (ESP)	149	6.4.4.	Жидкость для омывания стекол и щетки стеклоочистителя	211
5.3.3	Система помощи при подъеме по склону (HHC)	150	6.4.5.	Тормозная жидкость	213
5.3.4	Система помощи при спуске по склону (HDC)	151	6.4.6.	Аккумулятор	216
5.3.5	Компенсация отказа гидравлической помощи (HBC)	152	6.5	Фильтр кондиционера	218
5.4	Система помощи при вождении	152	6.6	Замена лампочки	218
5.4.1	Система круиз-контроля с фиксированной скоростью*	152	6.7	Колесо	224
5.4.2	Система адаптивного круиз-контроля*	155	6.8	Цепь противоскольжения	228
5.4.3	Система предупреждения о возможности фронтального столкновения*	163	7.	Технические данные	230
5.4.4	Система предупреждения об отклонении от полосы движения*	165	7.1	Идентификационный код	230
5.4.5	Система контроля «мертвых» зон*	168	7.2	Габаритные размеры автомобиля	232
5.4.6	Радарный датчик и датчик камеры	170	7.3	Масса автомобиля, параметры двигателя и масляной жидкости	233
5.4.7	Система контроля давления в шинах	172	7.4	Спецификации и параметры коробки передач, шасси и лампы	236
5.5	Система помощи при движении задним ходом	173	8.	Обработка неожиданного происшествия	239
5.5.1	Система радара заднего вида*	173	8.1	Бортовые инструменты, запасное колесо	239
5.5.2	Система заднего вида при движении задним ходом*	176	8.2	Использование треугольного предупреждающего знака	240
5.5.3	Система кругового обзора 360°*	179	8.3	Использование светоотражающего жилета	241
5.6	Электрический усилитель рулевого управления (EPS)	182	8.4	Заменить шину с утечкой воздуха	242
5.7	Интеллектуальный полный привод (4x4)*	183	8.5	Микроволновое окно	244
5.8	Система ATS	186	8.6	Предохранитель	245
5.9	Навыки управления автомобилем	187	8.6.1	Предохранители	247
5.9.1	Проверка автомобиля для обеспечения безопасности при его управлении	187		Блок предохранителей приборной панели	247
5.9.2	Эксплуатация автомобиля в течение периода обкатки	189	8.6.2	Предохранители в блоке предохранителей в салоне автомобиля	250
5.9.3	Главное при управлении автомобилем	190	8.6.3	Коробка для реле размораживания переднего ветрового стекла	253
5.9.4	Высокоэффективное использование автомобиля	193	8.7	Аварийный запуск	254
			8.8	Аварийная тяга	255

◆ **Обязательно используйте ремень безопасности правильно**

В случае столкновения ремень безопасности является лучшим защитным устройством. Подушка безопасности используется только для того, чтобы помочь ремню безопасности, а не для замены ремня безопасности, поэтому, даже если автомобиль оснащен подушкой безопасности, убедитесь, что вы и пассажир всегда используете ремень безопасности правильно.

◆ **Не оставляйте детей в автомобиле без присмотра**

Не оставляйте детей в автомобиле без присмотра. Если ребенок случайно активирует один или несколько устройств управления автомобилем, это может привести к травме или смерти. Дети могут также осуществить неправильную эксплуатацию автомобиля, что может привести к ущербу здоровью. Кроме того, в зависимости от температуры окружающей среды в автомобиле могут достигаться экстремальные температуры, что может привести к травме или смерти.

◆ **Защитить всех детей**

Дети 12 лет и дети в возрасте до 12 лет должны быть надлежащим образом закреплены на задних сиденьях, а не на передних. Детские автокресла должны использоваться для младенцев и маленьких детей, а детские автокресла и трехточечные ремни безопасности должны использоваться для детей старшего возраста.

◆ **Обратить внимание на опасность подушки безопасности**

Подушка безопасности может спасти жизни, но она может также привести к серьезным или смертельным травмам пассажиров, которые находятся слишком близко или плохо удерживаются.

Подушка безопасности больше всего подвержена риску для младенцев, маленьких детей и взрослых с невысоким ростом, поэтому обязательно соблюдайте все указания и предупреждения, приведенные в настоящем руководстве.

◆ **Вождение в пьяном виде строго запрещено**

Даже небольшое количество алкоголя снижает деформационную способность, а время реакции у людей после употребления алкоголя станет больше, поэтому вождение в пьяном виде строго запрещено.

◆ **При вождении соблюдайте «Закон о безопасности дорожного движения» и обращайтесь внимание на вежливость.**

◆ **Обязательно обратите внимание на безопасность вождения**

Если вы заняты, когда отвечаете на телефонные звонки или имеете другие вещи, которые мешают вам сосредоточиться на состоянии дороги, других автомобилях или пешеходах, это приведет к автокатастрофе. Запомните, не отвлекайтесь при вождении.

◆ **Контролировать скорость**

Слишком высокая скорость является одной из основных причин дорожно-транспортных происшествий: чем выше скорость, тем выше риск. Поэтому, пожалуйста, выберите правильную скорость для безопасного вождения в соответствии с реальными дорожными условиями.

◆ **Периодическое обслуживание**

Разрыв шины или механическая неисправность может быть опасной. Чтобы снизить вероятность возникновения таких проблем, регулярно проверяйте давление в шинах и состояние шин и осуществляйте периодическое обслуживание по требованиям, указанным в «Руководстве по гарантийному ремонту».

1. Важные особые замечания по безопасности

Регистратор данных об аварии

Данный автомобиль оснащен оборудованием, связанным с регистратором данных об аварии, которое может записывать данные автомобиля при определенных столкновениях (например, при раскрытии подушки безопасности или столкновении с препятствиями). Эти данные помогают лучше ознакомиться с ситуацией столкновения и травмы.

Эти данные принадлежат автомобильному владельцу. При необходимости компания по продаже автомобилей GAC MOTOR или уполномоченный представитель имеет право получить данные регистратора данных об аварии, но только для технической диагностики, исследования и разработки автомобиля.

Сервисный диагностический регистратор

Данный автомобиль оснащен оборудованием, связанным с сервисным диагностическим регистратором, которое может записывать характеристики энергосистемы и условия вождения. Эти данные помогают техническому персоналу в диагностике, ремонте и обслуживании автомобиля.

Эти данные принадлежат автомобильному владельцу. При необходимости компания по продаже автомобилей GAC MOTOR или уполномоченный представитель имеет право получить данные сервисного диагностического регистратора автомобиля, но только для технической диагностики, исследования и разработки автомобиля.

2.1 Основные элементы Внешние

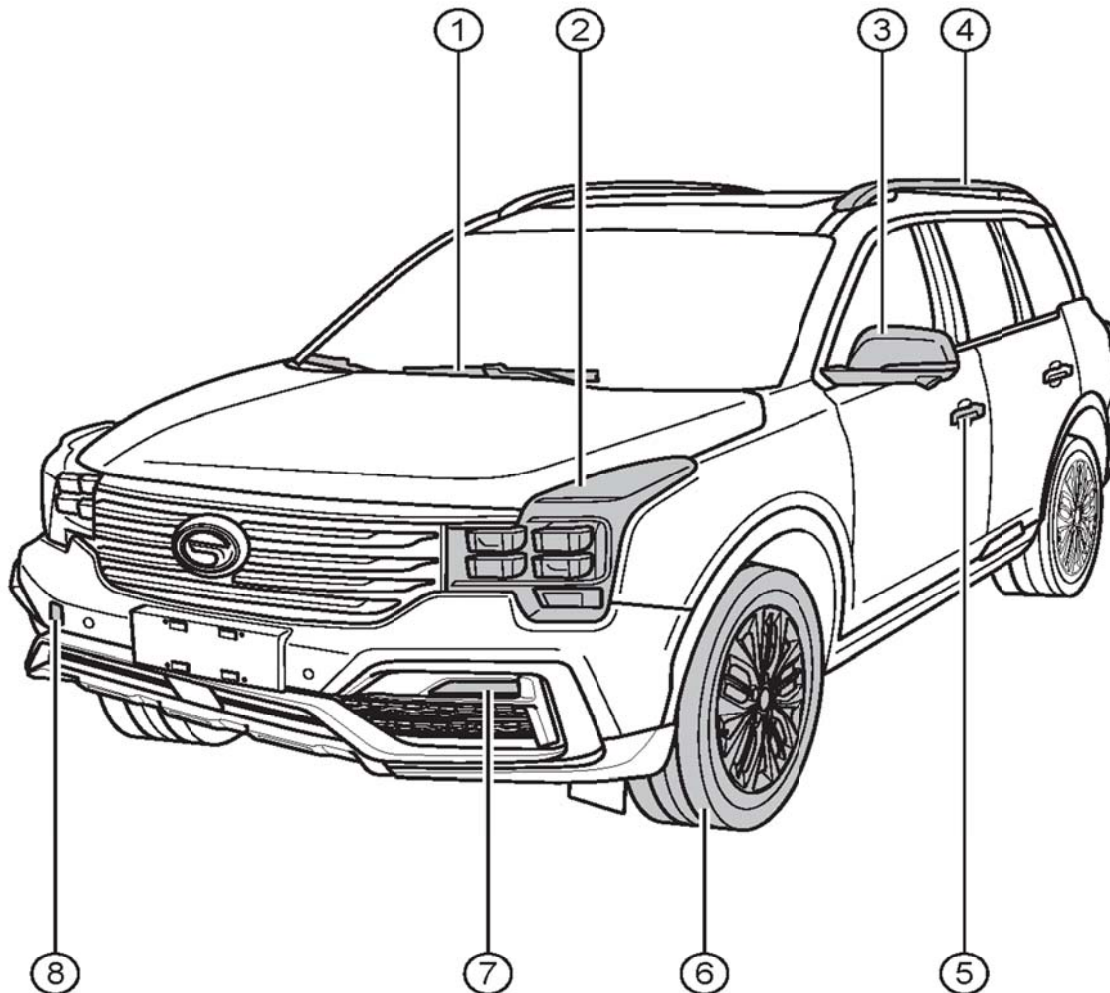

- ① Замена щетки стеклоочистителя переднего ветрового стекла => см. стр. 203
- ② Передний комбинированный фонарь
 - Включение света => см. стр. 68
 - Замена лампочки => см. стр. 209
 - Характеристики лампочки переднего комбинированного фонаря => см. стр. 229
- ③ Внешние зеркала заднего вида
 - Боковой указатель поворота => см. стр. 69
 - Характеристики бокового указателя поворота => см. стр. 229
- ④ Рейлинги багажник => см. стр. 108
- ⑤ Бесключевой доступ => см. стр. 54
 - Отверстие дверного замка => см. стр. 50
- ⑥ Колесо => см. стр. 215
- ⑦ Передняя противотуманная фара => см. стр. 73
 - Характеристики передней противотуманной фары => см. стр. 229
- ⑧ Передняя проушина для буксировки => см. стр. 247

2. Основные элементы

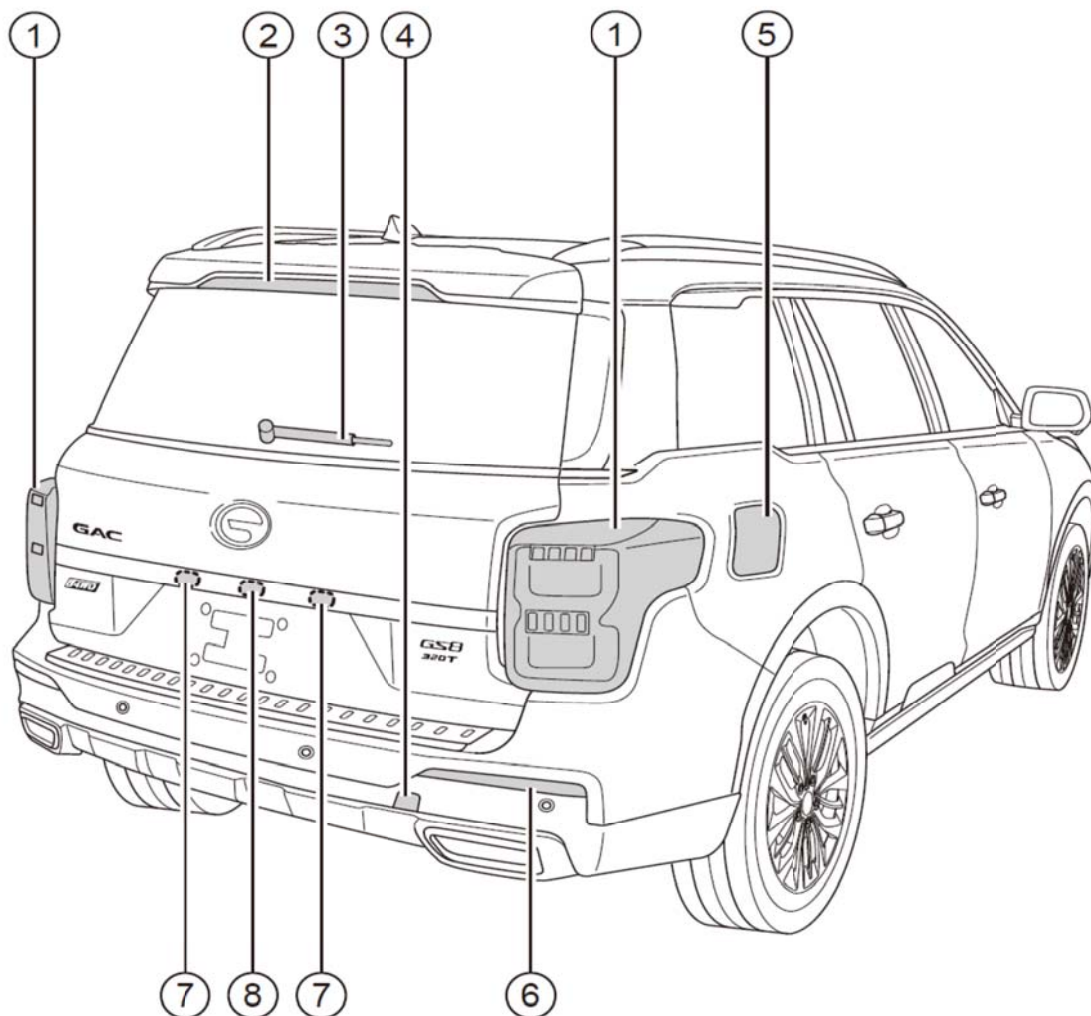

- ① Задний комбинированный фонарь
 - Характеристики лампочки заднего комбинированного фонаря => см. стр. 229
- ② Верхний тормозной фонарь
 - Характеристики тормозной лампы верхнего положения => см. стр. 229
- ③ Замена щетки заднего стеклоочистителя => см. стр. 204
- ④ Задняя проушина для буксировки => см. стр. 247
- ⑤ Крышка топливного бака => см. стр. 194
- ⑥ Задние противотуманные фары
 - Характеристики задней противотуманной фары => см. стр. 229
- ⑦ Номерной фонарь
 - Характеристики фонаря освещения номерного знака => см. стр. 229
- ⑧ Кнопка открытия крышки багажника => см. стр. 56

2. Основные элементы

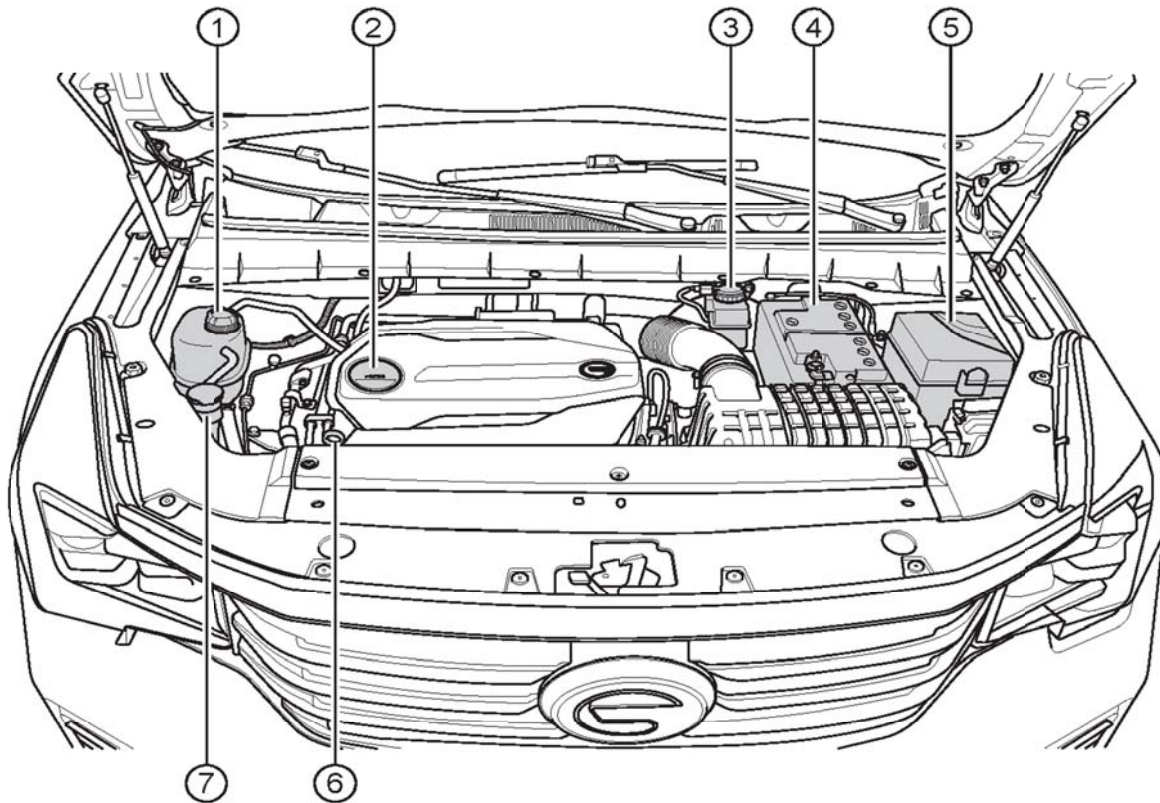

Моторный отсек

- ① Расширительный бачок охлаждающей жидкости => см. стр. 201
- ② Крышка маслозаливной горловины => см. стр. 199
- ③ Бачок тормозной жидкости => см. стр. 205
- ④ Аккумулятор => см. стр. 207
- ⑤ Блок предохранителей в отсеке двигателя => см. стр. 236
- ⑥ Масляный щуп => см. ст. р. 198
- ⑦ Бачок омывающей жидкости ветрового стекла => см. стр. 202

2. Основные элементы

2.2 Основные элементы Внутренние

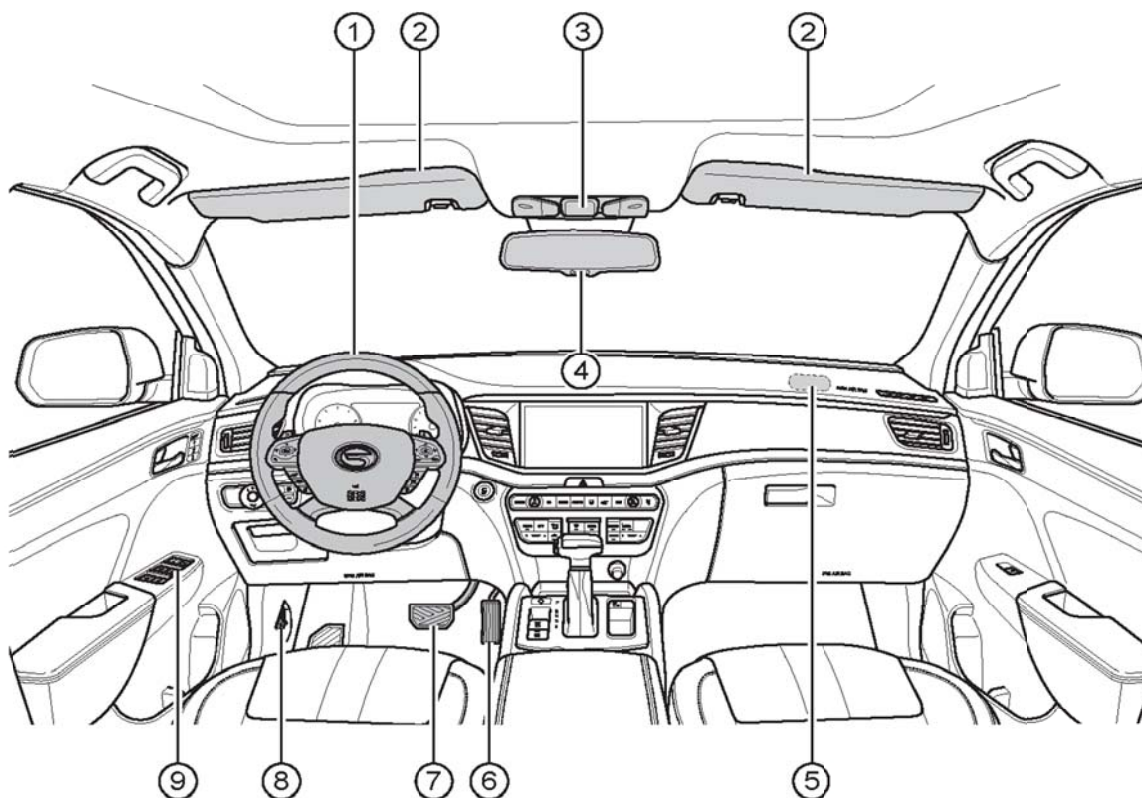

- ① Руль => см. стр. 33
 - Кнопка руля => см. стр. 35
 - Лепестковый переключатель передач на руле *=> см. стр. 35
 - Фронтальная подушка безопасности водителя=> см. стр. 18
- ② Противосолнечный козырек => см. стр. 85
- ③ Передняя лампа освещения салона => см. стр. 75
 - Кнопка выключателя электрического верхнего люка => см. стр. 65
 - Кнопка электрических жалюзи* => см. стр. 64
 - Футляр для очков => см. стр. 95
- ④ Внутреннее зеркало заднего вида => см. стр. 82
- ⑤ Фронтальная подушка безопасности пассажира в переднем ряду=> см. стр. 19
- ⑥ Педаль акселератора
- ⑦ Педаль тормоза
- ⑧ Ручка открытия капота автомобиля=> см. стр. 61
- ⑨ Кнопки электрических стеклоподъемников на стороне водителя => см. стр. 62
 - Кнопка центрального замка двери=> см. стр. 49

2. Основные элементы

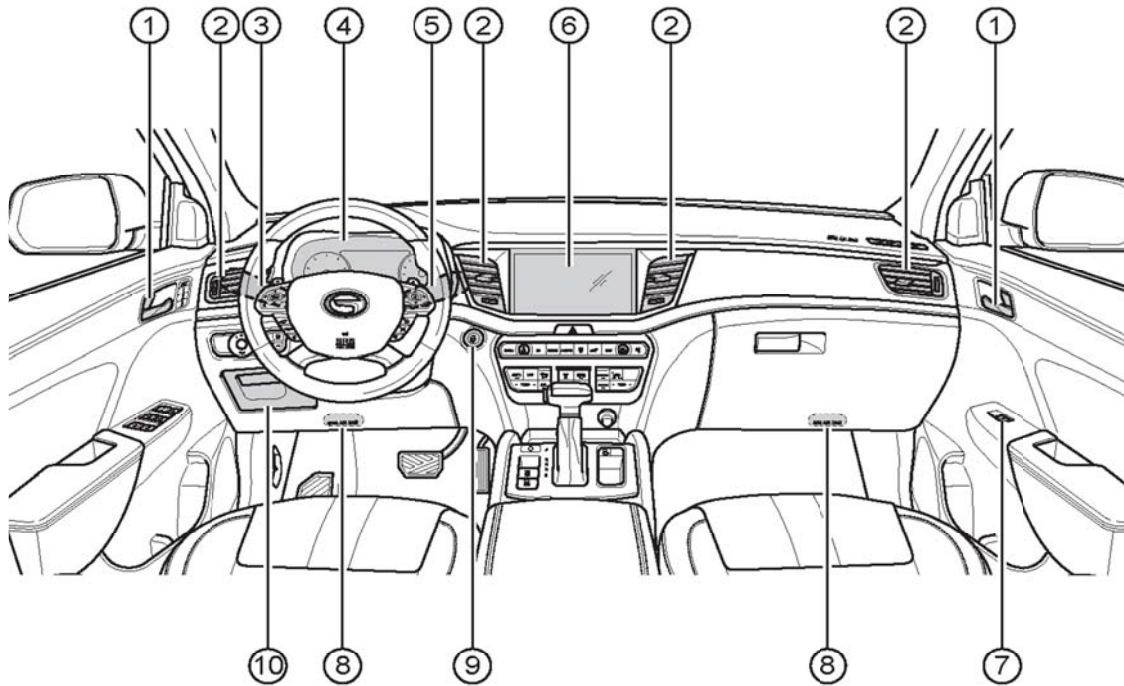

- ① Кнопка блокировки двери и ручка внутри автомобиля => см. стр. 50
- ② Воздуховоды системы вентиляции салона => см. стр. 112
- ③ Комбинированный выключатель света => см. стр. 68
- ④ Комбинация приборов => см. стр. 36
 - Индикаторные лампы => см. стр. 41
- ⑤ Комбинированный переключатель управления стеклоочистителями => см. стр. 78
- ⑥ Акустическая система => см. стр. 113
- ⑦ Кнопка электрического стеклоподъемника на стороне пассажира => см. стр. 63
- ⑧ Коленная подушка безопасности* => см. стр. 22
- ⑨ Кнопка пуска/остановки => см. стр. 128
- ⑩ Отсек для хранения в нижнем щите салона => см. стр. 94
 - Блок предохранителей приборной панели => см. стр. 236

2. Основные элементы

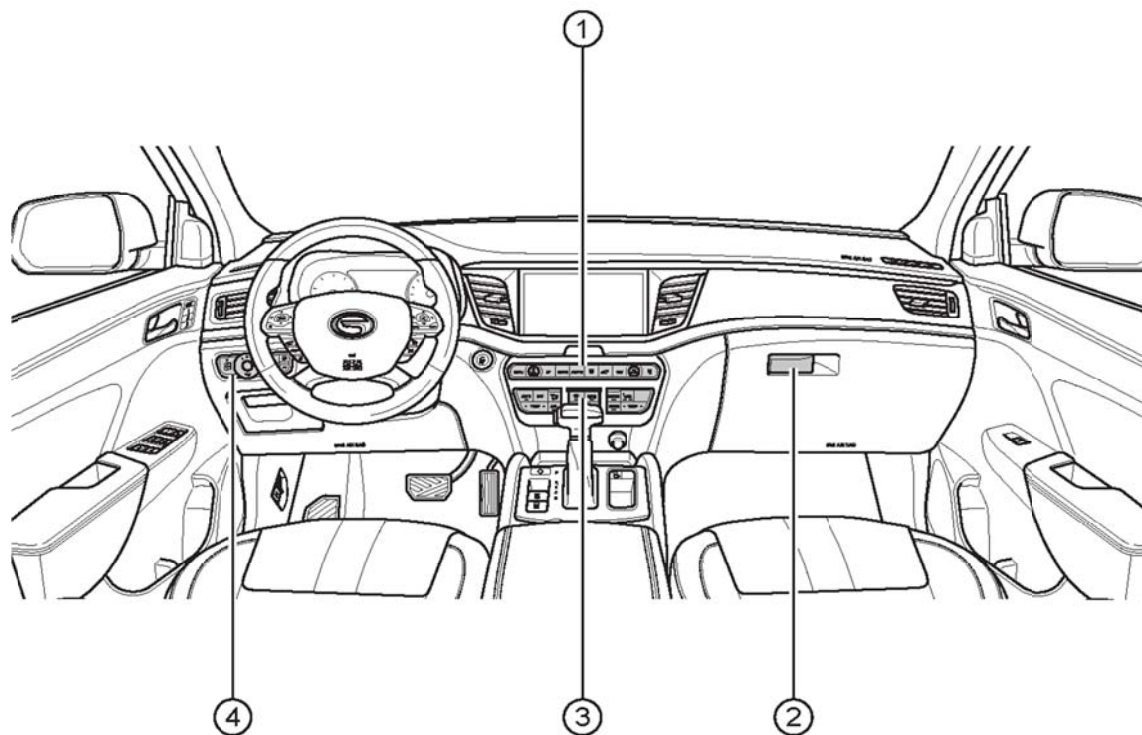

- ① Панель управления аудиосистемы => см. стр. 113
- ② Ручка открытия перчаточного ящика=> см. стр. 96
- ③ Панель управления системой кондиционирования => см. стр. 106
- ④ Переключатель с левой стороны приборной панели:
 - Кнопка ручной регулировки высоты передних фар* => см. стр. 72
 - Поворотная кнопка для регулировки положения наружного зеркала заднего вида* => см. стр. 83
 - Кнопка системы помощи при спуске по склону => см. стр. 145
 - Кнопка для открытия крышки топливного бака => см. стр. 194
 - Кнопка открытия крышки багажника*=> см. стр. 57
 - Кнопка системы радаров заднего вида => см. стр. 167
 - Кнопка системы курсовой устойчивости (ESP) => см. стр. 143

2. Основные элементы

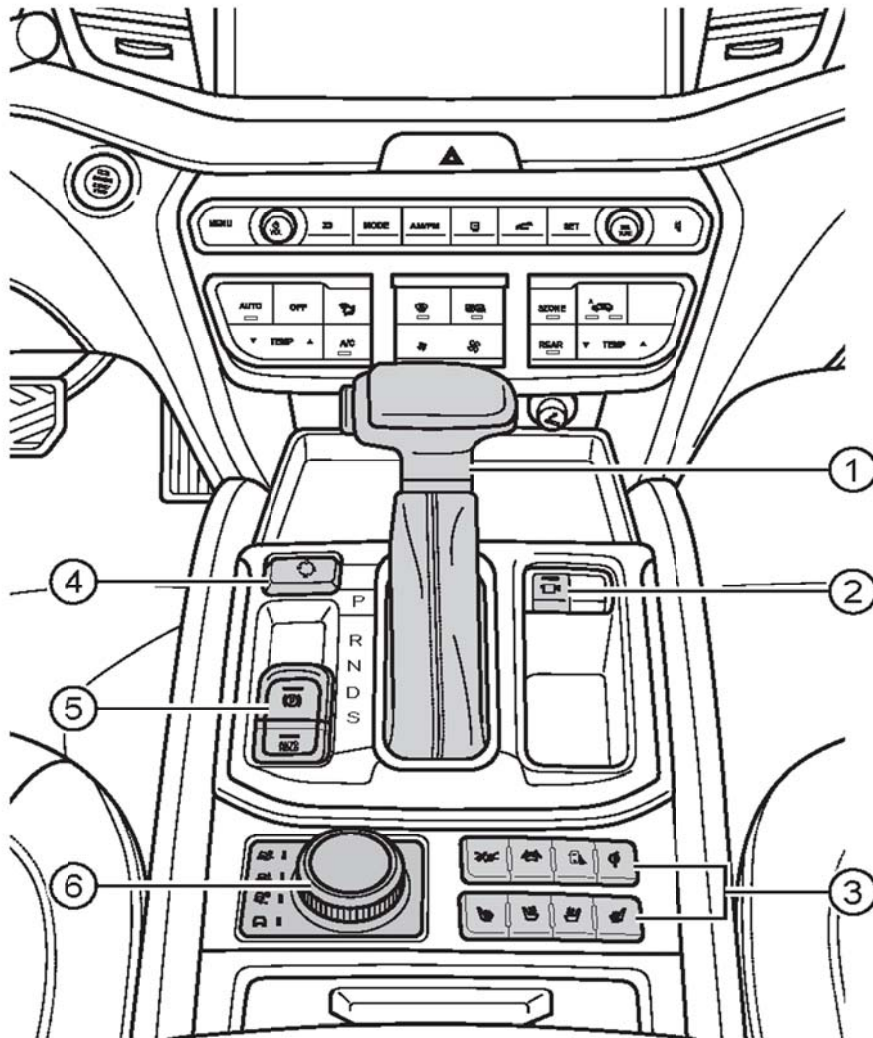

- ① Селектор автоматической коробки передач=> см. стр. 131
- ② Кнопка панорамной парковочной системы* => см. стр. 173
- ③ Кнопочная панель:
 - Кнопка системы предупреждения о возможности фронтального столкновения* => см. стр. 157
 - Система предупреждения об отклонении от полосы движения* => см. стр. 159
 - Вспомогательная система при смене полосы движения* => см. стр. 162
 - Кнопка системы беспроводной зарядки мобильного телефона* => см. стр. 100
 - Кнопка обогрева сиденья*=> см. стр. 88
 - Кнопка вентиляции сиденья*=> см. стр. 89
- ④ Кнопка для выбора режима вождения => см. стр. 132
- ⑤ Кнопка электронной системы стояночного тормоза => см. стр. 138
- ⑥ Ручка системы Terrain Response* => см. стр. 180

3. Указания по безопасной эксплуатации

3.1 Безопасное вождение

3.1.1 Общее описание

В этой главе описана важная информация о безопасном вождении, основные положения эксплуатации, рекомендации и особые замечания по безопасности. Для обеспечения безопасности вас и пассажиров, пожалуйста, внимательно прочитайте и соблюдайте соответствующие положения.

Напоминание

Обязательно возьмите с собой «Руководство пользователя». Если вы одолжите автомобиль или перепродаете его другому человеку, обязательно передайте полный комплект сопроводительной документации на автомобиль новому автомобильному владельцу.

Перед движением необходимо провести следующие проверки:

- Убедитесь, что все фары работают правильно.
- Убедитесь, что запас топлива нормальный.
- Убедитесь, что уровень охлаждающей жидкости нормальный.
- Убедитесь, что уровень тормозной жидкости нормальный.
- Убедитесь, что запас омывающей жидкости ветрового стекла нормальный.
- Убедитесь, что давление в шинах нормальное.
- Убедитесь, что все окна чистые и имеют хороший обзор.
- Убедитесь, что никакие предметы не препятствуют движению педали в ниши для ног водителя.
- Отрегулируйте сиденье, подголовник и зеркало заднего вида по высоте и фигуре.
- Защитите ребенка с помощью подходящего детского автокресла и используйте ремень безопасности.
- Используйте ремень безопасности правильно и напомните всем пассажирам в автомобиле, чтобы они носили ремни безопасности.

ПРЕДУПРЕЖДЕНИЕ

При установке ножного коврика для водителя соблюдайте следующие особые замечания: в противном случае подушечка для ног водителя может скользить во время движения, что может препятствовать движению педали и стать причиной аварии.

- Не используйте две или более подушечек для ног вместе.
- Не установите нижнюю поверхность подушечек для ног вверх или задом наперед.
- Нельзя использовать подушечки для ног, не соответствующую данной модели автомобиля.

Внимание

- Во время вождения автомобиля следует исключить воздействие внешних факторов, отвлекающие Ваше внимание.
- Запрещается вождение автомобиля при пониженной способности реакции, например, после приема лекарства, алкогольных напитков и наркотиков.
- Необходимо строго соблюдать правила дорожного движения.

3.1.2 Правильное положение сидения водителя и пассажиров

Правильное положение сидения водителя

Правильное положение сидения водителя напрямую влияет на уровень усталости водителя и безопасность вождения. Перед движением водитель должен выполнить следующие операции:

- Сядьте прямо и отрегулируйте спинку сиденья в правильное положение, чтобы спина полностью прилегала к спинке сиденья.
- Отрегулировать положение сиденья, чтобы эффективно управлять всеми педалями в случае слегка согнутой ноги.
- Правильно отрегулировать подголовник сиденья. => см. стр. 86
- Правильно оденьте ремень безопасности. => см. стр. 15
- Отрегулировать положение руля. => см. стр. 33

ПРЕДУПРЕЖДЕНИЕ

Во время движения водитель не должен регулировать сиденье, подголовник и руль, в противном случае это может привести к тому, что автомобиль выйдет из-под контроля и возникнет авария.

Правильное положение сидения пассажиров

Чтобы обеспечить безопасность пассажиров и снизить риск аварии и смерти, пассажиры должны выполнить следующие операции:

- Сядьте прямо и правильно отрегулировать подголовник сиденья. => см. стр. 86
- Пассажир в переднем ряду должен отрегулировать и поддержать подходящее расстояние между сиденьем и приборной панелью, чтобы обеспечить наиболее эффективную защиту при срабатывании подушки безопасности.
- Пассажир в переднем ряду должен отрегулировать спинку сиденья в правильное положение, чтобы спина полностью прилегала к спинке сиденья.
- Правильно оденьте ремень безопасности. => см. стр. 15
- Ноги должны быть размещены на полу.
- При перевозке детей необходимо защитить детей с помощью подходящего детского автокресла в соответствии с требованиями. => см. стр. 26

ПРЕДУПРЕЖДЕНИЕ

- На сиденьях пассажира переднего ряда запрещается установка детского автокресла.
- Если пассажир в переднем ряду находится слишком близко к приборной панели, система подушек безопасности не обеспечит эффективную защиту.
- В процессе движения необходимо поддержать правильную позицию сиденья и правильно нести ремень безопасности во избежание причинения водителю поражения во время экстренного торможения автомобиля или аварии.

3. Указания по безопасной эксплуатации

3.2 Ремень безопасности

3.2.1 Зачем использовать ремень безопасности

Защита водителя и пассажиров с помощью ремня безопасности



При столкновении автомобиля правильное использование ремня безопасности может удерживать водителя и пассажиров в правильном положении, снижать инерцию движения вперед водителя и пассажиров, предотвращать выброс водителя и пассажиров вперед, и в то же время позволяет водителю и пассажирам получить наилучшую защиту от подушки безопасности и снизить как можно ударный ущерб, которому они подвергаются.

При столкновении автомобиля ремень безопасности помогает другой системе безопасности автомобиля одновременно поглощать энергию, генерируемую из-за столкновения, и далее снижать ущерб, который могут понести водитель и пассажиры.

⚠ ПРЕДУПРЕЖДЕНИЕ

Подушка безопасности не должна заменять ремень безопасности. Независимо от того, оснащен или нет автомобиль подушкой безопасности, необходимо правильно использовать ремень безопасности.

Последствия не пристегнутого ремня безопасности

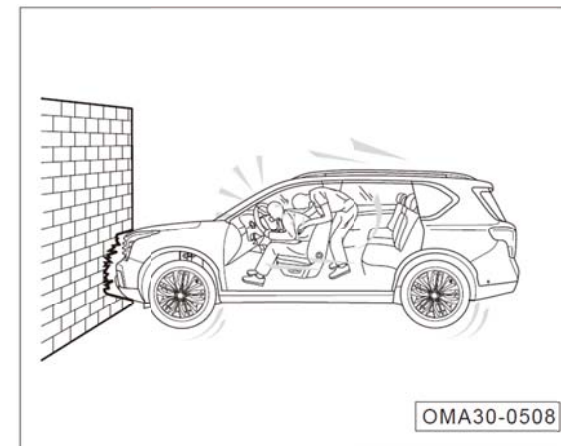

При столкновении автомобиля водитель и пассажиры, не использовавшие ремень безопасности, могут быть выброшены вперед из-за инерции и пострадать.

3. Указания по безопасной эксплуатации

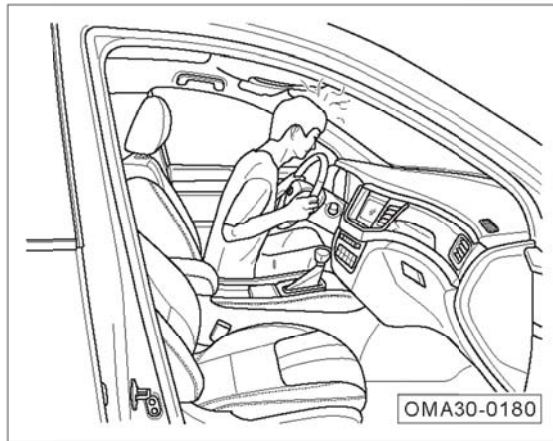

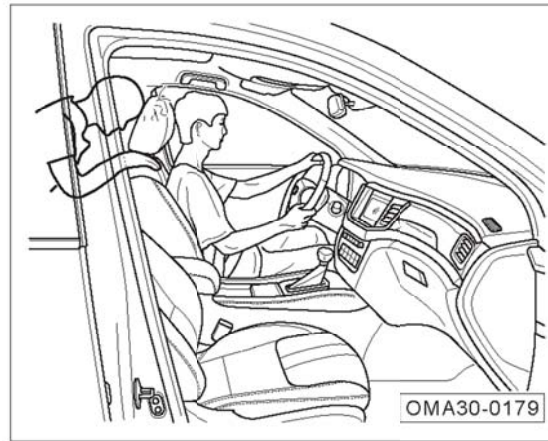

Даже если скорость очень низкая, сила, действующая на тело человека в случае столкновения, очень большая, пассажиры не могут управлять своим телом рукой, а пассажиры, не использовавшие ремень безопасности, будут выброшены вперед и могут нанести серьезную травму в случае попадания на какой-либо предмет внутри автомобиля.



Пассажиры в втором/третьем ряду также должны правильно использовать ремень безопасности, иначе они будут выброшены вперед во время аварии. Пассажиры в задних рядах, не использовавшие ремень безопасности, не только повредят себя, но и поставят под угрозу других пассажиров в автомобиле.

3.2.2 Ремень безопасности

Индикаторные лампы ремня безопасности

1.  : Индикаторная лампа ремня безопасности сиденья водителя.
2.  : Индикаторная лампа ремня безопасности сиденья пассажира в переднем ряду.

Когда выключатель зажигания находится в положении «ON», отображается следующая информация о тревоге:

- При скорости $<20\text{км/ч}$, если водитель или пассажир в переднем ряду не использует ремень безопасности, соответствующая индикаторная лампа на комбинации приборов будет мигать в течение примерно 6 секунд, а затем горит постоянно.
- При скорости $\geq 20\text{км/ч}$, если водитель или пассажир в переднем ряду не использует ремень безопасности, соответствующая индикаторная лампа на комбинации приборов будет мигать в течение примерно 20 секунд, а затем будет гореть постоянно и сопровождаться непрерывным звуковым сигналом тревоги.

3. Указания по безопасной эксплуатации

👁️ Внимание

- Перед движением, пожалуйста, проверьте сиденье пассажира в переднем ряду на наличие тяжелых предметов, чтобы избежать неправильной определения системой того, что на сиденье сидит пассажир, и выдается неправильный сигнал тревоги.
- Если вышеупомянутая информация о тревоге все еще появляется после правильного использования ремня безопасности, устройство ремня безопасности может быть недействительным. Пожалуйста, обратитесь к дилеру GAC MOTOR для своевременного ремонта.

Устройство предварительного натяжения ремня безопасности



Устройство ограничения усилия предварительного натяжения ремня безопасности может снизить давление ремня безопасности на грудь водителя и пассажиров и повысить защитное свойство.

- На ранней стадии столкновения водитель и пассажиры удерживаются в правильном положении сидя, чтобы предотвратить чрезмерное наклонение тела вперед.
- Когда серьезное столкновение достигает условия срабатывания, электронный блок управления запускает устройство ограничения усилия предварительного натяжения ремня безопасности, а устройство ограничения усилия предварительного натяжения ремня безопасности приводит в действие лямку ремня безопасности для быстрого обратного натяжения.

- Когда происходит столкновение, тело водителя и пассажиров движется вперед. В это время запускается устройство ограничения усилия предварительного натяжения ремня безопасности, чтобы связывающая сила ремня безопасности к телу находилась в пределах определенного значения силы, и предотвратить дальнейшую травму водителя и пассажиров, вызванную чрезмерным значением силы. В то же время, данное устройство взаимодействует с подушкой безопасности для лучшей защиты.

i Напоминание

- Когда запускается устройство ограничения усилия предварительного натяжения ремня безопасности, будет выпущено небольшое количество безвредного дыма и будет издаваться звук, что является нормальным.
- После столкновения запущенное предельное устройство предварительного натяжения ремня безопасности не будет продолжать работать, 🚗 индикатор вспомогательной системы защиты (SRS) будет постоянно загораться, пожалуйста, обратитесь к дилеру GAC MOTOR для замены.

3. Указания по безопасной эксплуатации

Регулировать высоту плечевого ремня безопасности

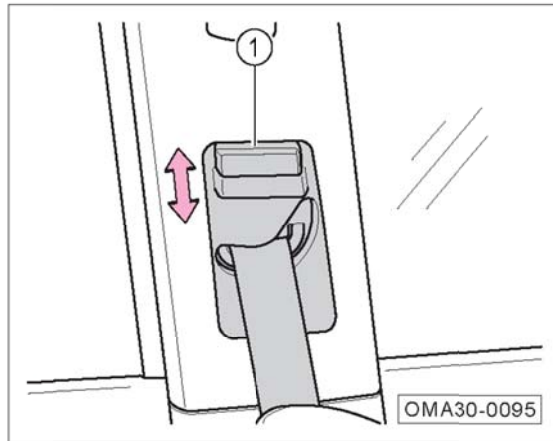

- Перемещение вверх: удерживать направляющую деталь и переместить вверх, чтобы отрегулировать плечевой ремень безопасности до подходящей высоты.
- Перемещение вниз: нажать выключатель отпирания ① направляющей детали и переместить вниз, чтобы отрегулировать плечевой ремень безопасности до подходящей высоты.
- После завершения регулировки следует проверить надежность блокировки направляющей детали.

Использовать ремень безопасности

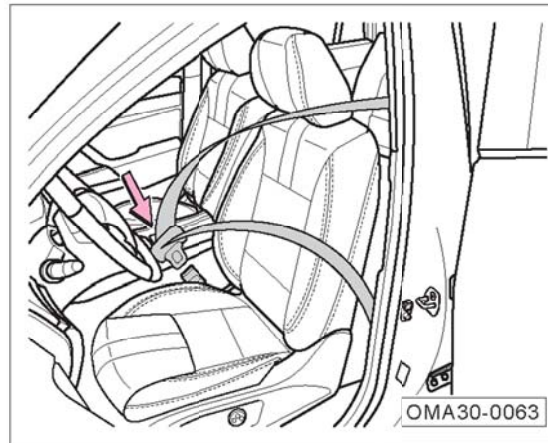

- Поддерживать правильное положение сидя. => см. стр. 11
- Медленно и равномерно вытащить ремень безопасности и вставить защелку в соответствующую пряжку, пока не услышите щелчок.
- Потянуть защелку ремня безопасности, чтобы убедиться, что защелка ремня безопасности установлена правильно.



При использовании ремней безопасности сидений на обеих сторонах второго и третьего ряда следует вытащить застежку ремня безопасности из зажима декоративной доски, затем переместить ремень безопасности, чтобы выскользнуть из зажима, после того потянуть ремень безопасности для его использования, чтобы избежать повреждения зажима из-за вытягивания ремня безопасности.

i Напоминание

Ремни безопасности сидений на обеих сторонах второго и третьего ряда используются одинаково, водитель обязан напомнить другим пассажирам о необходимости правильно использовать ремень безопасности.

3. Указания по безопасной эксплуатации

Отстегивать ремень безопасности

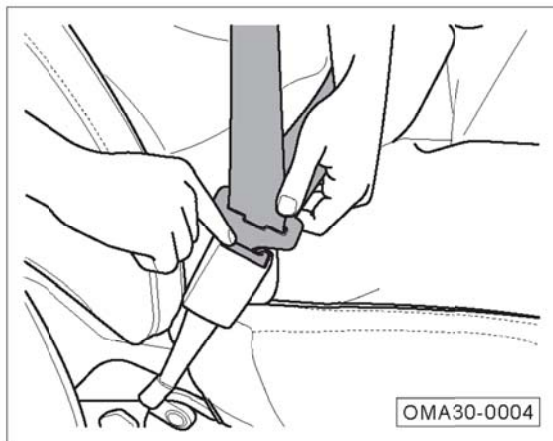

- Нажмите красную кнопку на пряжке, и защелка автоматически выталкивается.
- Удерживайте ремень безопасности и медленно отпускайте его.

Беременная женщина должна правильно использовать ремень безопасности



Как правильно использовать ремень безопасности беременной женщины.

- Отрегулировать сиденье и подголовник в подходящее положение.
- Возьмите защелку и медленно натяните ремень безопасности через плечо, и убедитесь, что поясной ремень безопасности находится как можно ниже и не должен прижиматься к животу.
- Язычок замка вставьте в соответствующую защелку, пока не услышите щелчок соединения.
- Протяните ремень безопасности на уровне плеча параллельно верхней части тела, натяните ремень безопасности на уровне бедра и убедитесь, что язычок зафиксирован правильно.

⚠ ПРЕДУПРЕЖДЕНИЕ

Чтобы снизить риск травмы водителя и пассажиров во время экстренного торможения или аварии, соблюдайте следующие особые замечания:

- Перед движением автомобиля убедитесь, что все люди в автомобиле правильно носили ремень безопасности.
- Каждый ремень безопасности предназначен только для одного человека, а не для нескольких человек (включая дети).
- Не наклоняйте спинку сиденья переднего ряда слишком сильно для удобства.
- Не ставьте ремень безопасности на уровне плеча под руку или за спиной.
- Защелка ремня безопасности подлежит вставке в фиксатор замка. Не допускается вставка защелки ремня безопасности в фиксатор замка другого ремня безопасности.
- Запрещается отстегивать ремень безопасности до полной остановки автомобиля.

3.3 Система подушек безопасности

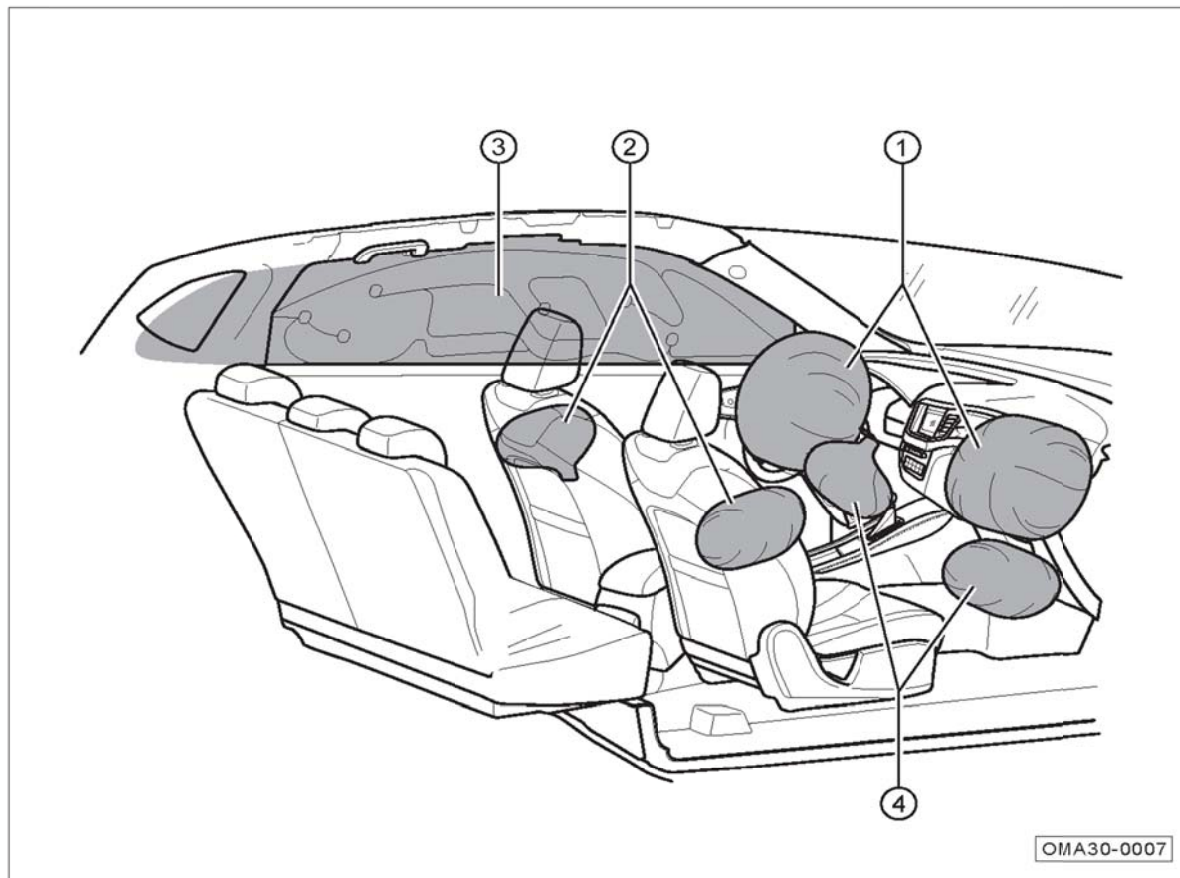



В зависимости от конфигурации система подушек безопасности имеет следующее расширенное условное положение:

- ① Передние фронтальные подушки безопасности.
- ② Передние боковые подушки безопасности.
- ③ Боковые шторки безопасности.
- ④ Коленные подушки безопасности*.

3. Указания по безопасной эксплуатации

Индикаторные лампы системы пассивной безопасности (SRS)

После того, как выключатель зажигания переключен в положение «ON», индикаторная лампа  горит на несколько секунд и гаснет после завершения самопроверки системы.

Система неисправна в следующих случаях индикаторной лампы  :

1. После того, как выключатель зажигания переключен в положение «ON», индикаторная лампа не горит.
2. После того, как выключатель зажигания переключен в положение «ON», система не выключается после завершения самопроверки.
3. После того, как выключатель зажигания переключен в положение «ON», индикаторная лампа гаснет и затем горит.
4. Индикаторная лампа горит или мигает во время движения автомобиля.

ПРЕДУПРЕЖДЕНИЕ

- Не пытайтесь ремонтировать, регулировать или модифицировать подушку безопасности.
- Подушка безопасности может использоваться только один раз. Если она сработала из-за аварии, свяжитесь с дилером GAC MOTOR для замены.
- В случае неисправности системы подушек безопасности, пожалуйста, свяжитесь с дилером GAC MOTOR для ремонта. В противном случае система может не запускать или ненормально запускать подушку безопасности при столкновении автомобиля.

Передние фронтальные подушки безопасности

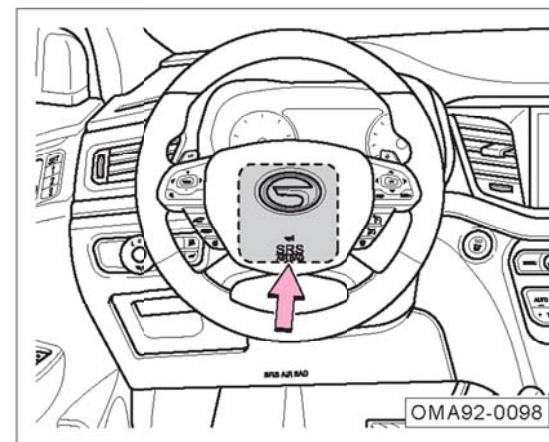

Фронтальная подушка безопасности водителя установлена внутри руля (часть, отмеченная штрихпунктирной линией), а «SRS AIRBAG» является знаком подушки безопасности.

3. Указания по безопасной эксплуатации

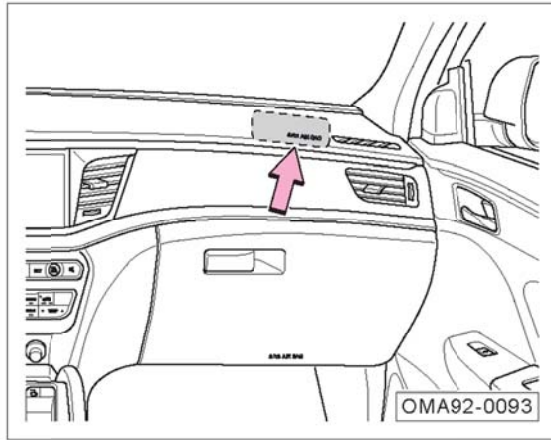

Фронтальная подушка безопасности пассажира в переднем ряду установлена внутри приборной панели (часть, отмеченная штрихпунктирной линией), а «SRS AIRBAG» является знаком подушки безопасности.

В случае серьезного лобового столкновения автомобиля, при достижении условия срабатывания система запускает фронтальную подушку безопасности для быстрого надувания, чтобы помочь ремню безопасности обеспечить дополнительную защиту водителю и пассажиру в переднем ряду.

В случае определенных типов столкновений система может одновременно запускать подушки безопасности в других местах.

i Напоминание

При надувании подушки безопасности образуется небольшое количество безвредного дыма, что является нормальным.

⚠ ПРЕДУПРЕЖДЕНИЕ

Не прикрепляйте и не размещайте какие-либо украшения на поверхности приборной панели. Во время движения автомобиля или надувания подушки безопасности эти предметы падают, опрокидываются и вращаются в автомобиле, что повлияет на вождение водителя и травмирует пассажиров в автомобиле.

Система фронтальной подушки безопасности автомобиля может не сработать в следующих случаях:

- Выключатель пуска находится в положении «ACC» или «OFF».
- Незначительное лобовое столкновение.
- Боковое столкновение.
- Заднее столкновение.
- Опрокидывание.
- Другие особые случаи.

i Напоминание

«Незначительное» - это ощущение контроллера автомобиля независимо от степени повреждения автомобиля.

3. Указания по безопасной эксплуатации

Передние боковые подушки безопасности*

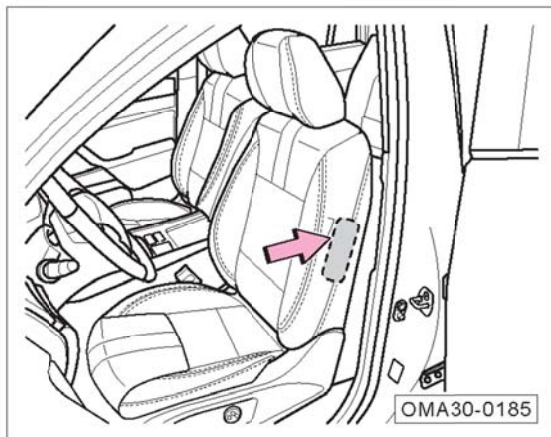

Передняя боковая подушка безопасности установлена внутри спинки сиденья водителя и пассажира в переднем ряду в стороне к двери (часть, отмеченная штрихпунктирной линией), а «AIRBAG» является знаком подушки безопасности.

В случае серьезного бокового столкновения автомобиля, при достижении условия срабатывания система запускает боковую подушку безопасности на стороне столкновения автомобиля для быстрого надувания, чтобы помочь ремню безопасности обеспечить дополнительную защиту водителю и пассажиру в переднем ряду.

В случае определенных типов столкновений система может одновременно запускать подушки безопасности в других местах.

i Напоминание

При надувании подушки безопасности образуется небольшое количество безвредного дыма, что является нормальным.

Система передней боковой подушки безопасности автомобиля может не сработать в следующих случаях:

- Выключатель пуска находится в положении «ACC» или «OFF».
- Полностью лобовое столкновение.
- Незначительное боковое столкновение.
- Заднее столкновение.
- Другие особые случаи.

i Напоминание

«Незначительное» - это ощущение контроллера автомобиля независимо от степени повреждения автомобиля.

3. Указания по безопасной эксплуатации



⚠ ПРЕДУПРЕЖДЕНИЕ

- **Пожалуйста, соблюдайте предупреждения на стороне двери и не прислоняйтесь телом к двери с боковой подушкой безопасности во время движения.**
- **Не накрывайте боковую подушку безопасности чехлом сиденья или другими предметами, чтобы обеспечить защиту боковой подушкой безопасности во время аварии.**

Боковые шторки безопасности*

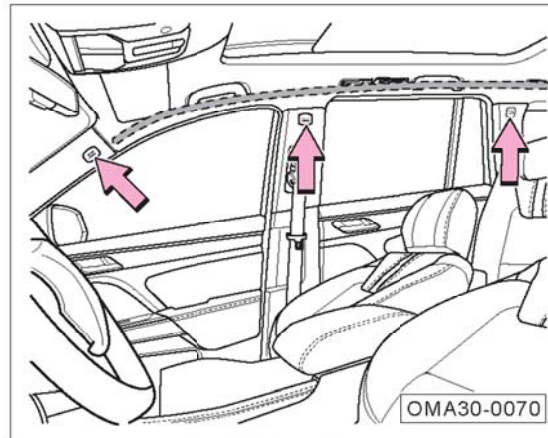

Боковая шторка безопасности установлена внутри левой и правой сторон потолка (часть, отмеченная штрихпунктирной линией), а «CURTAIN AIRBAG» является знаком подушки безопасности.

В случае серьезного бокового столкновения автомобиля, система запускает боковую шторку безопасности на стороне столкновения автомобиля для быстрого надувания, чтобы помочь ремню безопасности обеспечить дополнительную защиту водителю и пассажирам.

В случае определенных типов столкновений система может одновременно запускать подушки безопасности в других местах.

i Напоминание

При надувании боковой шторки безопасности образуется небольшое количество безвредного дыма, что является нормальным.

Система боковой шторной подушки безопасности может не сработать в следующих случаях:

- Выключатель пуска находится в положении «ACC» или «OFF».
- Лобовое столкновение 100%.
- Незначительное боковое столкновение.
- Заднее столкновение.
- Другие особые случаи.

i Напоминание

«Незначительное» - это ощущение контроллера автомобиля независимо от степени повреждения автомобиля.

3. Указания по безопасной эксплуатации

Коленная подушка безопасности*

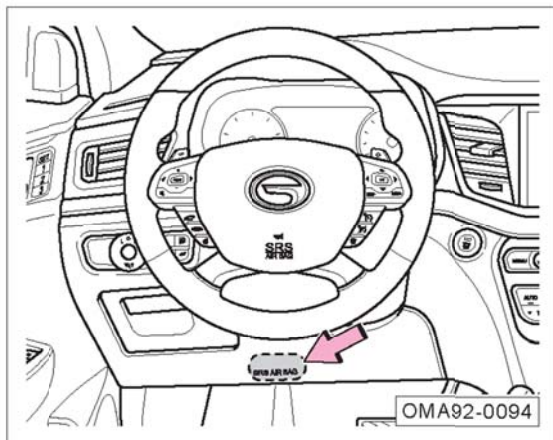

Коленная подушка безопасности водителя устанавливается непосредственно под приборной панелью салона (часть, отмеченная штрихпунктирной линией), а «SRS AIRBAG» является знаком подушки безопасности.

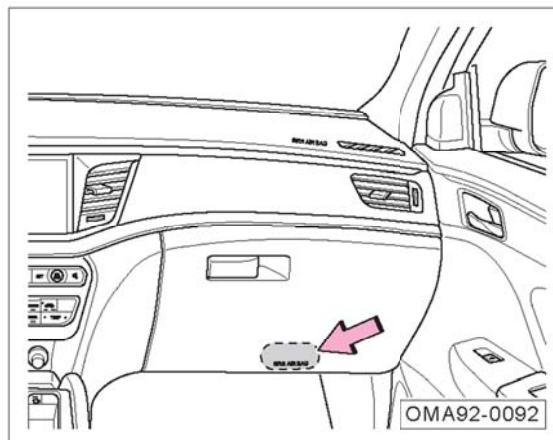

Коленная подушка безопасности пассажира в переднем ряду устанавливается непосредственно под перчаточным ящиком (часть, отмеченная штрихпунктирной линией), а «SRS AIRBAG» является знаком подушки безопасности.

В случае серьезного лобового столкновения автомобиля, при достижении условия срабатывания система запускает подушку безопасности колен для быстрого надувания, чтобы помочь ремню безопасности обеспечить дополнительную защиту водителю и пассажиру в переднем ряду.

В случае определенных типов столкновений система может одновременно запускать подушки безопасности в других местах.

i Напоминание

При надувании подушки безопасности для колен образуется небольшое количество безвредного дыма, что является нормальным.

Система коленной подушки безопасности пассажирского сиденья может не сработать в следующих случаях:

- Выключатель пуска находится в положении «ACC» или «OFF».
- Незначительное лобовое столкновение.
- Боковое столкновение.
- Заднее столкновение.
- Опрокидывание.
- Другие особые случаи.

i Напоминание

«Незначительное» - это ощущение контроллера автомобиля независимо от степени повреждения автомобиля.

3. Указания по безопасной эксплуатации

3.3.1 Случай, когда подушка безопасности может быть развернута

а: Когда передняя часть автомобиля попадает в глубокую яму.

б: Автомобиль столкнулся с выступом на обочине дороги, уличным камнем и т. д.

в: Передняя часть автомобиля ударяется о землю при крутом спуске.

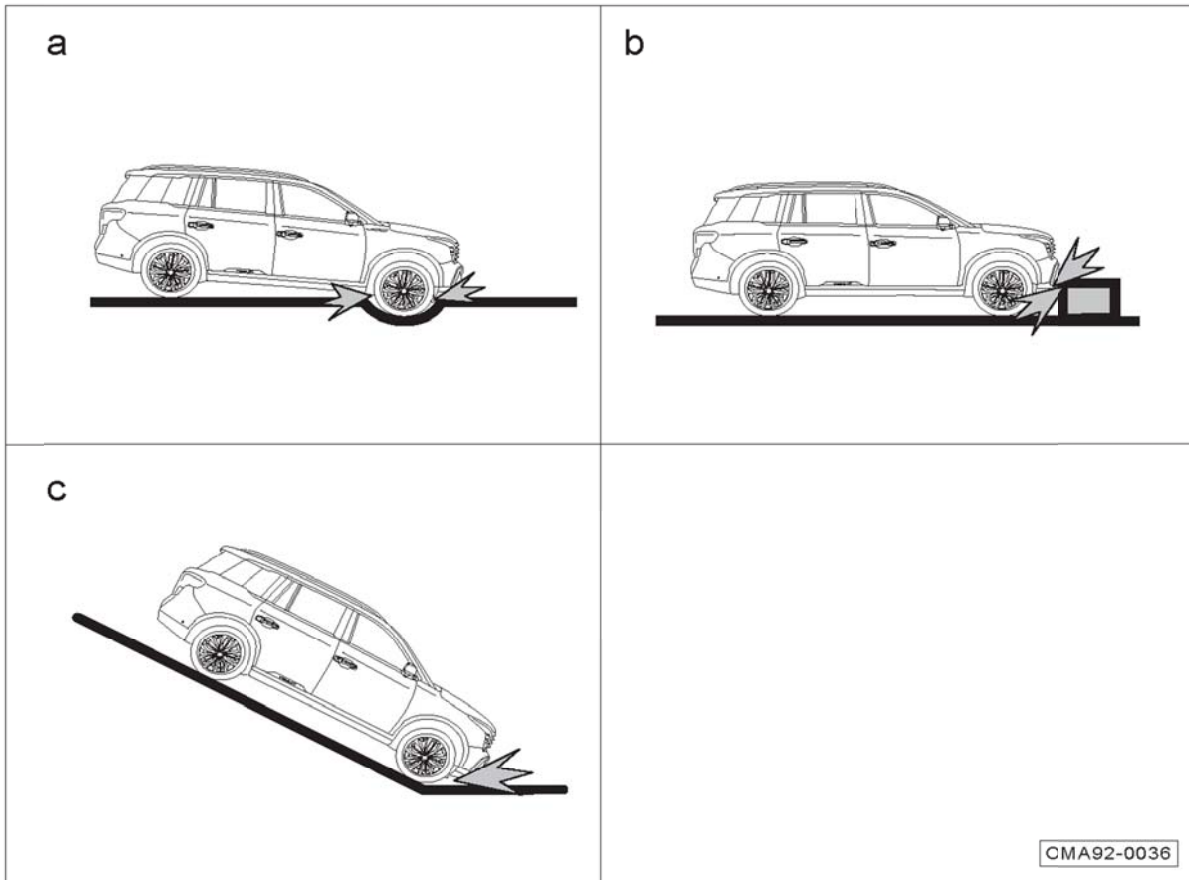

3. Указания по безопасной эксплуатации

3.3.2 Случай, когда подушка безопасности не может быть развернута

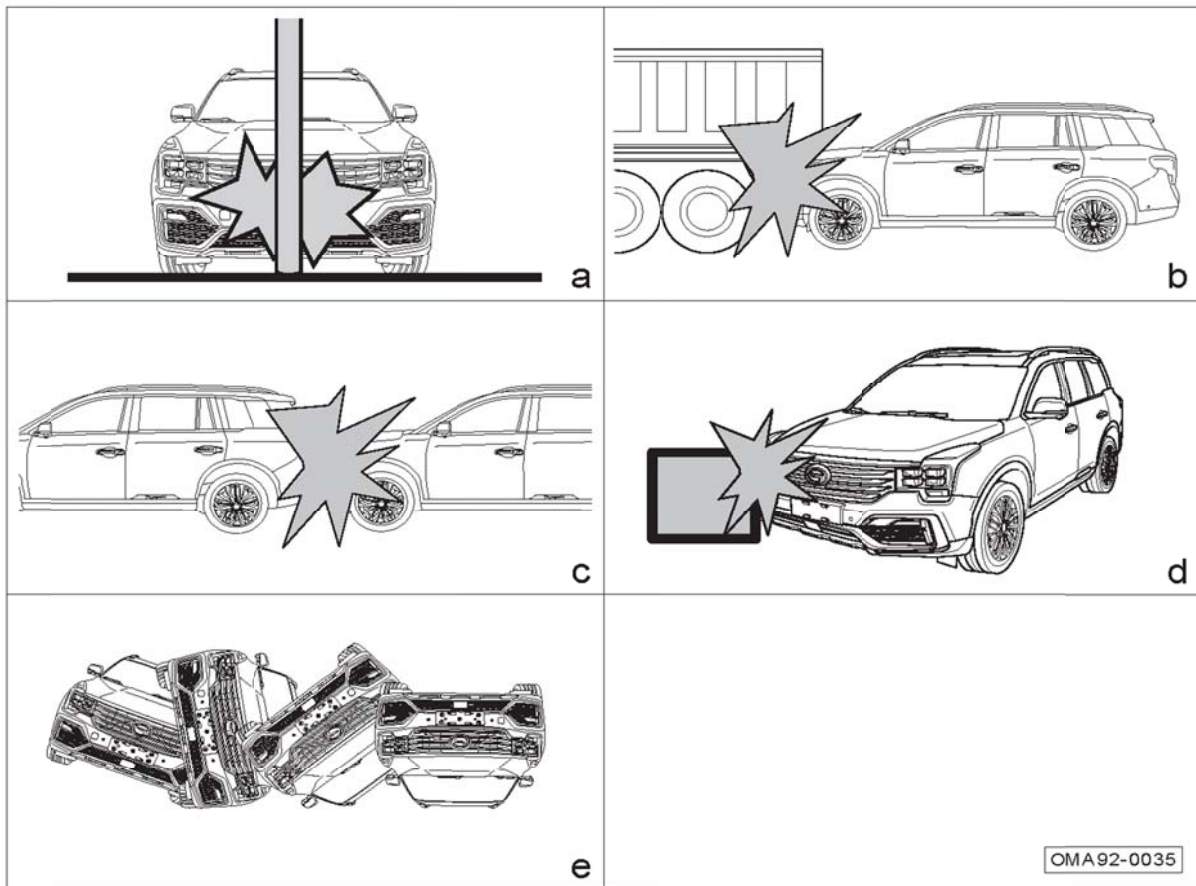

а: Попасть в бетонные столбы, деревья или другие тонкие предметы.

б: Возникает столкновение с впереди идущим транспортным средством, например, грузовиком.

в: Другие автомобили сталкиваются с задней частью автомобиля.

г: Возникает боковое столкновение со стеной или автомобилем.

д: Автомобиль опрокинулся набок.

3.4 Безопасный проезд детей

3.4.1 Общее описание

Ребенок должен быть размещен на сиденье второго ряда, и должно быть выбрано детское автокресло для защиты ребенка в соответствии с ростами ребенка.



На противосолнечном козырьке прикреплены предупреждающие знаки, напоминающие об опасности фронтальной подушки безопасности пассажира в переднем ряду. Обязательно прочитайте и соблюдайте описание на этих знаках.

⚠ ПРЕДУПРЕЖДЕНИЕ

- Не используйте детскую удерживающую систему назад на сиденье, защищенном фронтальной подушкой безопасности!
- Даже если ребенка поместили в детское автокресло, не позволяйте голове или какой-либо части тела прислоняться к области двери (область раскрытия передней боковой подушки безопасности* или боковой шторной подушки безопасности*), иначе передняя боковая подушка безопасности* и боковая шторка безопасности* очень опасны при надувании, и их ударная сила может привести к серьезным травмам или даже смерти детей.
- Не позволяйте детям стоять или лежать на сиденье.
- Не позволяйте детям пользоваться оборудованием, которое может зажимать части тела ребенка (например, электрический стеклоподъемник, верхний люк и т. д.).

⚠ ПРЕДУПРЕЖДЕНИЕ

- Не оставляйте детей одних в автомобиле, который подвергается воздействию солнца и закрыт.
- Не кладите младенцев и маленьких детей на колени!
- Ремни безопасности не подходят для младенцев и маленьких детей. Плечевой ремень безопасности расположен слишком близко к их лицу или шее и может привести к травме в случае аварии.
- Когда происходит столкновение или экстренное торможение, ребенок не получает травму от столкновения с твердым предметом внутри автомобиля.
- Следует отпереть детский предохранительный замок двери, рядом с которой сидят дети.

3. Указания по безопасной эксплуатации

3.4.2 Детское автокресло

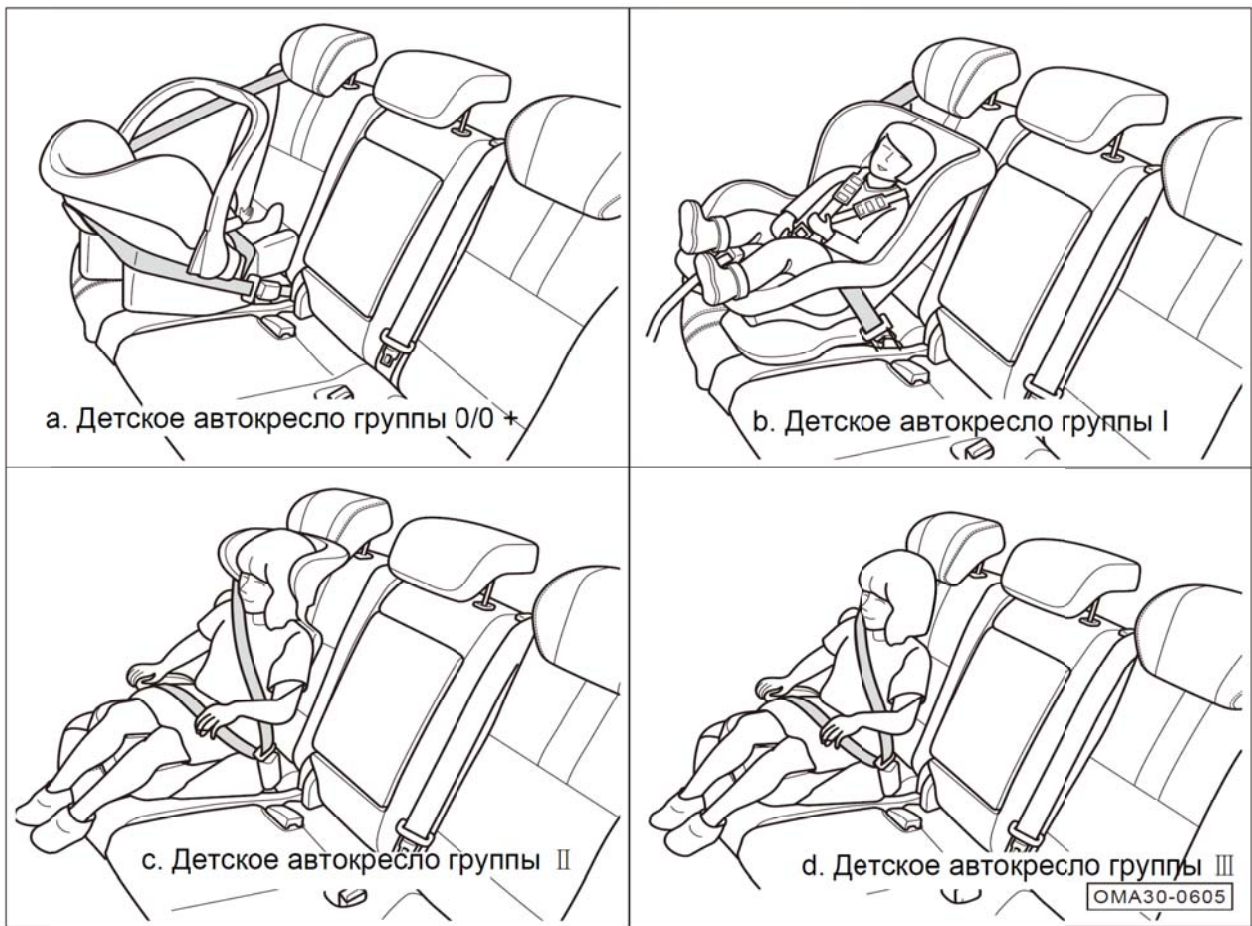

Классификация детских автомобильных кресел (приводится исключительно в качестве справочного материала):

а. Детское автокресло группы 0/0 +:

- Подходит для младенцев весом менее 13кг.

б. Детское автокресло группы I :

- Подходит для маленьких детей весом 9кг-18кг.

в. Детское автокресло группы II :

- Подходит для детей весом 15кг-25кг.

г. Детское сиденье группы III:

- Подходит для детей весом 22кг-36кг.

3. Указания по безопасной эксплуатации

3.4.3 Информация о детском автокресле

Информация о пригодности различных мест для сидения для детских удерживающих систем:

Группа массы	Неподвижное положение		
	Сиденье пассажира в переднем ряду	Сиденья второго ряда	Среднее сиденье второго ряда
Группа 0: <10кг	X	U	X
Группа 0+: <13кг	X	U	X
Группа I: 9-18кг	X	U/UF	X
Группа II: 15-25кг	X	UF	X
Группа III: 22-36кг	X	UF	X

Примечание: буквы в таблице означают:

U = "Универсальные" детские автокресла, которые разрешены в этой группе массы, являются подходящими.

UF = "Универсальные" обращенные вперед детские автокресла, которые разрешены в этой группе массы, являются подходящими.

X = Не подходит для положения детского автокресла в этой группе массы.

Указаны размеры и класс некоторых детских автокресел. Необходимо проверить размеры и класс в соответствии с описанием завода-изготовителя, упаковкой и этикеткой детского автокресла. Описание о правильной установке показано в инструкции по эксплуатации детского автокресла.

3. Указания по безопасной эксплуатации

Неподвижное положение ISOFIX, соответствующее детскому автокреслу ISOFIX

Группа массы	Категория размера	Фиксированный модуль	Неподвижное положение		
			Сиденье пассажира в переднем ряду	Сиденья второго ряда	Среднее сиденье второго ряда
Портативная детская кровать	F	ISO/L1	X	X	X
Группа 0: <10кг	G	ISO/L2	X	X	X
	E	ISO/R1	X	IL	X
Группа 0+: <13кг	E	ISO/R1	X	IL	X
	D	ISO/R2	X	IL	X
	C	ISO/R3	X	IL	X
Группа I: 9-18кг	D	ISO/R2	X	IL	X
	C	ISO/R3	X	IL	X
	B	ISO/F2	X	IUF	X
	B1	ISO/F2X	X	IL	X
	A	ISO/F3	X	IUF	X
Группа II: 15-25кг	—	—	X	—	X
Группа III: 22-36кг	—	—	X	—	X

Примечание: Буквы в таблице означают:

IUF - Подходит для универсального детского автокресла ISOFIX "лицом вперед" в этой группе массы, закрепленного якорным ремнем.

IL - Подходит для специальных детских удерживающих систем ISOFIX в перечне, которые могут быть специальными типами автомобиля, ограниченными типами или полууниверсальными типами.

X - Не подходит для положения детского автокресла в этой группе массы.

Указаны размеры и класс некоторых детских автокресел. Необходимо проверить размеры и класс в соответствии с описанием завода-изготовителя, упаковкой и этикеткой детского автокресла. Описание о правильной установке показано в инструкции по эксплуатации детского автокресла.

3.4.4 Правильная установка детского автокресла

Как правило, детское автокресло имеет три типа крепления и установки: крепление трехточечным ремнем безопасности, крепление системой ISOFIX и крепление системой LATCH.

i Напоминание

Здесь описан метод установки детского автокресла, который используется только для справки. Во время фактической установки детского автокресла обязательно ознакомьтесь с инструкцией по эксплуатации детского автокресла и правильно установите детское автокресло.

Установка системы ISOFIX или системы LATCH

Сиденья второго ряда данного автомобиля оснащены системой LATCH, поэтому можно установить детское автокресло системы LATCH или детское автокресло системы ISOFIX.

⚠ ПРЕДУПРЕЖДЕНИЕ

- Устройство крепления детского автокресла, оборудованное данным автомобилем, может использоваться только для крепления детского автокресла.
- К устройству крепления нельзя подключать крепежную ленту, твердые и острые предметы или любые другие предметы, кроме детского автокресла, иначе это может поставить под угрозу жизнь ребенка в случае аварии.

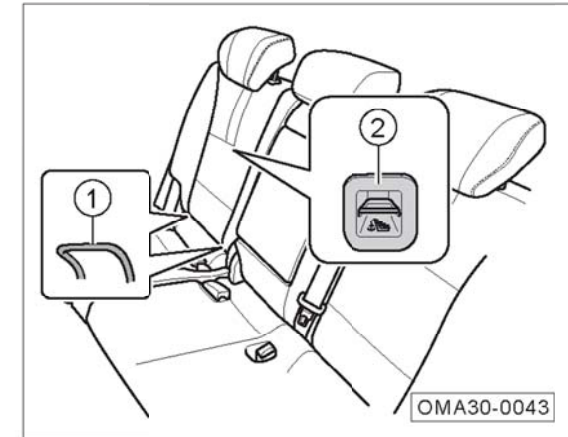

i Напоминание

Нижняя точка крепления ① сиденья второго ряда скрыта в щели между спинкой и подушкой для сиденья. Её можно увидеть, открыв щель вручную. Верхняя точка крепления ② находится позади спинки сиденья.

3. Указания по безопасной эксплуатации

Ниже приведено описание установки детского автокресла системы LATCH.

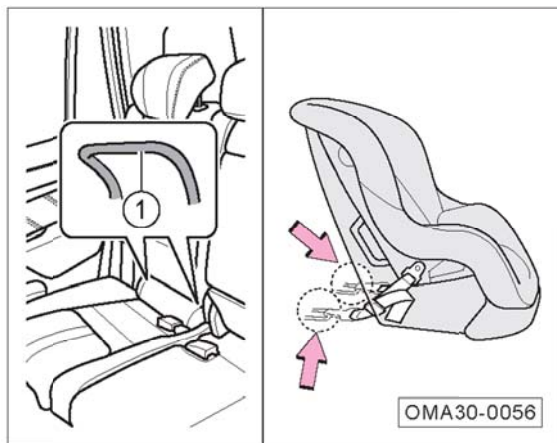

1. Поместите детское автокресло на сиденье, найдите нижнюю точку крепления ① и вставьте указанный стрелкой монтажный направляющий шлиц под детским автокреслом в нижнюю точку крепления ① в щели подушки для сиденья, пока не услышите звук зацепления.

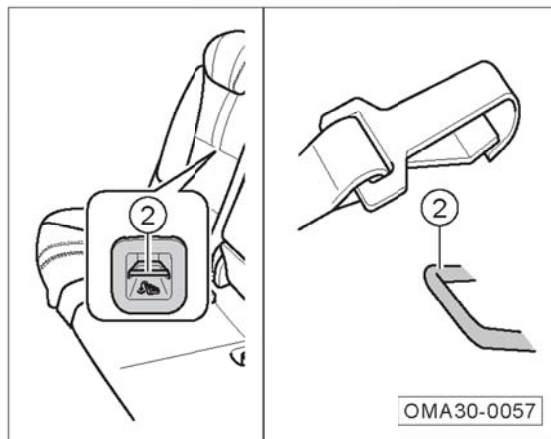

2. Поднимите подголовник в самое верхнее положение, затем пропустите крепежную ленту через стойку подголовника и зацепите крюк крепежной ленты в верхней точке крепления ②. Следите, чтобы крепежная лента не была перекручена.
3. Затяните крепежную ленту. Покачайте детское автокресло по всем сторонам, чтобы проверить надежность его закрепления.
4. Убедитесь, что все неиспользованные ремни безопасности, которые может достать ребенок, заблокированы.

3.5 Опасность выхлопных газов

Оксид углерода

В выхлопных газах, выделяемых двигателем, содержится токсичная окись углерода. Пожалуйста, используйте автомобиль правильно, чтобы предотвратить попадание окиси углерода в автомобиль.

Пожалуйста, свяжитесь с дилером GAC MOTOR для проверки исправности выхлопной системы в следующих случаях:

- Выхлопная система издает необычный шум.
- Цвет выхлопной системы не нормальный.

Когда автомобиль движется с открытой задней открывающейся вверх дверью, воздушный поток может привести к попаданию выхлопных газов в автомобиль, создавая опасную ситуацию. Если автомобиль должен двигаться с открытой крышки багажника, откройте все окна и систему кондиционирования:

1. Выбрать режим внешней циркуляции.
2. Выбрать режим 
3. Установите скорость вращения вентилятора на максимальную.

Если вы сидите в остановленном автомобиле, но двигатель все еще работает, отрегулируйте систему кондиционирования таким же образом.

ПРЕДУПРЕЖДЕНИЕ

- Оксид углерода является токсичной, и ее вдыхание приводит к потере сознания или даже смерти.
- Долгое время работы двигателя в закрытом пространстве (например, гараже и др.) приводит к быстрому накоплению окиси углерода, что приводит к слишком высокому содержанию окиси углерода в автомобиле. После запуска двигателя автомобиль должен немедленно отъехать от закрытого пространства.

3. Указания по безопасной эксплуатации

3.6 Этикетки о безопасности

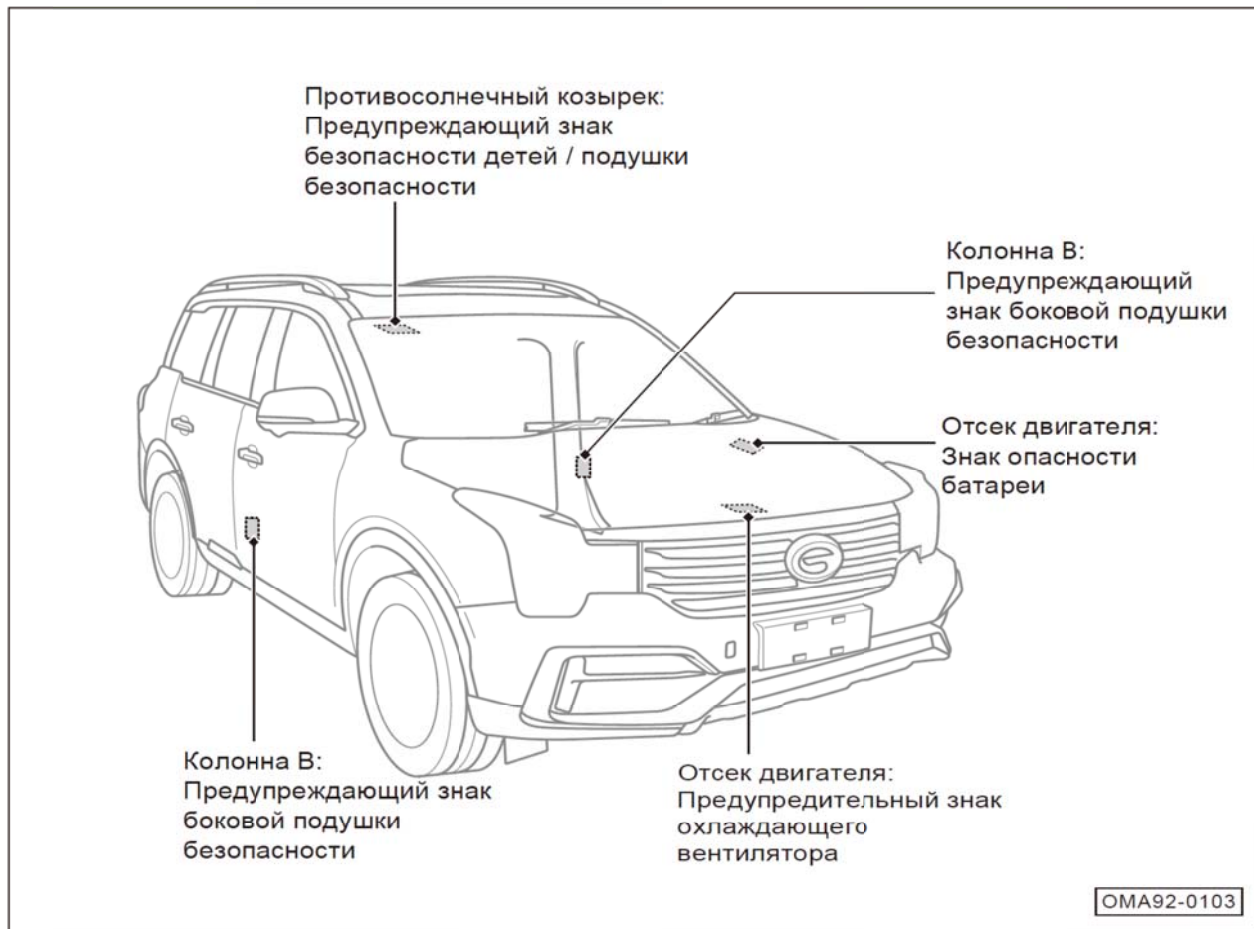

Положение этикеток показано на рисунке: напоминает вам о потенциальных опасностях, которые могут привести к серьезным травмам или смерти. Пожалуйста, внимательно прочитайте эти этикетки.

Если этикетки отвалились или их трудно прочитать, обратитесь к дилеру GAC MOTOR для своевременной замены.

i Напоминание

При наличии разницы в указанном положении или количестве этикеток они определяются по фактическому автомобилю.

4.1 Салон

4.1.1 Регулирование положение руля



- Отрегулируйте сиденье водителя в подходящее положение, чтобы расстояние между рулем и грудью было не менее 25см.

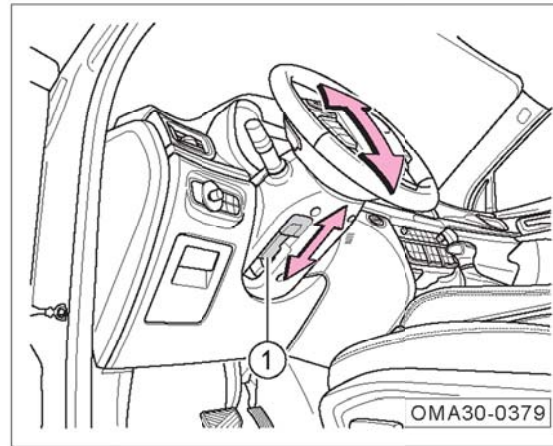

- Потяните стопорную ручку ① вниз, чтобы разблокировать руль.
- Отрегулируйте руль до подходящего положения, которое обеспечит возможность видеть комбинацию приборов и все индикаторы.
- Потяните стопорную ручку ① вверх, чтобы заблокировать руль, и убедитесь, что он был полностью заблокирован.

⚠ ПРЕДУПРЕЖДЕНИЕ

- Руки водителя всегда должны быть на внешнем кольце руля (положение в 9 часов и 3 часа) при движении.
- После регулировки руля необходимо заблокировать руль и предотвратить смещение руля во время движения автомобиля.
- Руль может быть отрегулирован только после остановки автомобиля, чтобы избежать дорожно-транспортных происшествий.
- Для обеспечения безопасности руль должен быть прямо направлен на вашу грудь, в противном случае подушка безопасности не обеспечит эффективную защиту при аварии.

4. Приборы и средства управления

Функциональные кнопки на рулевом колесе

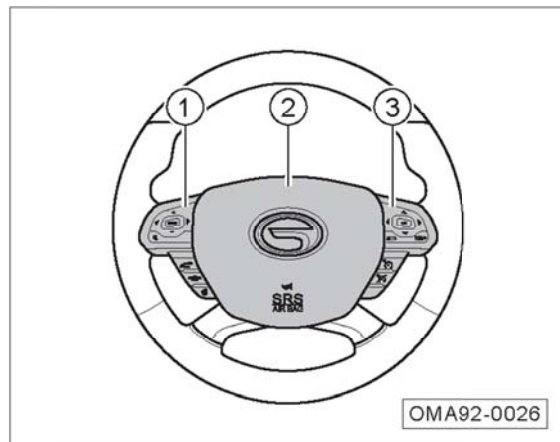

① Левые кнопки содержат кнопку управления звуковой системой, кнопку нагрева руля:

- Кнопка управления акустической системой => см. стр. 115

- Кнопка для подогрева руля:

- нажать данную кнопку, индикатор кнопки горит и руль автоматически подогревается.
- данную кнопку еще раз в процессе подогрева, индикатор кнопки погаснет, подогрев руля прекратится.
- Нагрев рулевого колеса имеет функцию защиты от отключения питания при высокой температуре, которая автоматически отключается при нагревании до определенной температуры.

⚠ ПРЕДУПРЕЖДЕНИЕ

- **Не используйте функцию обогрева руля при снижении чувствительности к боли или температуре с целью защиты руки от ожога.**

② Кнопка гудка: нажмите кнопку , гудок звучит, а после отпускания гудок прекратит звучать.

⚠ ПРЕДУПРЕЖДЕНИЕ

- **Не нажимайте кнопку в течение длительного времени, иначе это может повредить гудок.**

③ Правая кнопка содержит кнопку управления дисплеем комбинации приборов и кнопку круиз-контроля:

- Кнопка управления дисплеем приборной панели:

- Операции с информацией о движении => см. стр. 38

- Операция установки меню => см. стр. 39

- Операции с информацией о тревоге => см. стр. 40

- Кнопки управления круиз-контролем:

- Кнопка управления системой круиз-контроля с фиксированной скоростью* => см. стр. 146

- Кнопка управления системой адаптивного круиз-контроля* => см. стр. 149

Лепестковый переключатель передач на руле*

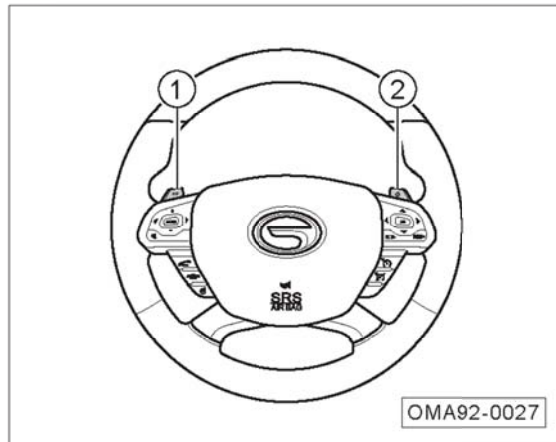

Когда коробка передач переключается в передачу «М», водитель может переключать переключатель:

- ① Переключатель пониженной передачи: для снижения передачи.
- ② Переключатель повышенной передачи: для повышения передачи.

4. Приборы и средства управления

4.1.2 Комбинация приборов

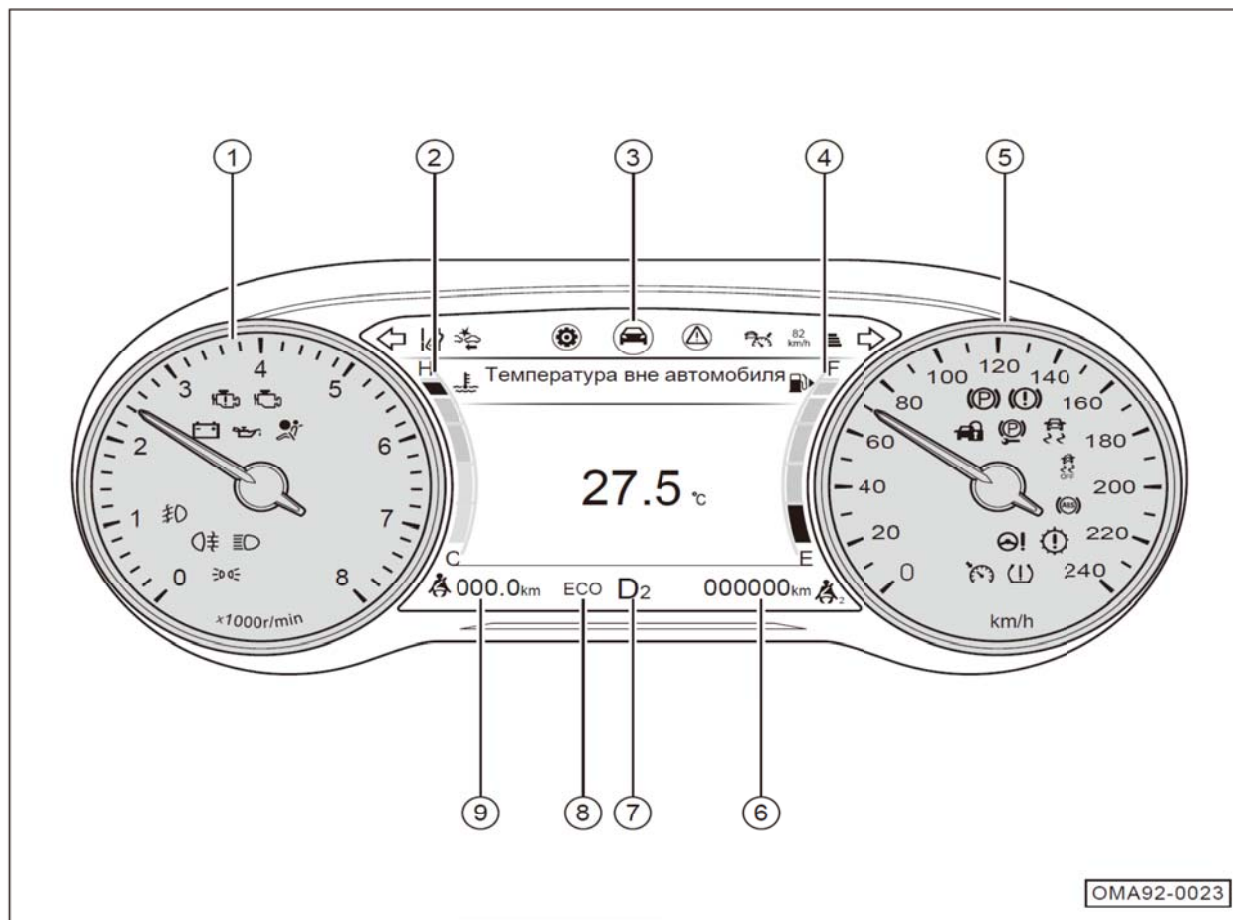

- ① Тахометр двигателя
- ② Указатель температуры жидкости охлаждения двигателя
- ③ Дисплей приборной панели
- ④ Указатель уровня топлива
- ⑤ Спидометр
- ⑥ Общий счетчик пробега
- ⑦ Отображение передачи
- ⑧ Режим вождения
- ⑨ Короткий пробег

4. Приборы и средства управления

Тахометр двигателя

Тахометр двигателя используется для индикации текущей скорости вращения двигателя в ×1000 об./мин.

Напоминание

6000-8000об./мин. - это область высокой нагрузки двигателя. Скорость вращения не должна достигать этой области, иначе двигатель будет легко поврежден.

Дисплей приборной панели

Отображаемая информация включает: информацию о движении, информацию о настройке меню, информацию о тревоге.

Внимание

В случае ненормального отображения на дисплее комбинации приборов следует остановить автомобиль немедленно для обеспечения безопасности и связаться с дилером GAC MOTOR для ремонта.

Указатель температуры жидкости охлаждения двигателя

Термометр охлаждающей жидкости двигателя (водяной термометр) используется для указания текущей температуры охлаждающей жидкости двигателя.

- Диапазон указания С-Н, где «С» обозначает низкую температуру, а «Н» обозначает высокую температуру.
- После запуска двигателя соответствующее количество ячеек водяного термометра загорается в соответствии с разными температурами и обычно загорается до середины; когда все водяные термометры загораются, это означает, что текущая температура охлаждающей жидкости двигателя слишком высокая.

Указатель уровня топлива

Топливомер используется для указания текущего количества топлива, оставшегося в топливном баке автомобиля.

- Диапазон указания E-F, где «E» означает, что топливный бак пуст, «F» означает, что топливный бак заполнен, и соответствующее количество ячеек загорается в соответствии с оставшимся количеством топлива в топливном баке.
- Когда ячейка не загорается или только первая ячейка загорается, это означает, что количество топлива в топливном баке недостаточно, индикаторная лампа  комбинации приборов мигает желтым цветом и сопровождается сигналом тревоги, напоминающим о необходимости добавления топлива.

Отображаемая информация о передачах

- Информация о текущей передаче автомобиля, такой как P, R, N, D, S отображается в соответствии с принятым сигналом.

Информация о режиме вождения

- Информация о текущем режиме вождения автомобиля отображается по полученным сигналам.

Промежуточный счетчик пробега

- Диапазон отображения 0км - 999,9км. Когда короткий пробег превышает 999,9км, короткий пробег возвращается в ноль, а затем продолжает накапливаться короткий пробег.
- Короткий пробег, который может возвращаться в ноль с помощью функции промежуточного итога в меню комбинации приборов.

Общий счетчик пробега

- Диапазон отображения 0км - 999999км.

Спидометр

Спидометр используется для указания текущей скорости автомобиля, в км/ч.

Внимание

Для обеспечения безопасности движения строго соблюдайте правила дорожного движения и запрещается движение с превышающей норму скоростью.

4. Приборы и средства управления

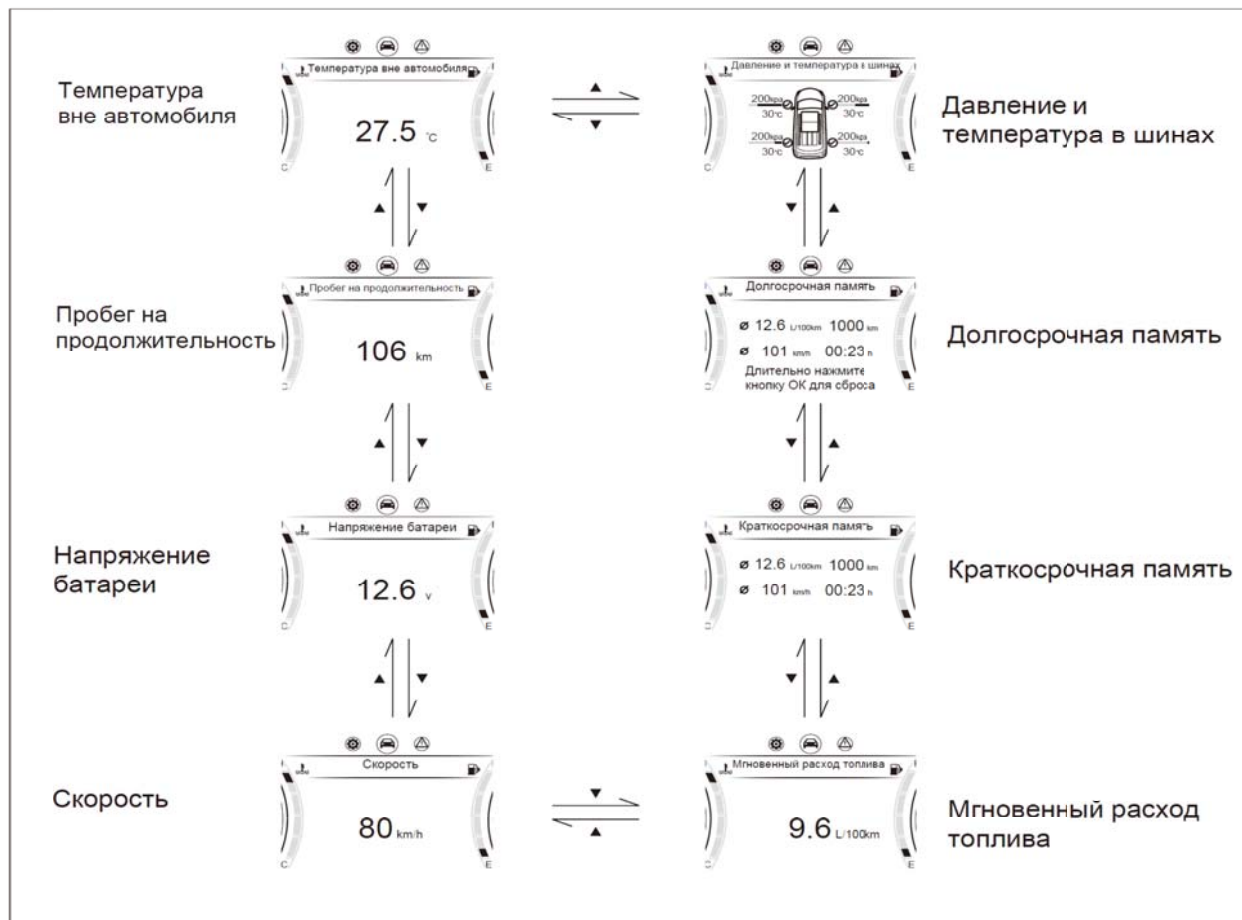

Информация о движении

Когда выключатель зажигания находится в положении «ON», нажмите кнопку ◀ или ▶ на правой стороне руля для переключения на интерфейс информации о движении, а затем нажмите кнопку ▲ или ▼ для переключения интерфейса отображения информации:

i Напоминание

- Информация о движении не отображает действительные данные, если эффективная информация не получена.
- Данные интерфейса долгосрочной памяти может возвращаться в ноль, длительно нажав кнопку ОК.

4. Приборы и средства управления

Настройка меню

Когда кнопка пуска/остановки двигателя находится в положении «ON» и скорость автомобиля равна нулю, нажмите кнопку ◀ или ▶ на правой стороне руля для переключения на интерфейс настройки меню. Нажмите кнопку ▲ или ▼ для перемещения курсора выбора и нажмите кнопку ОК, чтобы войти в следующее меню. Нажмите кнопку ОК для выбора, подтверждения и отмены.

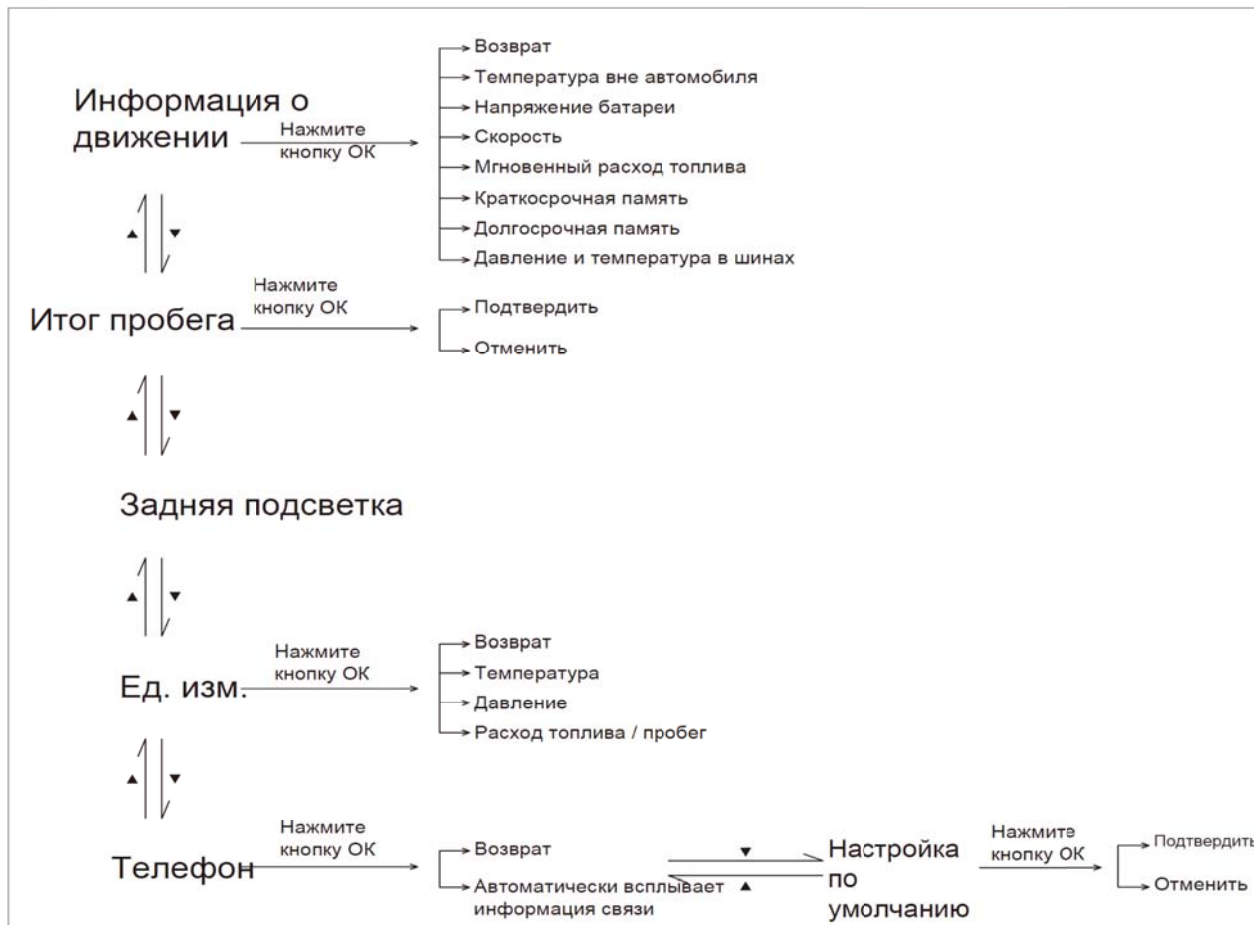

4. Приборы и средства управления

Информация о тревоге



Информация о тревоге будет показывать текущее состояние автомобиля в виде текста или изображений, и водитель всегда должен обращать внимание на наличие информации о тревоге.

- Когда кнопка пуска/остановки двигателя находится в положении «ON», и автомобиль неисправен, комбинация приборов сначала отобразит информацию о тревоге. Нажмите кнопку ОК, чтобы подтвердить информацию о тревоге, а затем вернитесь к предыдущему интерфейсу после подтверждения.

- При наличии различной информации о сигнализации можно непрерывно нажимать кнопку «ОК» для подтверждения просмотра.
- Если автомобиль находится в хорошем состоянии и информация о тревоге отсутствует, на интерфейсе информации о тревоге отобразится «Нет информации о тревоге текущего автомобиля».

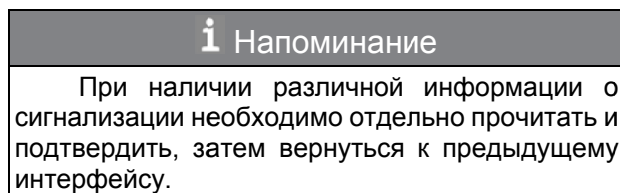

Телефон

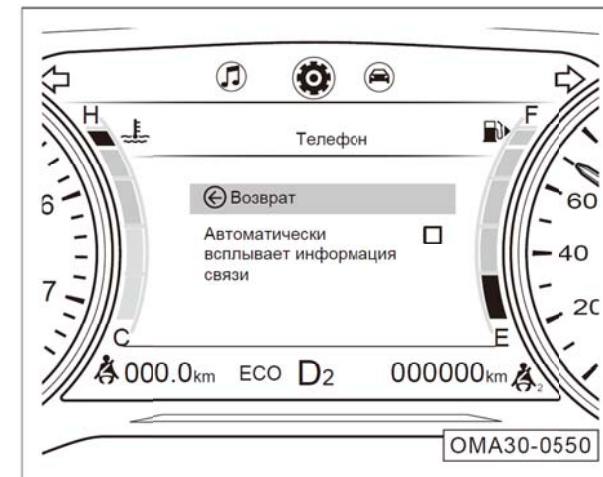

- После включения функции «Автоматическое появление информации о звонке» звуковая система уже подключена к Bluetooth телефона, при наличии информации о звонке на комбинации приборов автоматически появляется информация о звонке.
- После выключения функции «Автоматическое появление информации о звонке» на комбинации приборов не будет появляться информация о звонке.

4. Приборы и средства управления

4.1.3 Индикаторные лампы

Порядковый номер	Значок	Наименование	Цвет	Функция
1		Сигнальная лампа системы заряда	Красный	<p>Когда кнопка пуска/остановки двигателя находится в положении «ON» и двигатель не запускается, сигнальная лампа горит; после запуска двигателя сигнальная лампа гаснет.</p> <p>Если после запуска двигателя горит сигнальная лампа, это означает, что система зарядки неисправна.</p>
2		Индикатор неисправности двигателя	Желтый	<p>Когда кнопка пуска/остановки двигателя находится в положении «ON» и двигатель не запускается, в случае отсутствия неисправности индикаторная лампа горит на несколько секунд и гаснет после завершения самопроверки системы.</p> <p>Если после запуска двигателя горит индикаторная лампа, это означает, что система двигателя неисправна.</p>
3		Сигнальная лампа низкого давления моторного масла	Красный	<p>Когда кнопка пуска/остановки двигателя находится в положении «ON» и двигатель не запускается, сигнальная лампа горит; после запуска двигателя сигнальная лампа гаснет.</p> <p>Если после запуска двигателя горит сигнальная лампа, это означает, что давление масла в двигателе является недостаточным.</p>
4		Индикатор неисправности системы выхлопа	Желтый	<p>Когда кнопка пуска/остановки двигателя зажигания находится в положении «ON» и двигатель не запускается, индикаторная лампа горит; после запуска двигателя индикаторная лампа гаснет.</p> <p>Если после запуска двигателя горит индикаторная лампа, это означает, что система выпуска неисправна.</p>
5		Индикаторная лампа левого поворота и предупреждающая лампа опасности	Зеленый	<p>Когда индикаторная лампа левого поворота отдельно мигает, это означает, что указатель левого поворота автомобиля включен.</p> <p>При нажатии выключателя предупреждающей лампы опасности индикаторная лампа левого / правого поворота и все указатели поворота вне автомобиля будут мигать вместе.</p>
6		Индикатор высокой температуры жидкости охлаждения двигателя	Белый	Когда индикаторная лампа горит белым цветом, это означает, что температура охлаждающей жидкости двигателя нормальная.
			Красный	Когда индикаторная лампа горит красным цветом, это означает, что температура охлаждающей жидкости двигателя слишком высокая.
7		Индикаторная лампа системы	Красный	Когда индикаторная лампа горит красным цветом, это означает, что система



4. Приборы и средства управления

		пассивной безопасности (SRS)		подушек безопасности неисправна.
8		Индикатор низкого уровня топлива	Белый	Загорание данного индикатора белым цветом означает нормальное количество топлива в топливном баке.
			Желтый	Когда индикаторная лампа мигает желтым цветом, это означает, что количество топлива, оставшегося в топливном баке, небольшое. Когда индикаторная лампа горит желтым цветом, это означает, что топливный насос может быть неисправен.

4. Приборы и средства управления

Порядковый номер	Значок	Наименование	Цвет	Функция
9		Индикаторная лампа правого поворота и предупреждающая лампа опасности	Зеленый	Когда индикаторная лампа правого поворота отдельно мигает, это означает, что индикаторная лампа правого поворота автомобиля включена. При нажатии выключателя предупреждающей лампы опасности индикаторная лампа левого / правого поворота и все указатели поворота вне автомобиля будут мигать вместе.
10		Индикатор системы противоугонной блокировки запуска	Красный	Когда индикаторная лампа горит красным цветом, это означает, что противоугонная система блокировки пуска двигателя работает или автомобильная противоугонная система работает.
11		Индикаторная лампа состояния электронной системы стояночного тормоза (EPB)	Красный	Когда индикаторная лампа горит красным цветом, это означает, что электронный стояночный тормоз включен.
			Зеленый	Когда индикаторная лампа мигает красным цветом, это означает, что электронный стояночный тормоз частично включен или неисправен.
12		Индикаторная лампа неисправности электронной системы стояночного тормоза (EPB)	Желтый	Когда индикаторная лампа горит желтым цветом, это означает, что электронная система стояночного тормоза неисправна.
			Желтый	Когда индикаторная лампа мигает желтым цветом, это означает, что электронная система стояночного тормоза находится в режиме ремонта.
13		Индикатор стояночного тормоза и тормозной системы	Красный	Когда индикаторная лампа горит красным цветом, это означает, что уровень тормозной жидкости слишком низкий или неисправна система распределения тормозных усилий (EBD).
14		Индикаторная лампа системы динамической стабилизации автомобиля (ESP)	Желтый	Когда индикаторная лампа горит желтым цветом, это означает, что система динамической стабилизации автомобиля (ESP) неисправна.
			Желтый	Когда индикаторная лампа мигает желтым цветом, это означает, что система динамической стабилизации автомобиля (ESP) работает.
15		Индикатор выключенной системы динамической стабилизации автомобиля (ESPOFF)	Желтый	Когда индикаторная лампа горит желтым цветом, это означает, что система динамической стабилизации автомобиля (ESP) выключена или системы помощи при подъеме по склону.
16		Индикаторная лампа антиблокировочной тормозной системы (ABS)	Желтый	Когда индикаторная лампа горит желтым цветом, это означает, что антиблокировочная тормозная система (ABS) неисправна.
17		Индикатор неисправности КПП	Желтый	Когда индикаторная лампа горит желтым цветом, это означает, что система коробки передач неисправна.
			Желтый	Когда индикаторная лампа мигает желтым цветом, это означает, что высокая



4. Приборы и средства управления

				температура масла в коробке передач с переключением.
18		Индикатор системы контроля давления в шинах (TPMS)	Желтый	Когда индикаторная лампа горит желтым цветом, это означает, что система контроля давления в шинах (TPMS) неисправна.
19		Индикаторная лампа электрического усилителя рулевого управления (EPS)	Желтый	Когда индикаторная лампа горит желтым цветом, это означает, что электрический усилитель рулевого управления (EPS) неисправен.

4. Приборы и средства управления

Порядковый номер	Значок	Наименование	Цвет	Функция
20		Индикаторная лампа системы круиз-контроля с фиксированной скоростью*	Белый	Когда индикаторная лампа горит белым цветом, это означает, что система круиз-контроля с фиксированной скоростью находится в состоянии готовности.
			Зеленый	Когда индикаторная лампа горит зеленым цветом, это означает, что система круиз-контроля с фиксированной скоростью включен.
21		Индикатор ремня безопасности переднего пассажирского кресла	Красный	Когда индикаторная лампа горит красным цветом, это означает, что ремень безопасности сиденья пассажира в переднем ряду не пристегнут или система неисправна.
22	ECO	Режим "ECO", индикатор режима экономии топлива	Зеленый	Загорание индикатора означает, что экономическая модель ECO находится в активном состоянии.
23		Индикатор ремня безопасности водительского кресла	Красный	Когда индикаторная лампа горит красным цветом, это означает, что ремень безопасности водителя не пристегнут или система ремней безопасности неисправна.
24		Индикатор дальнего света	Синий	Когда индикаторная лампа горит синим светом, это означает, что фара дальнего света включена.
25		Индикатор габаритных огней	Зеленый	Когда индикаторная лампа горит зеленым светом, это означает, что включены габаритный фонарь, лампа освещения приборной панели, фонарь освещения номерного знака, атмосферная подсветка и т. д.
26		Индикатор задних противотуманных фар	Желтый	Когда индикаторная лампа горит желтым цветом, это означает, что задняя противотуманная фара включена.
27		Индикатор передних противотуманных фар	Зеленый	Когда индикаторная лампа горит желтым цветом, это означает, что передняя противотуманная фара включена.
28		Индикатор режима блокировки четырехколесного привода (4WD)*	Зеленый	Индикатор горит зеленым светом, это означает, что четырехколесный привод (4WD) в данный момент находится в режиме блокировки.
29		Индикатор интеллектуального режима четырехколесного привода (4WD)*	Зеленый	Индикатор мигает зеленым цветом, это означает перегрев интеллектуальной четырехприводной системы.
30		Индикаторная лампа состояния предупреждения о переднем столкновении*	Зеленый	Когда индикаторная лампа горит зеленым цветом, это означает, что активирована система предупреждения о возможности фронтального столкновения.
			Красный	Когда индикаторная лампа горит красным цветом, это означает, что система предупреждения о возможности фронтального столкновения неисправна. Когда индикаторная лампа мигает красным цветом, это означает, что система предупреждения о возможности фронтального столкновения запускает работу.

4. Приборы и средства управления

31		Без индикатора автомобиля перед адаптивным круизом*	Белый	Когда индикаторная лампа горит белым цветом, это означает, что система адаптивного круиз-контроля находится в состоянии готовности, и впереди нет целевого автомобиля.
			Зеленый	Когда индикаторная лампа горит зеленым цветом, это означает, что система адаптивного круиз-контроля работает, и впереди нет целевого автомобиля.
32		Наличие индикатора автомобиля перед адаптивным круизом*	Белый	Когда индикаторная лампа горит белым цветом, это означает, что система адаптивного круиз-контроля находится в состоянии готовности, и впереди находится целевой автомобиль.
			Зеленый	Когда индикаторная лампа горит зеленым цветом, это означает, что система адаптивного круиз-контроля работает, и впереди находится целевой автомобиль.

4. Приборы и средства управления

Порядковый номер	Значок	Наименование	Цвет	Функция
32		Индикаторная лампа состояния отклонения от полосы движения*	Белый	Когда индикаторная лампа горит белым цветом, это означает, что активирована система предупреждения об отклонении от полосы движения, скорость автомобиля ниже 60км/ч или линия полосы движения не обнаружена.
			Красный	Когда индикаторная лампа горит красным цветом, это означает, что система предупреждения о покидании полосы движения неисправна.
			Зеленый	Когда индикаторная лампа горит зеленым цветом, это означает, что система предупреждения об отклонении от полосы движения работает нормально.

Примечание: Если индикаторная лампа и сигнальная лампа появляются на комбинации приборов после запуска автомобиля или во время движения, это означает, что соответствующая система или функция находится в определенном рабочем состоянии или имеет неисправность. Вам следует внимательно прочитать и ознакомиться с значением каждой индикаторной лампы и сигнальной лампы. При возникновении неисправности обратитесь или свяжитесь с дилером GAC MOTOR для ремонта автомобиля вовремя.

Внимание

- Когда индикатор интеллектуального режима четырехколесного привода (4WD) мигает, на комбинации приборов появляется текстовое сообщение «Система четырехколесного привода перегрета, остановите автомобиль», остановите автомобиль не менее 15 минут, чтобы интеллектуальная система четырехколесного привода охлаждалась, если данное явление исчезнет через 15 минут, то допускается продолжение движения.
- Когда индикатор режима блокировки четырехколесного привода (4WD) горит, если передние или задние колеса застряли в грязи, не допускается грубый холостой ход колес, в противном случае интеллектуальная система четырехколесного привода может быть повреждена. А следует немедленно остановить автомобиль в безопасном положении, чтобы двигатель работал на холостом ходу. Запуск допускается только после того, как индикатор погаснет.

4. Приборы и средства управления

4.2 Запуск и остановка двигателя

4.2.1 Дистанционный ключ

Автомобиль оснащен интеллектуальным ключом дистанционного управления (включая резервный механический ключ=> см. стр. 53) и ключом со штрих-кодом. Если необходимо перенастроить ключ, или штрих-код ключа потерян, свяжитесь с дилером GAC MOTOR.

Низкая мощность сигнала дистанционного ключа

В следующих случаях нажатие кнопки на дистанционном ключе может быть заблокировано или нестабильно:

- близлежащее оборудование передаст радиоволны с сильными сигналами.
- используйте дистанционный ключ с оборудованием электросвязи, ноутбуком, мобильным телефоном, карточкой охранника или беспроводным передатчиком сигнала.
- поставьте ключ телеуправления вместе с магнитными карточками (например, банковскими карточками, транзитными карточками и так далее).
- металлические предметы касаются или закрывают дистанционный ключ.

ⓘ Внимание

Дистанционный ключ содержит электронную цепь, которая запускает противоугонную систему блокировки пуска. Если цепь повреждена, двигатель может не запуститься. Таким образом,

- не подвергайте дистанционный ключ воздействию прямых солнечных лучей, высокой температуры или влажности.
- не роняйте дистанционный ключ с высоты и не давите на него тяжелыми предметами.
- избегайте контакта дистанционного ключа с жидкостью. Если вы случайно намочили ключ, немедленно вытрите его.

i Напоминание

- Стандартное расстояние для дистанционного управления составляет 50м, а самое длинное расстояние составляет 100м.
- Когда кнопка пуска/остановки двигателя находится в положении «ACC» или «ON», нажатие кнопки на дистанционном ключе недействительно.
- Если обнаруживается, что функция отпирания или запираения дистанционного ключа недопустима, попробуйте быстро нажать кнопку на дистанционном ключе 3 раза за короткое время, чтобы восстановить его функцию.

Нажатие кнопки

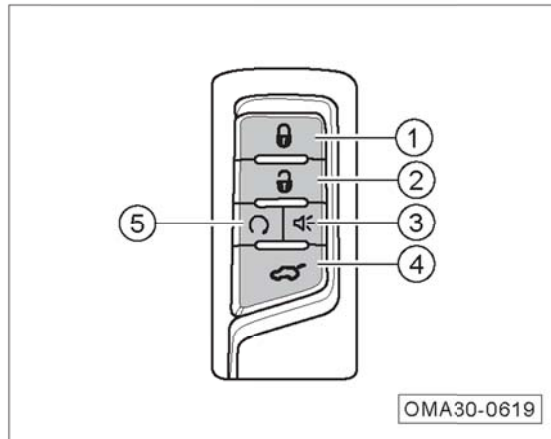

- ① : Кнопка запирания
- ② : Кнопка-разблокировка
- ③ : Противоугонной сигнализации
- ④ : Кнопка разблокировки задней двери
- ⑤ : Кнопка запуска/остановки двигателя

① Нажатие кнопки

- коротко нажмите эту кнопку один раз в рабочем диапазоне, все двери будут заперты; нажмите и удерживайте эту кнопку в течение 2 секунд, окно автомобиля с четырьмя дверями автоматически закроется; нажмите и удерживайте эту кнопку в течение 3 секунд, верхний люк автоматически закрывается. Когда окно или верхний люк автоматически закрывается, если эта кнопка отпущена, окно или верхний люк перестает закрываться.

- нажмите эту кнопку дважды в течение 0,5 секунды, чтобы реализовать функцию поиска автомобиля, и указатель поворота быстро мигает 3 раза.

Внимание

При дистанционном закрытии окна или люка на крыше следует обеспечить отсутствие частей тела (например, головы, руки и так далее) в траектории перемещения окна и люка, иначе существует опасность ущемления.

Напоминание

Когда дверь заперта, указатель поворота мигает 1 раз, а гудок звучит 1 раз. Гудок может быть включен или выключен настройкой акустической системы «Настройка → Звук → Указательный сигнал отпирания/запирания».

② Нажатие кнопки

- коротко нажмите эту кнопку один раз в рабочем диапазоне, все двери будут отперты; нажмите и удерживайте эту кнопку в течение 2 секунд, окно автомобиля с четырьмя дверями автоматически откроется; нажмите и удерживайте эту кнопку в течение 3 секунд, верхний люк автоматически откроется. Когда окно или верхний люк открывается, если эта кнопка отпущена, окно или верхний люк перестает открываться.

4. Приборы и средства управления



Напоминание

- Когда дверь отперта, указатель поворота мигает 2 раз, а гудок звучит 2 раз. Гудок может быть включен или выключен настройкой акустической системы «Настройка → Звук → Указательный сигнал отпирания/запирания».
- Можно отпереть все двери или только левую переднюю дверь, нажав кнопку  настройкой акустической системы «Настройка автомобиля → принадлежность кузова → Дистанционное отпирание».

Внимание

После отпирания двери нажатием кнопки , если дверь не открывается в течение 30 секунд, система повторно запрет дверь.

③ Нажатие кнопки



- длительно нажмите и удерживайте эту кнопку в течение 3 секунд, чтобы включить охранную сигнализацию, гудок звучит и указатель поворота мигает в течение 30 секунд; коротко нажмите кнопку  или , чтобы отключить охранную сигнализацию.

④ Нажатие кнопки

- длительно нажмите и удерживайте эту кнопку в рабочем диапазоне, чтобы отпереть заднюю открывающуюся вверх дверь.

- для автомобилей с электрической задней открывающейся вверх дверь длительное нажатие может привести к электрическому открытию или закрытию задней открывающейся вверх двери; в случае электрического срабатывания задней открывающейся вверх двери короткое нажатие может приостановить срабатывание.

⑤ Нажатие кнопки

- в рабочем диапазоне нажмите кнопку  один раз и длительно нажмите кнопку  в течение 2 секунд, пока не мигает указатель поворота, чтобы запустить двигатель дистанционно.

- нажмите  и удерживайте эту кнопку в течение 3 секунд для дистанционной остановки двигателя в случае, если двигатель запущен под дистанционным управлением.



Напоминание

- Перед дистанционной остановкой двигателя, пожалуйста, определите, что автомобиль находится в запертом состоянии. Если невозможно определить, что находится ли автомобиль в запертом состоянии, нажмите кнопку  один раз, а затем длительно нажмите кнопку , чтобы остановить двигатель.
- При дистанционном запуске двигателя, пожалуйста, оставайтесь в рабочем диапазоне, иначе это может привести к отпиранию, и запуск не удастся.
- Максимальная продолжительность запуска по умолчанию составляет 5 минут. Если нужно изменить время, обратитесь к дилеру GAC MOTOR для изменения.

4. Приборы и средства управления

Переключение сигнализации "гудением и визуальной" и "визуальной" сигнализации

"Визуальная" сигнализация означает, что только мигает фара при сигнализации, чтобы напомнить автомобильному владельцу; а сигнализация "гудением и визуальной" означает, что фара мигает и гудок звучит одновременно при сигнализации, чтобы напомнить автомобильному владельцу.

Когда кнопка пуска/остановки двигателя находится в положении «OFF», одновременно нажмите кнопки  и  на дистанционном ключе в течение 2 секунд, чтобы переключиться между режимом "визуальной" сигнализации и сигнализации "гудением и визуальной". После успешного переключения указатели поворота мигают 3 раза одновременно (только для электронной противоугонной сигнализации).

Замена батарей

Когда нажимается кнопка на дистанционном ключе один раз, индикаторная лампа дистанционного ключа мигает один раз. Если индикаторная лампа не мигает, или необходимо нажать кнопку несколько раз, чтобы запереть или отпереть дверь, батарея может разрядиться или почти полностью разрядиться. Рекомендуется пойти в дилер GAC MOTOR для замены.

Внимание

- Необходимо заменить ее новой батареей с одинаковым номинальным напряжением и размером.
- Использование неподходящей батареи может повредить дистанционный ключ.
- Утилизировать разряженные батареи в соответствии с соответствующими экологическими законами и правилами.

Шаги замены батарей

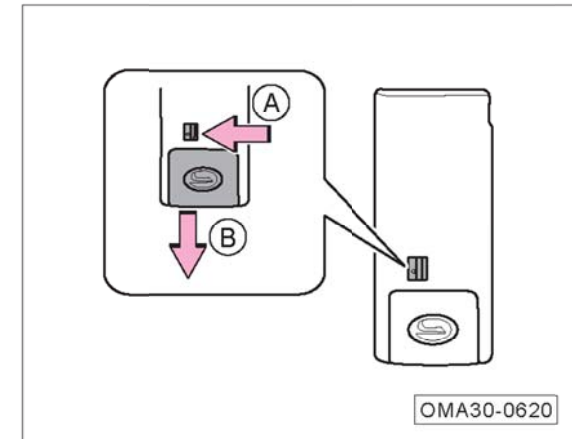

- Переключить выключатель по направлению стрелки А, и вытащить аварийный механический ключ по направлению стрелки В.

4. Приборы и средства управления

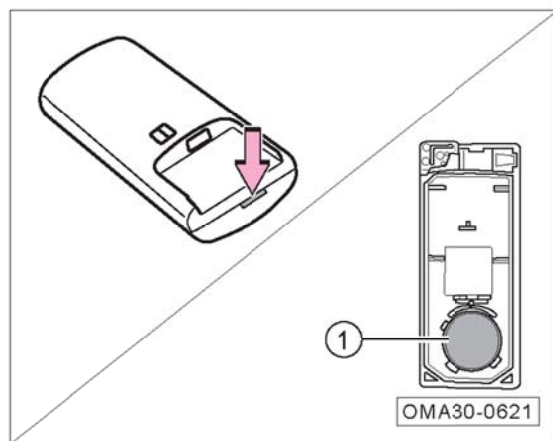

- открыть корпус ключа дистанционного управления с помощью аварийного механического ключа в положении - стрелки - .
- вынуть батарею дистанционного ключа ①.
- выполнить шаги в обратном порядке, чтобы установить дистанционный ключ.

4.2.2 Аварийный механический ключ

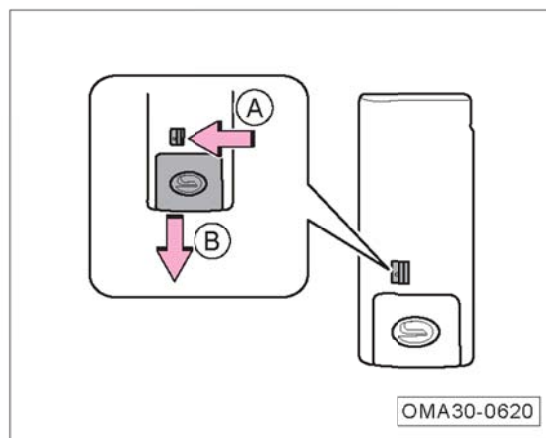

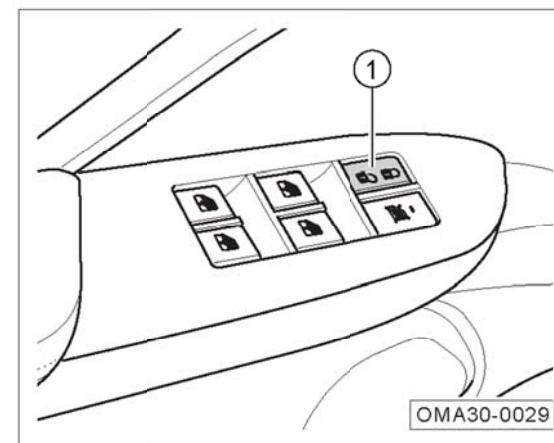

- переключить выключатель по направлению стрелки А, и вытащить аварийный механический ключ по направлению стрелки В.
- аварийный механический ключ может запирать двери на стороне водителя или отпирать дверь на стороне водителя, а не может запускать двигатель.

4.2.3 Клавиша центрального замка системы дверного замка



Кнопка центрального замка двери ① может запирать и отпирать дверь в автомобиле:

- Запирание двери: нажмите на конец  кнопки центрального замка двери ①, и все двери будут отперты.
- Отпирание двери: нажмите на конец  кнопки центрального замка двери ①, и все двери будут отперты.

4. Приборы и средства управления

Фиксатор блокировки замка двери и внутренняя ручка

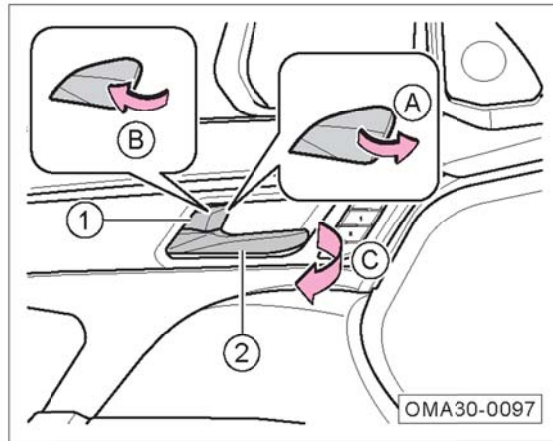

- Когда защелка двери ① толкается внутри по направлению стрелки А, соответствующая дверь заперта.
- Потяните защелку двери ① в направлении - стрелки В - потяните наружу, чтобы деблокировать соответствующую дверь, потяните внутреннюю ручку ② в направлении - стрелки С - чтобы открыть соответствующую дверь.

i Напоминание

При отпирании детского предохранительного замка => см. стр. 55 даже если защелка задней двери разблокирована, ручка внутри автомобиля не может открыть заднюю дверь. В это время заднюю дверь следует открывать снаружи автомобиля. Не тяните ручку слишком сильно внутри автомобиля во избежание ее повреждения.

⚠ Внимание

Когда защелка двери заперта, нельзя тянуть ручку внутри автомобиля принудительно.

Отверстие замка двери





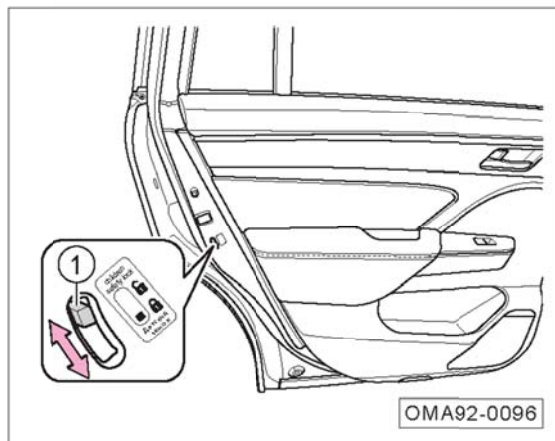

- Вытащить аварийный механический ключ. => см. стр. 53
- Вставить аварийный механический ключ в отверстие замка двери на стороне водителя.
- Повернуть ключ против часовой стрелки, чтобы запереть все двери.
- Повернуть ключ по часовой стрелке, чтобы отпереть только дверь на стороне водителя.

4. Приборы и средства управления

Детский предохранительный замок



- Отпирание: Повернуть выключатель детского предохранительного замка ① из положения  в положение , чтобы отпереть детский предохранительный замок.
- Запирание: Повернуть выключатель детского предохранительного замка ① из положения  в положение , чтобы запереть детский предохранительный замок.

Напоминание

- Детский предохранительный замок может использоваться для предотвращения детей в автомобиле случайного открытия задней двери и снижения риска несчастных случаев.
- При отпирании детского предохранительного замка ручка внутри автомобиля не может открыть заднюю дверь. В это время заднюю дверь следует открывать снаружи автомобиля; не тяните ручку внутри автомобиля слишком сильно во избежание повреждения.

ПРЕДУПРЕЖДЕНИЕ

Не оставляйте детей или инвалидов отдельно в автомобиле. После того, как дверь заперта, детям или инвалидам трудно покинуть автомобиль, чтобы защитить себя в чрезвычайной ситуации; в случае аварии запертая дверь увеличит сложность спасения людей в автомобиле.

Функция автоматического отпирания

Когда дверь заперта и кнопка пуска/остановки двигателя переключается в положение «OFF» после остановки, четыре двери автоматически отпирются.

Напоминание

Включение или выключение реализуется настройкой акустической системы «Настройка автомобиля → Принадлежности кузова → Автоматическое отпирание».

4. Приборы и средства управления

Интеллектуальное активное отпирание / запирание

Интеллектуальное активное отпирание

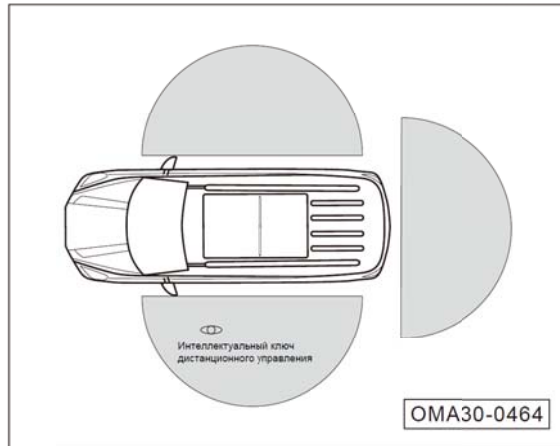

- когда функция интеллектуального активного отпирания включена, пользователь несет интеллектуальный дистанционный ключ в пределах 1,2м от автомобиля, и автомобиль автоматически отпирается.

i Напоминание

включение или выключение реализуется настройкой акустической системы «Настройка автомобиля → Принадлежности кузова → Интеллектуальное активное отпирание».

- После успешного интеллектуального активного отпирания указатель поворота мигает 2 раза, а гудок звучит 2 раза.
- Когда автомобиль припаркован более 7 дней, чтобы снизить энергопотребление всего автомобиля, функция интеллектуального активного отпирания будет автоматически выключена. В это время нужно использовать интеллектуальный дистанционный ключ для отпирания или ручку двери для индуктивного отпирания. После запуска автомобиля функция интеллектуального активного отпирания будет восстановлена.

Интеллектуальное активное запирание

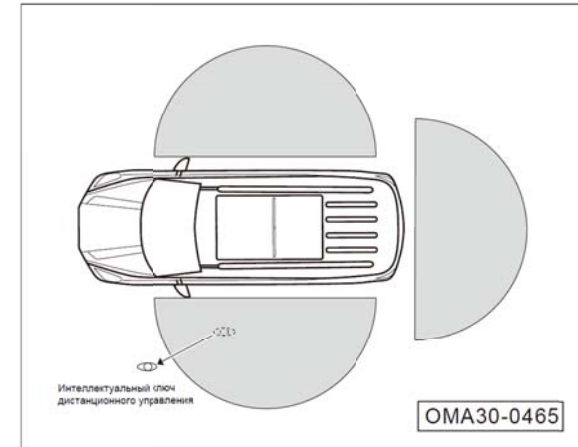

- когда функция интеллектуальной активной блокировки включена, если выключатель пуска находится на положении «OFF», после закрытия всех дверей пользователь уходит из автомобиля с интеллектуальным ключом дистанционного управления, когда на расстоянии не более 2 м от автомобиля более 1 мин или уходит от автомобиля более 2 м, автомобиль автоматически блокируется.
- если пользователь находится в пределах 2м от автомобиля в течение более 2 минут, система временно выключит функцию интеллектуального активного запирания с целью экономии электроэнергии. Пользователь должен снова открыть любую из дверей, и функция интеллектуального активного запирания может быть снова активирована после закрытия двери.

4. Приборы и средства управления

Напоминание

- Включение или выключение реализуется настройкой акустической системы «Настройка автомобиля → Принадлежности кузова → Интеллектуальное активное запираение».
- После успешного интеллектуального активного запираения указатель поворота мигает 1 раз, а гудок звучит 1 раз.
 - Если он находится в пределах 2м от автомобиля, индикаторная лампа интеллектуального дистанционного ключа будет продолжать мигать до тех пор, пока дверь не будет закрыта.
 - Если любая дверь не закрыта, комбинация приборов подскажет, что соответствующая дверь не закрыта.
 - После интеллектуального активного запираения, когда пользователь приближается к автомобилю в течение 3 секунд, система будет думать, что пользователь хочет подтвердить, был ли заперт автомобиль и не активирована функция интеллектуального активного отпираения, пользователь может определить, заперта ли дверь, потянув ручку задней двери.

Следует отметить, что функция интеллектуального активного запираения не будет работать при возникновении любого из следующих условий:

- выключатель пуска находится в положении «ACC» или «ON».
- в автомобиле есть интеллектуальный дистанционный ключ.
- интеллектуальный дистанционный ключ не был обнаружен в пределах 2м от автомобиля.
- любая дверь, задняя открывающаяся вверх дверь или капот автомобиля не закрыты.
- интеллектуальный дистанционный ключ выбрасывается из окна в автомобиль.
- интеллектуальный дистанционный ключ находится слишком близко к автомобилю.
- интеллектуальный ключ дистанционного управления находится в багажнике.

Внимание

- Функция интеллектуального активного запираения не может закрывать окно и люк на крыше автоматически. При выходе из автомобиля убедитесь, что все окна и верхний люк закрыты.
- Будьте осторожны, чтобы не оставлять детей или инвалидов в автомобиле при использовании функции интеллектуального активного запираения.

Бесключевой доступ



- Когда кнопка пуска/остановки двигателя находится в положении «OFF», если пользователь приближается к двери с интеллектуальным дистанционным ключом и кладет руку внутри ручки передней двери (область отпирания), все двери будут отперты после эффективной индукции.
- Когда кнопка пуска/остановки двигателя находится в положении «OFF», если пользователь с интеллектуальным дистанционным ключом уходит от автомобиля и прикасается к области запираения, после закрытия всех дверей, все двери будут заперты после эффективной индукции.

Внимание

- После того, как дверь заперта с помощью функции вхождения без ключа, требуется 3 секунды, чтобы снова использовать функцию вхождения без ключа для отпирания двери.
- Если рука касается одновременно областей отпирания и запираения, приоритет будет отдан отпиранию, рекомендуется не прикасаться к областям отпирания и запираения одновременно.
- Если на ручке двери есть снег или лед, это повлияет на функцию вхождения без ключа. Рекомендуется удалить снег или лед как можно скорее.
- Если область запираения случайно нажата при закрытии двери, может срабатывать звуковая сигнализация, указывающая на то, что дверь не закрыта. При необходимости в активизации запираения рекомендуется прикасаться к области запираения пальцами.

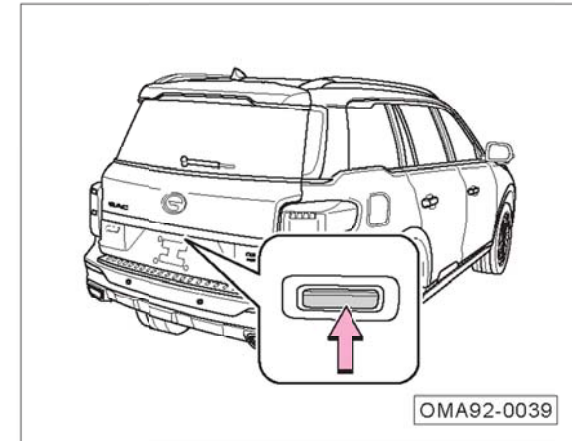

- Когда выключатель пуска находится в положении «OFF», если пользователь приближается к задней открывающейся вверх двери с интеллектуальным дистанционным ключом и нажмет кнопку открытия задней открывающейся вверх двери, заднюю открывающуюся вверх дверь можно отпереть и открыть.
- Если автомобиль находится в отпертом состоянии и находится в неподвижном состоянии, заднюю открывающуюся вверх дверь также можно открыть без интеллектуального дистанционного ключа, непосредственно нажав кнопку открытия задней открывающейся вверх двери, отпереть и открыть заднюю открывающуюся вверх дверь, а также можно автоматически открыть заднюю открывающуюся вверх дверь. => см. стр. 60

4. Приборы и средства управления

4.2.4 Дверь

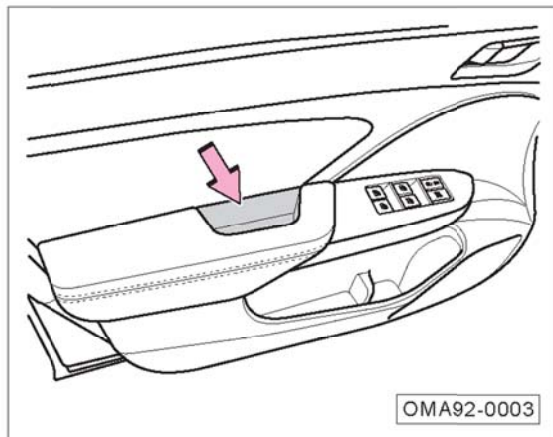

- Находясь в автомобиле, возьмите подлокотник и потяните его внутри автомобиля.
- Находясь вне автомобиля толкайте прямо снаружи двери.

👁️ Внимание

При открытии двери необходимо обратить внимание на то, есть ли вне автомобиля другие автомобили или пешеходы, чтобы избежать несчастных случаев, вызванных столкновениями при открытии двери.

⚠️ ПРЕДУПРЕЖДЕНИЕ

- Перед движением убедитесь, что все двери закрыты, иначе незакрытые двери могут внезапно открыться сами по себе, что приведет к травме или аварии.
- Дверь должна быть открыта или закрыта, когда автомобиль остановился.
- При закрытии двери не кладите руку на край двери, в противном случае существует опасность зажима.

i Напоминание

- Если дверь закрыта слишком легко, дверь может не закрыться, и нужно открыть дверь и снова закрыть ее.
- Если дверь не закрыта, на дисплее комбинации приборов появится сообщение; когда скорость автомобиля превысит 5км/ч, звучит зуммер.

4.2.5 Задняя открывающаяся вверх дверь

Открытие задней открывающейся вверх двери ключом дистанционного управления

Длительно нажмите и удерживайте кнопку  ключа дистанционного управления в рабочем диапазоне, чтобы отпереть заднюю открывающуюся вверх дверь.

- Когда электрическая функция задней открывающейся вверх двери* выключена или сама задняя открывающаяся вверх дверь не имеет конфигурации электрической функции, заднюю открывающуюся вверх дверь необходимо открыть вручную.
- Когда задняя открывающаяся вверх дверь имеет конфигурацию электрической функции и электрическая функция включена, задняя открывающаяся вверх дверь будет электрически открыта в самое высокое положение. Во время электрического срабатывания повторно нажмите эту кнопку и задняя открывающаяся вверх дверь остановится.

Открытие задней открывающейся вверх двери безключевым доступом

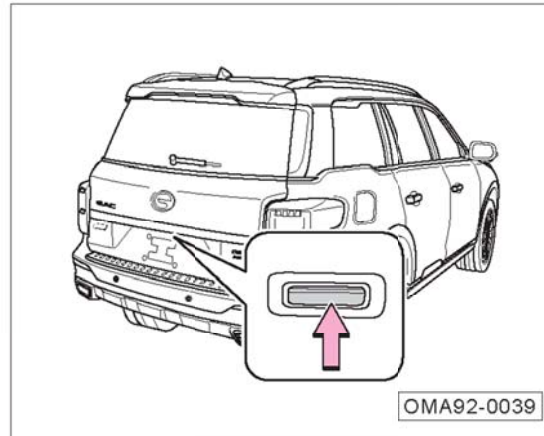

Возьмите с собой интеллектуальный дистанционный ключ и нажмите кнопку открытия задней открывающейся вверх двери в пределах эффективности.

- Когда электрическая функция задней открывающейся вверх двери* выключена или сама задняя открывающаяся вверх дверь не имеет конфигурации электрической функции, заднюю открывающуюся вверх дверь необходимо открыть вручную.
- Когда задняя открывающаяся вверх дверь имеет конфигурацию электрической функции и электрическая функция включена, задняя открывающаяся вверх дверь будет электрически открыта в самое высокое положение. Во время электрического срабатывания повторно нажмите эту кнопку и задняя открывающаяся вверх дверь остановится.

Напоминание

Если автомобиль находится в отпертом состоянии и находится в неподвижном состоянии, заднюю открывающуюся вверх дверь также можно открыть без интеллектуального дистанционного ключа, непосредственно нажав кнопку открытия задней открывающейся вверх двери.

4. Приборы и средства управления

Открытие задней открывающейся вверх двери кнопкой на приборной панели*

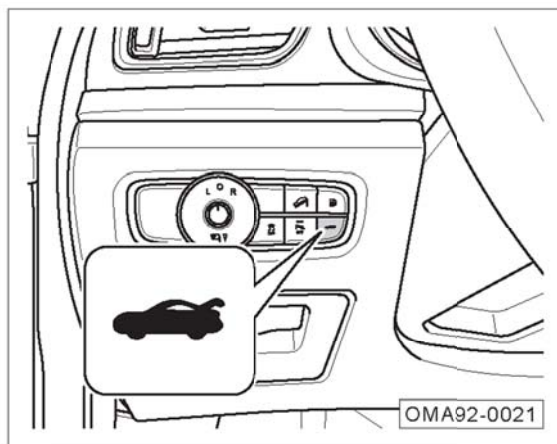

Длительно нажмите и удерживайте кнопку задней открывающейся вверх двери на приборной панели, и задняя открывающаяся вверх дверь будет электрически открыта в самое высокое положение. Во время электрического срабатывания повторно нажмите эту кнопку и задняя открывающаяся вверх дверь остановится.

i Напоминание

Когда задняя открывающаяся вверх дверь электрически открывается с места, мигает указатель поворота и звучит зуммер. Во время электрического открытия зуммер звучит с интервалами.

Главный выключатель системы электрической задней открывающейся вверх двери*

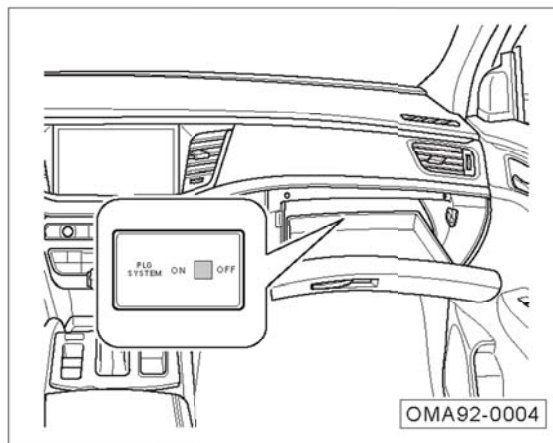

Главный выключатель системы электрической задней открывающейся вверх двери находится в перчаточном ящике, управлять им допускается после открытия перчаточного ящика:

- переведите главный выключатель в положение «ON», и электрическая функция задней открывающейся вверх двери включена.
- переведите главный выключатель положение «OFF», и электрическая функция задней открывающейся вверх двери выключена.

Условия электрического открытия

- Когда скорость автомобиля меньше 3км/ч, действует функция электрического открытия.

Условия электрического закрытия

- Функция электрического закрытия не ограничена скоростью автомобиля и положением передачи.

i Напоминание

Если задняя открывающаяся вверх дверь не может быть электрически открыта / закрыта, обратите внимание на то, находится ли главный выключатель электрической задней открывающейся вверх двери в положении «ON». Если главный выключатель электрической задней открывающейся вверх двери по-прежнему не работает должным образом в положении «ON», пожалуйста, обратитесь к дилеру GAC MOTOR для ремонта вовремя.

4. Приборы и средства управления

Установка высоты электрической задней открывающейся вверх двери*

Высота может быть установлена, когда электрическая задняя открывающаяся вверх дверь открывается более чем на половину высоты. После успешной установки задняя открывающаяся вверх дверь будет открыта до установленной высоты при ее следующем открытии.

Операция установки высоты

Остановите операцию после открытия задней открывающейся вверх двери в положение высоты, которое вы хотите установить, длительно нажмите и удерживайте кнопку закрытия задней открывающейся вверх двери в течение более 2 секунд, отпустите эту кнопку после слушания звука зуммера, установка высоты выполнена успешно.

Отмена установки высоты

Установка высоты отменяется после того, как дверь открывается вручную до положения, превышающего установленную высоту.

i Напоминание

После успешной установки высоты зуммер звучит 2 раза.

Функция защиты от зажима электрической задней открывающейся вверх двери*

1. Защита от зажима лентой защиты от зажима

Действует при электрическом закрытии:

- при срабатывании задняя открывающаяся вверх дверь перестает закрываться и электрически открывается в положение перед электрическим закрытием.

2. Обнаружение препятствий

Действует при электрическом открытии и закрытии:

- во время электрического закрытия задняя открывающаяся вверх дверь перестает закрываться при срабатывании и электрически открывается в положение перед электрическим закрытием.
- во время электрического открытия задняя открывающаяся вверх дверь перестает открываться при срабатывании и останавливается после слегка электрического закрытия.

i Напоминание

Зуммер звучит 3 раза при срабатывании функции защиты от зажима.

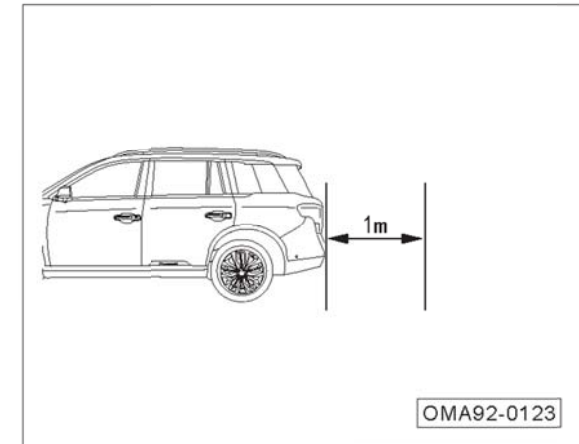

Автоматическое открытие задней открывающейся вверх двери*



- Когда кнопка пуска/остановки двигателя находится в положении «OFF», а четыре двери и задняя открывающаяся вверх дверь закрыты, пользователь с интеллектуальным дистанционным ключом приближается к индукционной области задней открывающейся вверх двери около 1м. Если пользователь останется неподвижным, через 3,2 секунды задняя открывающаяся вверх дверь автоматически откроется. Если услышите звуковой сигнал, уходите от области задней двери, то не откроет заднюю дверь.

4. Приборы и средства управления

i Напоминание

- Когда задняя открывающаяся вверх дверь автоматически открывается, чтобы напомнить вам, гудок звучит 1 раз, тормозная лампа высокого положения будет мигать 4 раза, а указатель поворота начнет мигать 2 раза.
- Если вы покинете индукционную область задней открывающейся вверх двери или коротко нажмете кнопку  на интеллектуальном дистанционном ключе, когда мигает тормозная лампа высокого положения, эта функция может быть временно остановлена и задняя открывающаяся вверх дверь не откроется. Когда функция остановлена коротким нажатием кнопки  на интеллектуальном дистанционном ключе, необходимо открыть и закрыть любую переднюю дверь, чтобы повторно срабатывать функцию индукционного открытия задней открывающейся вверх двери.
- Включение или выключение реализуется настройкой акустической системы «Настройка автомобиля → Принадлежности кузова → Индукционное открытие двери багажника».

👁 Внимание

- При мойке автомобиля, пожалуйста, убедитесь, что интеллектуальный дистанционный ключ находится за пределами индукционной области задней открывающейся вверх двери, в противном случае автомойщик, стоящий в индукционной области задней открывающейся вверх двери, может привести к открытию задней открывающейся вверх двери. Рекомендуется выключить эту функцию при мойке автомобиля.
- Когда вы возьмете что-то возле задней открывающейся вверх двери с интеллектуальным дистанционным ключом, обратите внимание на то, что это может привести к открытию задней открывающейся вверх двери.
- Перед автоматическим индукционным открытием задней открывающейся вверх двери, убедитесь, что в зоне качания задней открывающейся вверх двери нет людей или препятствий.

Аварийное открытие задней открывающейся вверх двери

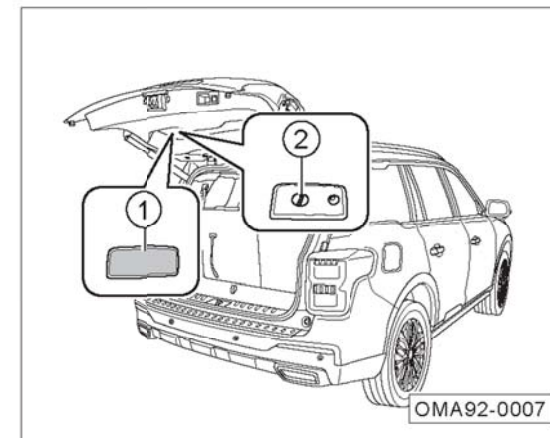

Когда автомобиль выключен или задняя открывающаяся вверх дверь не может быть нормально открыта из-за неисправности, можно попробовать аварийно открыть заднюю открывающуюся вверх дверь изнутри автомобиля:

1. Опустите спинки сидений третьего ряда. => см. стр. 97
2. Открыть декоративную крышку задней открывающейся вверх двери ①.
3. Вводите аварийный выключатель задней двери ②, чтобы срочно разблокировать и открыть заднюю дверь.

Закрытие задней открывающейся вверх двери

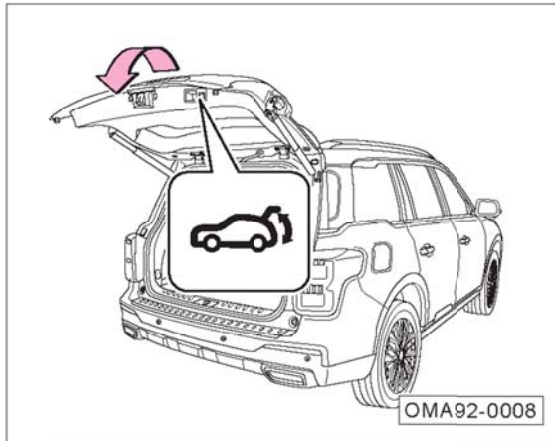

Ручное закрытие

- Когда электрическая функция задней открывающейся вверх двери* выключена или сама задняя открывающаяся вверх дверь не имеет конфигурации электрической функции, заднюю открывающуюся вверх дверь можно закрыть вручную:
- Опустить заднюю открывающуюся вверх дверь рядом с крышкой заднего бампера, затем сильно нажмите на нее обеими руками, чтобы закрыть ее.

Электрическое закрытие*

- Нажмите кнопку закрытия задней открывающейся вверх двери, электрическая задняя открывающаяся вверх дверь будет автоматически опускаться до тех пор, пока она не закроется. Во время закрытия, если кнопка будет нажата снова, электрическая задняя открывающаяся вверх дверь остановится.
- В рабочем диапазоне длительно нажмите и удерживайте кнопку  на интеллектуальном дистанционном ключе, электрическая задняя открывающаяся вверх дверь будет автоматически опускаться до тех пор, пока она не закроется. Во время закрытия, если кнопка будет нажата снова, электрическая задняя открывающаяся вверх дверь остановится.
- Длительно нажмите и удерживайте кнопку задней открывающейся вверх двери на приборной панели, электрическая задняя открывающаяся вверх дверь будет автоматически опускаться до тех пор, пока она не закроется. Во время закрытия, если кнопка будет нажата снова, электрическая задняя открывающаяся вверх дверь остановится.

Напоминание

- Когда электрическая задняя открывающаяся вверх дверь электрически закрывается с места, мигает указатель поворота два раза и звучит зуммер.
- Когда электрическая задняя открывающаяся вверх дверь электрически закрывается, зуммер звучит с интервалами.
- Если задняя открывающаяся вверх дверь не закрыта, на дисплее комбинации приборов появится сообщение; когда скорость автомобиля превысит 5км/ч, звучит зуммер.

Внимание

- Задняя открывающаяся вверх дверь всегда должна быть закрыта, иначе это легко приведет к авариям.
- Будьте осторожны при закрытии задней открывающейся вверх двери, чтобы никто не находился в зоне качания задней открывающейся вверх двери.
- Необходимо убедиться, что задняя открывающаяся вверх дверь заперта после ее закрытия, чтобы предотвратить внезапное самооткрытие во время движения автомобиля.

4. Приборы и средства управления

4.2.6 Капот автомобиля

Открытие капота автомобиля

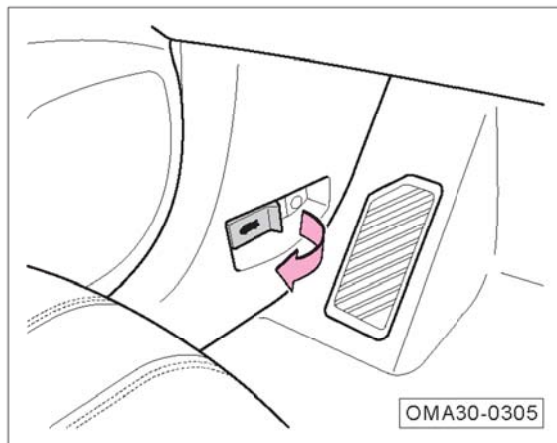

- Потяните ручку открытия капота автомобиля двигателя и при этом капот автомобиля откроется и слегка поднимается.

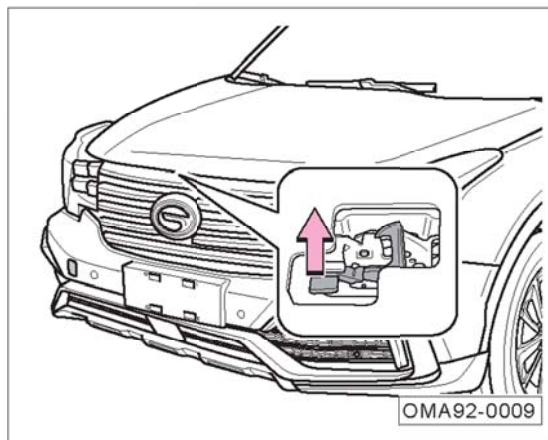

- Толкните механизм блокировки по направлению стрелки, чтобы полностью отпереть капот автомобиля.
- Откройте капот автомобиля вверх, и подкос автоматически поддержит капот автомобиля в крайнем положении.

Закрытие капота автомобиля

- Уменьшите ее высоту до щитка, сильно нажмите обеими руками на передний конец капота автомобиля, чтобы надежно зафиксировать ее.

i Напоминание

- Смазка надлежащим образом подвижных частей механизма блокировки капота автомобиля облегчает открытие или закрытие капота автомобиля.
- Если капот автомобиля не закрыта, на дисплее комбинации приборов появится сообщение; когда скорость автомобиля превысит 5км/ч, звучит зуммер.

4. Приборы и средства управления

4.2.7 Электрический стеклоподъемник

Электрический стеклоподъемник может работать, когда выключатель зажигания находится в положении «ON»; он может работать в течение 40 секунд после того, как выключатель зажигания переключается из положения «ON» в положение «ACC» или «OFF». Если дверь открыта в течение 40 секунд, электрический стеклоподъемник не может продолжать работать.

Внимание

- При выходе из автомобиля, пожалуйста, закройте все окна.
- Будьте осторожны при закрытии окна. Не кладите руку на край окна, в противном случае существует опасность зажима.

Кнопка электростеклоподъемников со стороны водителя

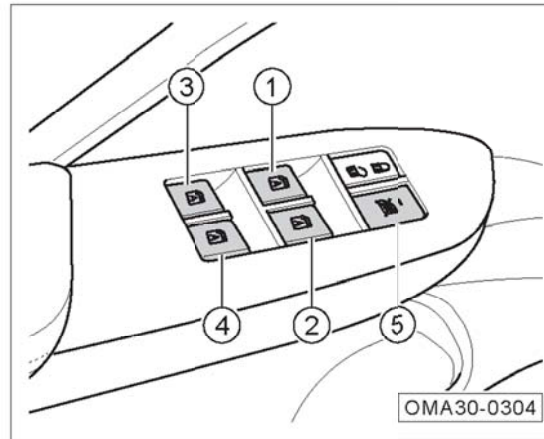

- ① Кнопка электропривода левого переднего стеклоподъемника
- ② Кнопка электропривода правого переднего стеклоподъемника
- ③ Кнопка электропривода левого заднего стеклоподъемника
- ④ Кнопка электропривода правого заднего стеклоподъемника
- ⑤ Кнопка блокировки пассажирского стеклоподъемника

- Поднимите кнопку ① до первого положения остановки, и электрический стеклоподъемник закроется вверх, пока кнопка не будет отпущена или электрический стеклоподъемник не поднимется до самого высокого положения.
- Поднять кнопку ① вверх до предельного положения, электрическое окно будет автоматически подниматься до самого высокого положения.
- Нажмите кнопку ① до первого положения остановки, стеклоподъемник автоматически откроет окно до тех пор, пока кнопка не была отпущена или окно не спукалось до самого низкого положения.
- Нажать кнопку ① вниз до предельного положения, электрическое окно будет автоматически опускаться до самого высокого положения.

Напоминание

Во время автоматического подъема и спуска, если вы хотите остановить электрический стеклоподъемник, вы можете нажать / поднять кнопку ①.

- Кнопки ②, ③, ④ работают так же, как кнопка ①, и можно управлять только окном, соответствующим двери.

4. Приборы и средства управления

- Нажмите кнопку блокировки окна пассажира ⑤, индикаторная лампа кнопки горит, и кнопка электрического стеклоподъемника на стороне пассажира не может эффективно управлять соответствующим окном. При необходимости отпирания нажмите эту кнопку еще раз, и индикаторная лампа кнопки гаснет.

Кнопка электростеклоподъемников со стороны пассажира

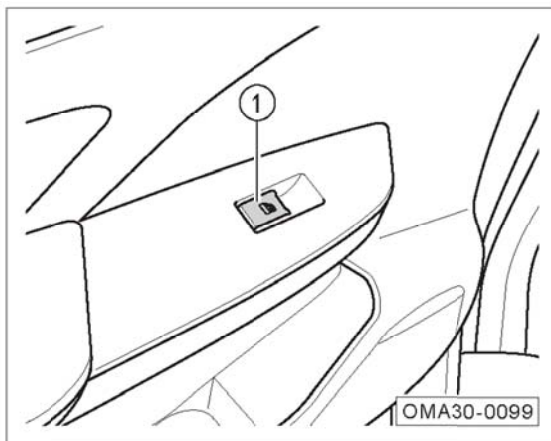

- Для способа использования кнопки электрического стеклоподъемника на стороне пассажира ① обратитесь к кнопке электрического стеклоподъемника на стороне водителя.

Инициализация функции защиты от зажима

Если обнаруживается, что электрический стеклоподъемник не имеет функции подъема одной кнопкой, функция защиты от зажима не действует, или состояние инициализации автоматически аннулируется из-за многократного срабатывания функции защиты от зажима, необходимо повторно выполнить инициализацию.

1. Поднимите кнопку электрического стеклоподъемника, и окно постепенно поднимется до тех пор, пока окно полностью не закроется.
2. После того, как окно полностью закрыто, продолжайте поднимать кнопку электрического стеклоподъемника и удерживайте ее в течение 2-3 секунд, чтобы завершить инициализацию.

⚠ ПРЕДУПРЕЖДЕНИЕ

Во время обучения инициализации у окна нет функции защиты от зажима. Нельзя блокировать закрытие окна какой-либо частью тела или другими предметами, иначе это может привести к повреждению и повлиять на результат обучения инициализации. При возникновении неисправностей системы электрического стеклоподъемника обратитесь к дилеру GAC MOTOR для ремонта вовремя.

4.2.8 Электрический верхний люк

Электрический верхний люк может работать, когда кнопка пуска/остановки двигателя находится в положении «ON». Электрический верхний люк может работать в течение 40 секунд после того, как кнопка пуска/остановки двигателя переключается из положения «ON» в положение «ACC» или «OFF». Если вы откроете дверь на стороне водителя в течение этих 40 секунд, эта функция автоматически остановится, и вы не сможете продолжать управлять электрическим верхним люком.

i Напоминание

Если дверь на стороне водителя открывается в случае, когда кнопка пуска/остановки двигателя находится в положении «OFF» и электрический верхний люк не закрыт, на комбинации приборов отобразится текст «Верхний люк не закрыт» и звучит зуммер для напоминания водителю. Необходимо вовремя проверить закрытие верхнего люка.

👁 Внимание

Пожалуйста, закройте верхний люк, в противном случае существует опасность попадания воды в автомобиль во время дождя.

Противосолнечный козырек*

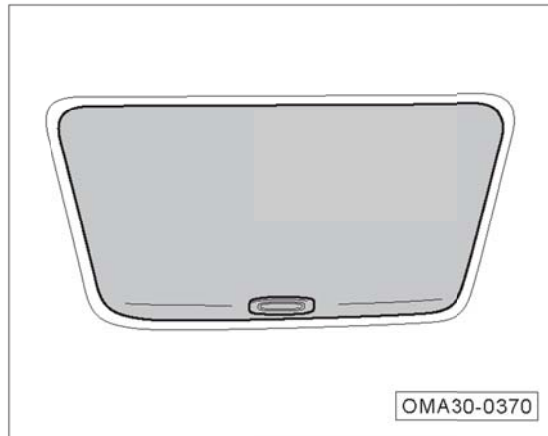

- Автоматическое открытие: при скользящем открытии верхнего люка противосолнечный козырек автоматически откроется с открытым верхним люком.
- Ручное открытие: толкните назад противосолнечный козырек для открытия.
- Ручное закрытие: после закрытия электрического верхнего люка толкните противосолнечный козырек вперед для закрытия.

Электрическая солнцезащитная шторка

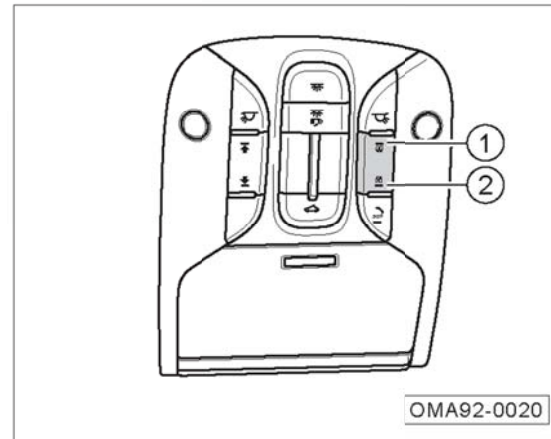

- Если вы хотите слегка открыть электрические жалюзи, коротко нажмите выключатель ①, и электрические жалюзи перестанут двигаться через короткое расстояние.
- Если вы хотите слегка закрыть электрические жалюзи, коротко нажмите выключатель ②, и электрические жалюзи перестанут двигаться через короткое расстояние.
- Нажмите выключатель ① в течение определенного периода времени, электрические жалюзи автоматически переходят в полностью открытое состояние.
- Нажмите выключатель ② в течение определенного периода времени, электрические жалюзи автоматически переходят в полностью закрытое состояние.

i Напоминание

- При открытии верхнего люка солнцезащитная шторка автоматически откроется с открытым верхним люком.
- При закрытии электрической солнцезащитной шторки верхний люк автоматически закроется с закрытыми солнцезащитной шторкой.
- Когда электрические жалюзи автоматически открываются или закрываются, если выключатель нажимается снова, электрические жалюзи перестанут двигаться и остаются в текущем положении.

4. Приборы и средства управления

Открыть или закрыть люк на крыше

Обычный верхний люк*

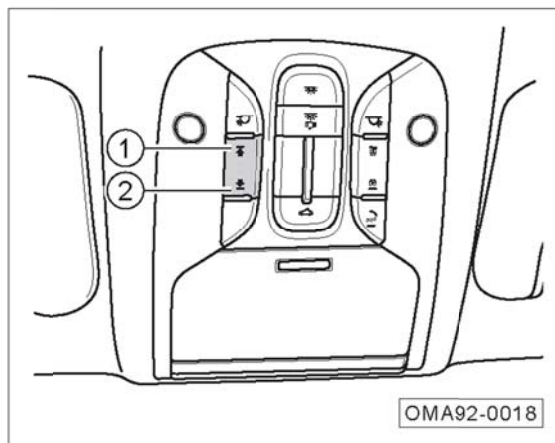

- Если вы хотите слегка открыть верхний люк, коротко нажмите выключатель ① люка на крыше, и верхний люк перестанет двигаться через короткое расстояние.
- Если вы хотите слегка закрыть верхний люк, коротко нажмите выключатель ② люка на крыше, и верхний люк перестанет двигаться через короткое расстояние.
- Нажмите выключатель ① люка на крыше в течение определенного периода времени, люк автоматически переходит в полностью открытое состояние.
- Нажмите выключатель ② люка на крыше в течение определенного периода времени, люк автоматически переходит в полностью закрытое состояние.

- Если вы хотите поднять световой люк для вентиляции, когда люк закрыт, нажмите выключатель ② люка на крыше, световой люк автоматически переходит в поднятое положение, если вы хотите закрыть его, нажмите выключатель ① до того, как световой люк полностью закроется и остановится.

i Напоминание

Когда верхний люк автоматически открывается или закрывается, если на выключатель верхнего люка нажать снова, верхний люк перестает двигаться и остается в текущем положении.

Панорамный верхний люк*

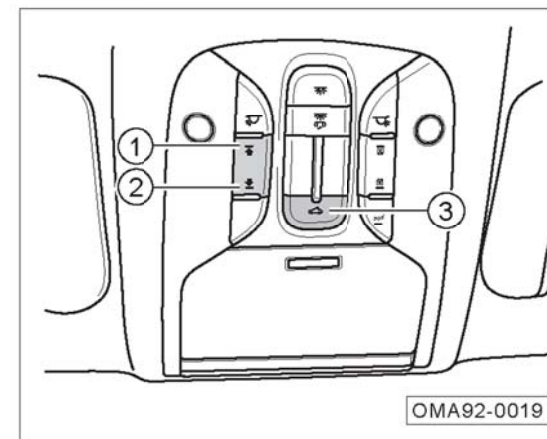

- Если вы хотите слегка открыть верхний люк, коротко нажмите выключатель ① люка на крыше, и верхний люк перестанет двигаться через короткое расстояние.
- Если вы хотите слегка закрыть верхний люк, коротко нажмите выключатель ② люка на крыше, и верхний люк перестанет двигаться через короткое расстояние.
- Если хотите полностью открыть люк на крыше, нажмите на конец ① выключателя люка, люк будет автоматически двигаться до состояния полного открытия.
- Если вы хотите полностью закрыть световой люк, сильно нажмите выключатель ② люка на крыше, и световой люк автоматически закроется до поднятого положения, при этом снова сильно нажмите выключатель ② или ③ люка до того, как световой люк полностью закроется и остановится.

- Если вы хотите поднять световой люк для вентиляции, нажмите выключатель ③, верхний люк автоматически переходит в поднятое положение, если вы хотите закрыть его, нажмите выключатель ② или ③ до того, как верхний люк полностью закроется.

Напоминание

Когда верхний люк автоматически открывается или закрывается, если на выключатель верхнего люка нажать снова, верхний люк перестает двигаться и остается в текущем положении.

Функция защиты от зажима верхнего люка

Верхний люк имеет функцию защиты от зажима при скользящем закрытии и закрытии вниз из поднятого состояния. Функция защиты от зажима может предотвратить зажимание крупных предметов при закрытии верхнего люка.

- Когда верхний люк находится в зоне скольжения, если сработала функция защиты от зажима, верхний люк будет двигаться на определенное расстояние в направлении открытия, и затем остановится.
- Когда верхний люк находится в поднятой области, если сработала функция защиты от зажима, верхний люк будет двигаться в направлении подъема наружу до положения максимального подъема.

Внимание

Нельзя управлять верхним люком при температуре ниже минус 20°C. В такой среде функция защиты от зажима верхнего люка может не сработать, что может привести к аварии, а низкая температура также может привести к некоторому повреждению двигателя.

ПРЕДУПРЕЖДЕНИЕ

- Функция защиты от зажима верхнего люка не может предотвратить зажимание тонких или мелких предметов.
- Будьте осторожны при закрытии верхнего люка, чтобы никто не находился в зоне движения при закрытии верхнего люка во избежание зажима.
- Верхний люк может прекратить наблюдение за препятствиями в положении, где он будет полностью закрыт, и функция защиты от зажима отсутствует в это время.
- Не пытайтесь активировать функцию защиты от зажима рукой или частью тела, в противном случае рука или часть тела может быть зажата.

4. Приборы и средства управления

Ручная инициализация и самообучение верхнего люка

Обычный верхний люк*

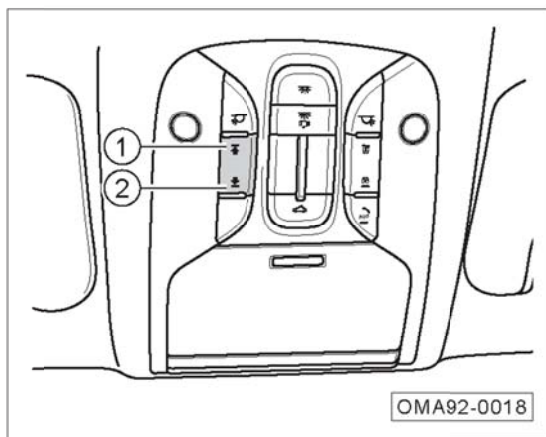

- Когда верхний люк поднят, нажмите на положение выключателя верхнего люка ② и удерживайте его более 10 секунд, и верхний люк начинает инициализацию.
- Продолжите нажать на конец ② выключателя люка, люк будет остановлен после выполнения действия «Задирать → Открыть → Закрывать», при этом люк будет выполнен самостоятельно.

Панорамный верхний люк*

- Когда верхний люк находится в полностью открытом состоянии, нажмите на положение выключателя верхнего люка ① и удерживайте его более 10 секунд, и верхний люк начинает инициализацию.

Внимание

При возникновении неисправностей системы электрического верхнего люка обратитесь к дилеру GAC MOTOR для ремонта как можно скорее.

4.2.9 Основные операции автомобильной противоугонной системы

Автомобильная противоугонная система - отпирание

Когда кнопка пуска/остановки двигателя находится в положении «OFF», если в противоугонном состоянии автомобиля вы приближаетесь к двери с интеллектуальным дистанционным ключом и кладете руку внутри ручки передней двери (область отпирания) для эффективной индукции или дистанционного отпирания, после того, как противоугонная система отпирает двери и указатель поворота мигает 2 раза.

Автомобильная противоугонная система - запираение

Когда кнопка пуска/остановки двигателя находится в положении «OFF», а также двери, капот автомобиля и задняя открывающаяся вверх дверь закрыты, если вы покинете автомобиль с интеллектуальным дистанционным ключом и нажмете шлиц на ручке передней двери (область запираения) для эффективной индукции или дистанционного запираения, после того, как автомобиль заперт, указатель поворота начнет мигать 1 раз, и автомобиль переходит в противоугонное состояние.

4. Приборы и средства управления

Срабатывание автомобильной противоугонной системы

Когда кнопка пуска/остановки двигателя находится в положении «OFF», если в противоугонном состоянии автомобиля дверь открывается нелегальным ключом или дверь открывается принудительно, сработает противоугонная система, а противоугонный гудок звучит и указатели поворота дважды мигают в течение примерно 28 секунд.

i Напоминание

Если сигнализация не сработала или во время сигнализации, когда нажата кнопка  на дистанционном ключе или кнопка пуска/остановки двигателя переключена в положение «ON», противоугонная сигнализация может быть отменена, и автомобиль переходит в состояние без охраны; в течение одного цикла сигнализации срабатывает сигнализация до 10 раз.

Противоугонная система блокировки пуска двигателя

Когда кнопка пуска/остановки двигателя находится в положении «OFF», автомобильная противоугонная система отключена и легальный ключ находится в автомобиле, кнопка пуска/остановки двигателя переключится в положение «ON». Если противоугонная система блокировки пуска двигателя прошла проверку, система отключит противоугонную систему блокировки пуска двигателя.

Если противоугонную систему блокировки пуска двигателя не прошла проверку, двигатель не запустится, и сработает противоугонная сигнализация.

Описание обслуживания автомобильной противоугонной системы

Обслуживание не требуется при нормальной эксплуатации. Если у вас есть какие-либо вопросы, свяжитесь с дилером GAC MOTOR.

4.3 Фары и обзор

4.3.1 Комбинированный переключатель наружного освещения

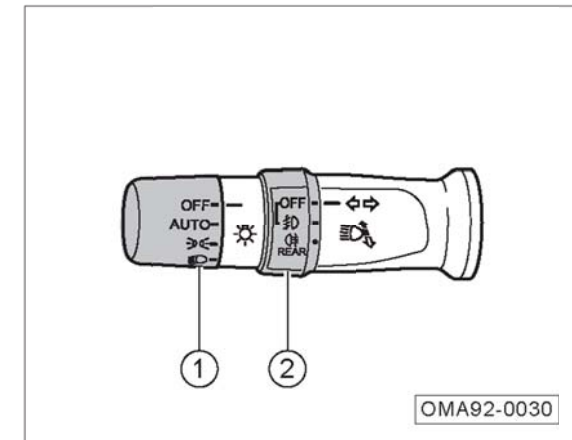

① Выключатель фары

② Выключатель противотуманных фар

4. Приборы и средства управления

i Напоминание

- При определенных условиях эксплуатации (например, при высокой влажности воздуха или мойке автомобилей, но не ограничиваясь вышеизложенными условиями) на внутренней поверхности светильника может появиться водяной пар или даже капли воды, похожие на явление тумана в окне при движении под дождем, это не является неисправностью.
- Остановка автомобиля в сухой среде, включение фары и движение автомобиля способствуют рассеиванию тумана, но явление тумана может повториться.
- Если в фаре существует большое количество капель воды или вода, обратитесь к дилеру GAC MOTOR для осмотра.

Указатели поворота

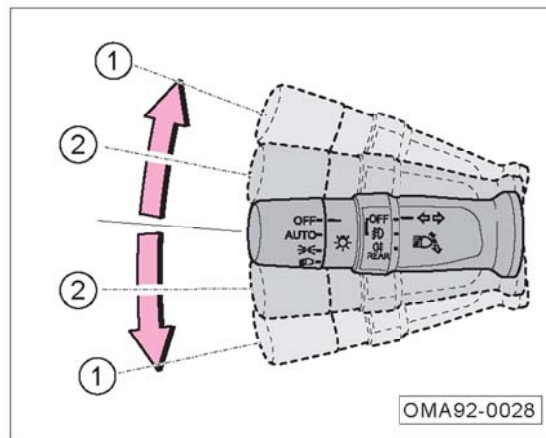

- Когда кнопка пуска/остановки двигателя находится в положении «ON», поверните комбинированный выключатель света вверх или вниз в крайнее положение ①, включите указатель правого или левого поворота, и соответствующая индикаторная лампа ➡ или ⬅ на комбинации приборов будет мигать.

Указатель смены полосы движения

- При смене полосы движения или обгоне быстро поверните комбинированный выключатель света вверх или вниз в положение ②, отпустите и верните его в исходное положение, и указатель поворота на соответствующей стороне и соответствующая индикаторная лампа ➡ или ⬅ на комбинации приборов мигают 3 раза.



- Если комбинированный переключатель вверх / вниз удерживается в положении ②, соответствующий указатель поворота в соответствующей стороне и соответствующий индикатор ➡ или ⬅ на комбинированном индикаторе непрерывно мигают, при этом отпустите и верните его в исходное положение для прекращения их мигания.

👁 Внимание

Если частота мигания соответствующих индикаторов ➡ или ⬅ в комбинации приборов ускоряется в два раза, это значит, что какой-то сигнал поворота автомобиля выходит из строя, обратитесь к дилеру GAC MOTOR для ремонта вовремя.

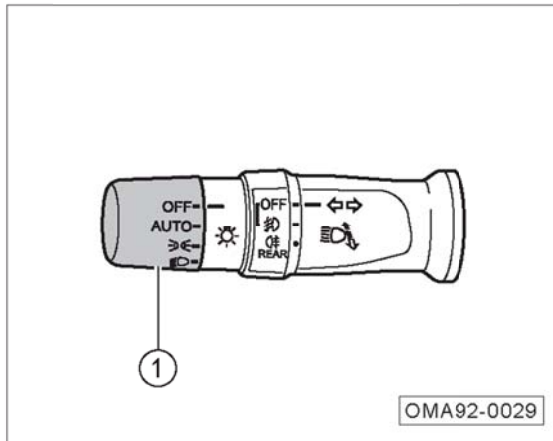
Выключатель фары



Когда кнопка пуска/остановки двигателя находится в положении «ON», повернуть выключатель фары ①, чтобы управлять включением или выключением AUTO (автоматический свет),  (габаритный фонарь),  (фара ближнего света).

Когда выключатель фары повернут в положение «OFF», все фары выключаются.

AUTO (автоматический свет)

- Повернуть выключатель фары в положение AUTO, чтобы включить автоматический свет.

Напоминание

- После включения автоматического света автомобиль автоматически включается или выключает свет в соответствии с окружающим освещением. Когда окружающий свет вне автомобиля постепенно тускнеет, габаритный фонарь и фара ближнего света включаются одновременно; когда окружающий свет вне автомобиля постепенно становится ярче, габаритный фонарь и фара ближнего света выключаются одновременно.

Внимание

- Если на дисплее комбинации приборов появится сообщение «Датчик неисправен, пожалуйста, контролируйте свет вручную», система включит фару ближнего света для обеспечения безопасности. В это время следует контролировать свет вручную, и обратиться к дилеру GAC MOTOR для ремонта вовремя.
- В туманной среде включение автоматического света может не сработать, и свет необходимо включить вручную.

4. Приборы и средства управления



Дневные ходовые огни

- Когда двигатель запускается, а габаритный фонарь не включается, дневные ходовые огни автоматически включаются; когда габаритный фонарь включается или двигатель выключается, дневные ходовые огни автоматически выключаются.

Напоминание

Включение или выключение может реализоваться настройкой акустической системы «Настройка автомобиля →Световой контроль →Дневные ходовые огни».

Габаритные огни

- Повернуть выключатель фары в положение  и включить габаритный фонарь. В это время горит габаритный фонарь, лампа освещения приборной панели, фонарь освещения номерного знака, а также соответствующая индикаторная лампа  на комбинации приборов.



ПРЕДУПРЕЖДЕНИЕ

При движении ночью или в условиях плохой видимости дороги не включайте только габаритный фонарь, иначе это может привести к аварии.

Фара ближнего света

- Повернуть выключатель фары в положение , чтобы включить фару ближнего света.

Фара дальнего света

- Повернуть выключатель фары в положение , чтобы включить фару ближнего света.
- Толкнуть комбинированный выключатель света в крайнее положение по направлению к передней части автомобиля, чтобы включить фару дальнего света, и соответствующая индикаторная лампа  на комбинации приборов горит.
- Затем потянуть комбинированный выключатель света по направлению к задней части автомобиля в исходное положение, чтобы выключить фару дальнего света.

Вспышка дальнего света

- Потянуть комбинированный выключатель света по направлению к задней части автомобиля в крайнее положение, чтобы включить фары дальнего света.
- После отпущания комбинированный выключатель света автоматически возвращается в исходное положение, фары дальнего света выключаются.

4. Приборы и средства управления

i Напоминание

- Фара дальнего света может быть ослепительной для водителей других автомобилей на близком расстоянии, что легко может привести к аварии. Пожалуйста, используйте ее разумно.
- Когда все фары выключены, всегда потянув комбинированный выключатель света по направлению к задней части автомобиля, фары дальнего света будут всегда включаться, а соответствующая индикаторная лампа  на комбинации приборов горит.

Лампы указателя поворота

- При скорости менее 40 км/ч и включенных фарах ближнего или дальнего света, включить указатель поворота или повернуть руль на определенный угол, загорятся соответствующая боковая лампа.
- Когда селектор коробки передач переключается в положение «R», лампы указателя поворота на обеих сторонах загораются.

Ручная регулировка высоты передних фар*

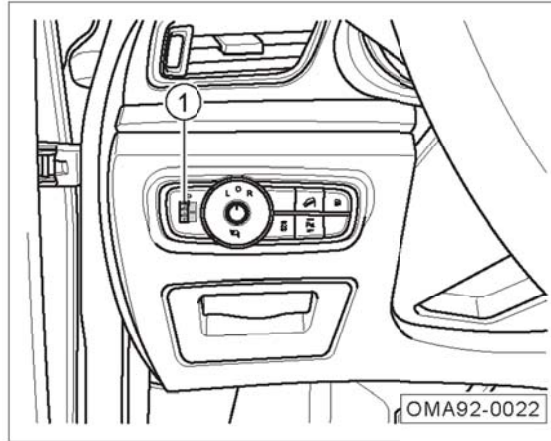

Можно повернуть кнопку ①, чтобы вручную отрегулировать дальность освещения передних фары (фары ближнего света). Передачи регулировки - 0, 1, 2, 3. Высота света уменьшается по мере увеличения скорректированного значения.

Предупреждение о не выключенной фаре

После того, как выключатель зажигания переключен в положение «OFF», когда дверь на стороне водителя открыта, если фара включен, система издаст звуковой сигнал тревоги, и на дисплее комбинации приборов будет отображаться информация о тревоге «Свет не выключен».

Функция задержки выключения передних фар («идти за мной до дома»)

В течение 10 минут после того, как кнопка пуска/остановки двигателя переключается в положение «OFF», если выключатель фары поворачивается из положения «OFF» в другое положение в течение 2 секунд, а затем возвращается в положение «OFF», активируется функция задержки выключения передних фар.

Когда фара ближнего света будет гореть в течение 30 секунд после активации функции, если какая-либо дверь (включая четыре двери, крышку переднего отсека и заднюю открывающуюся вверх дверь) будет открыта в течение 30 секунд, время будет перенастроено. Когда фара ближнего света будет гореть в течение 80 секунд, если двери будут открыты в течение 80 секунд, время будет перенастроено снова. Когда фара ближнего света будет гореть в течение 30 секунд, следует повторить вышеуказанные процессы.



i Напоминание



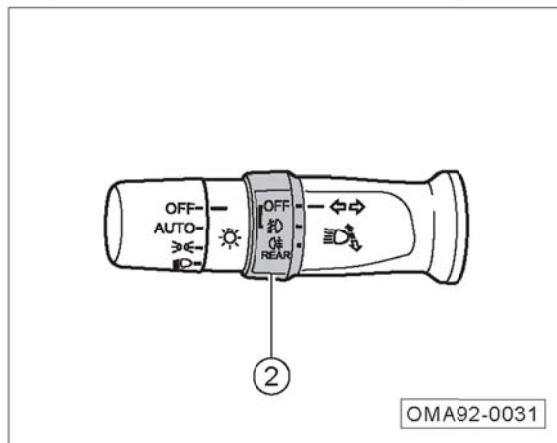

Включение или выключение может реализоваться настройкой акустической системы «Настройка автомобиля → Световой контроль → «идти за мной до дома»».

4. Приборы и средства управления

Выключатель противотуманных фар



Когда кнопка пуска/остановки двигателя зажигания находится в положении «ON», при том габаритный фонарь или фара ближнего света включена, повернуть выключатель противотуманных фар ②, чтобы управлять включением или выключением  (передняя противотуманная фара)  (задняя противотуманная фара).

- Поверните выключатель противотуманных фар ② в положение , и передняя противотуманная фара горит.
- Поверните переключатель противотуманных фар ② от положения  до положения , после отпуска возвращается в положение  и противотуманная фара загорается. Повторите операцию для переключения между режимом отдельного включения передних противотуманных фар или режимом включения передних / задних

противотуманных фар.

- Когда выключатель противотуманные фары повернут в положение «OFF», передние противотуманные фары выключаются.



Напоминание

Когда передние / задние противотуманные фары включены, если выключатель фары повернут в положение «OFF», передние / задние противотуманные фары выключены, затем выключатель фары повернут в положение , передние противотуманные фары включены, и задние противотуманные фары необходимо снова включить с помощью выключателя противотуманных фар ②.

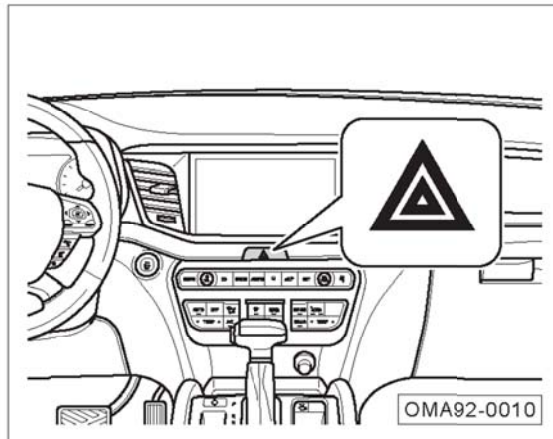
Предупреждающая лампа опасности



Когда выключатель зажигания находится в любом положении передачи, нажмите выключатель , горит красная подсветка выключателя и включается предупреждающая лампа опасности. Нажмите выключатель еще раз, чтобы выключить его.

Когда предупреждающая лампа опасности включена, все указатели поворота и индикаторные лампы  и  на комбинации приборов мигают одновременно.

4. Приборы и средства управления



Предупреждающая лампа опасности должна включаться в следующих ситуациях, чтобы привлечь внимание других людей на дороге и снизить риск дорожно-транспортных происшествий:

- При возникновении неисправности автомобиля.
- При пробках на дорогах автомобиль находится в конце потока движения.
- При буксировке другого автомобиля или при буксировке данного автомобиля.
- В среде с низкой видимостью, когда требуется предупреждение о заходе машины при временной остановке автомобиля.

i Напоминание

- Использование предупреждающей лампы опасности потребляет аккумулятор, и предупреждающая лампа опасности должна быть выключена, когда она не используется.
- Необходимо строго соблюдать соответствующие правила при использовании предупреждающей лампы опасности.
- В случае чрезвычайной ситуации, если предупреждающая лампа опасности неисправна, необходимо использовать другие методы, чтобы привлечь внимание других людей на дороге, но используемый метод должен быть безопасным и соответствовать соответствующим правилам дорожного движения.

Освещение безопасной уборки автомобиля

- В рабочем диапазоне нажмите кнопку отпирания  на дистанционном ключе, габаритный фонарь будет выполнять вспомогательное освещение и горит на 25 секунд, чтобы познакомить вас с препятствиями возле автомобиля. Затем нажмите кнопку отпирания  на дистанционном ключе, чтобы задержать горение габаритного фонаря на 25 секунд. Когда выключатель зажигания переключается в положение «ON» после посадки, и габаритный фонарь гаснет.

Освещение поиска автомобиля

- Нажмите кнопку блокировки  на ключе дистанционного управления дважды два раза в течение 0,5 секунды, индикатор положения загорится на 8 секунд, а указатель поворота будут активированы и мигнут 3 раза, чтобы вы могли определить конкретное положение автомобиля.

Лампа-проектор автомобильная *

- Когда кнопка пуска/остановки двигателя находится в положении «ВЫКЛ» («OFF») или «ACC», если дверь деблокирована или открыта, лампа-проектор автомобильная горит.
- Если кнопка пуска/остановки двигателя находится в положении «ВКЛ» («ON») или после загорания на определенное время, лампа-проектор автомобильная выключается.

i Напоминание

Горит 25 сек. при разблокировке и 15мин. при постоянном открытии двери.

4. Приборы и средства управления

Интеллектуальная лампа освещения подножки

- Когда кнопка пуска/остановки двигателя находится в положении «OFF», все двери закрыты и заперты, интеллектуальный дистанционный ключ находится в пределах 3м от автомобиля. Наружное зеркало заднего вида автоматически открывается, габаритный фонарь и лампа-проектор автомобильная включается автоматически. Если вы не открываете дверь или покидаете автомобиль с интеллектуальным дистанционным ключом через 25 секунд, свет автоматически выключается.

i Напоминание

Включение или выключение может реализоваться настройкой акустической системы «Настройка автомобиля → Световой контроль → Интеллектуальная лампа освещения подножки».

👁 Внимание

Если двигатель автомобиля не запускался более 7 дней, функция интеллектуальной лампы освещения подножки автоматически отключится. При запуске двигателя автомобиля функция интеллектуальной лампы освещения подножки будет активирована повторно.

4.3.2 Лампа освещения внутри автомобиля

Функция автоматического включения лампы освещения крыши

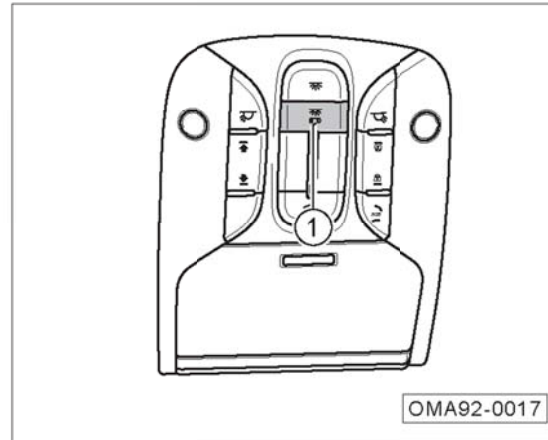

- Нажмите выключатель ① (выключатель опускается), чтобы выключить функцию автоматического включения лампы освещения крыши; снова нажмите выключатель ① (выключатель поднимается), чтобы включить функцию автоматического включения лампы освещения крыши.

Система гашения с задержкой света в автомобиле

Когда все лампы освещения крыши гаснут, функция автоматического включения лампы освещения крыши включается в следующих условиях:

- Когда кнопка пуска/остановки двигателя находится в положении «OFF», если любая дверь открыта, лампа освещения крыши автоматически горит и гаснет примерно через 30 секунд закрытия двери.
- Когда кнопка пуска/остановки двигателя находится в положении «OFF», если двери дистанционно отперты, лампа освещения крыши автоматически горит и гаснет примерно через 30 секунд.
- Когда кнопка пуска/остановки двигателя переключается из положения «ON» в положение «OFF», лампа освещения крыши автоматически горит и гаснет примерно через 30 секунд.

i Напоминание

Когда все двери закрыты и лампа освещения крыши горит в вышеуказанных условиях, если выполняется дистанционное запираение или кнопка пуска/остановки двигателя переключается в положение «ON», лампа освещения крыши автоматически гаснет.

4. Приборы и средства управления

Лампа освещения крыши

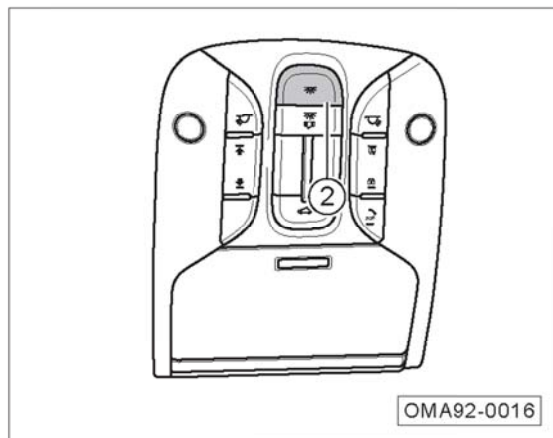

- Когда лампа освещения крыши гаснет, нажмите выключатель ② (выключатель опускается), лампы освещения крыши горят; нажмите выключатель ② снова (выключатель поднимается), лампы освещения крыши гаснут.

i Напоминание

Когда освещение на крыше загорается не через данный выключатель, нажать на данный выключатель не действует.

Лампа освещения передней крыши

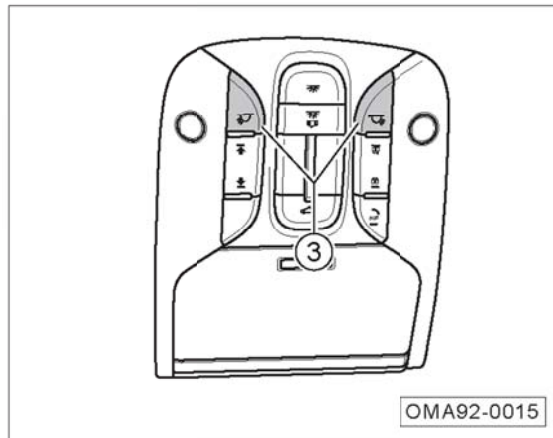

- Когда лампа освещения передней крыши гаснет, нажмите выключатель ③ на левой или правой стороне, лампа освещения на соответствующей стороне загорится, а нажмите выключатель еще раз - лампа погаснет.
- Если забудут выключить этот огонь, когда кнопка пуска/остановки двигателя выключена, через 15 минут после запираения дверей автомобиля, настоящий огонь автоматически гаснет.

i Напоминание

Когда освещение на крыше переднего ряда загорается не через данный выключатель, нажать на данный выключатель не действует.

Лампа освещение крыши второго / третьего ряда

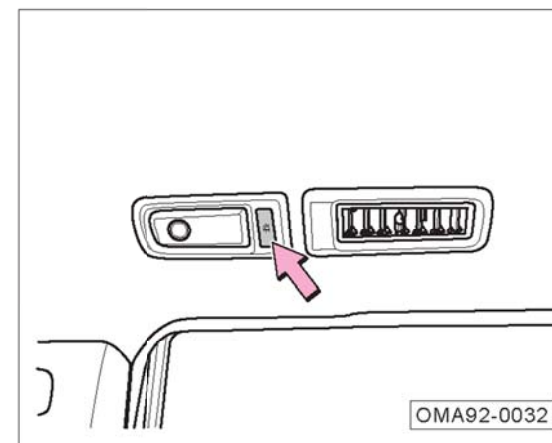

- Когда лампы освещения на крыше второго / третьего ряда погаснут, нажать на выключатель ①, горит лампа освещения на соответствующей стороне; затем нажать на выключатель ①, лампа освещения на соответствующей стороне гаснет.
- Если забудут выключить этот огонь, когда кнопка пуска/остановки двигателя выключена, через 15 минут после запираения дверей автомобиля, настоящий огонь автоматически гаснет.

4. Приборы и средства управления

i Напоминание

Когда освещение на крыше второго/третьего ряда загорается не через данный выключатель, нажать на данный выключатель не действует.

Лампа освещения перчаточного ящика*

- Лампа освещения перчаточного ящика автоматически горит при открытии перчаточного ящика.
- Лампа освещения перчаточного ящика автоматически гаснет при закрытии перчаточного ящика.

Лампа освещения багажника

- Лампа освещения багажника автоматически горит при открытии задней открывающейся вверх двери.
- Лампа освещения багажника автоматически гаснет при закрытии задней открывающейся вверх двери.

Сигнальная лампа открытия двери*

- Сигнальная лампа открытой двери автоматически горит при открытии двери.
- Предупредительная лампа открытия двери автоматически гаснет через 30 секунд при закрытии двери.

Подсветка прикуривателя

- При включении габаритного фонаря подсветка прикуривателя загорится.
- При отключении габаритного фонаря подсветка прикуривателя гаснет.

Обычная атмосферная подсветка*

- Атмосферная подсветка автоматически горит при включении габаритного фонаря.
- Атмосферная подсветка автоматически гаснет при выключении габаритного фонаря.

Интеллектуальная атмосферная подсветка*

- При включении габаритных фонарей в соответствии с установленными параметрами отображается эффект освещения в различных обстановках.
- Атмосферная подсветка автоматически гаснет при выключении габаритного фонаря.

i Напоминание

Включение или выключение может реализоваться настройкой акустической системы «Настройка автомобиля → Световой контроль → Управление атмосферной лампы», и установите в соответствии с личными предпочтениями.

4. Приборы и средства управления

4.3.3 Комбинированный выключатель стеклоочистителя

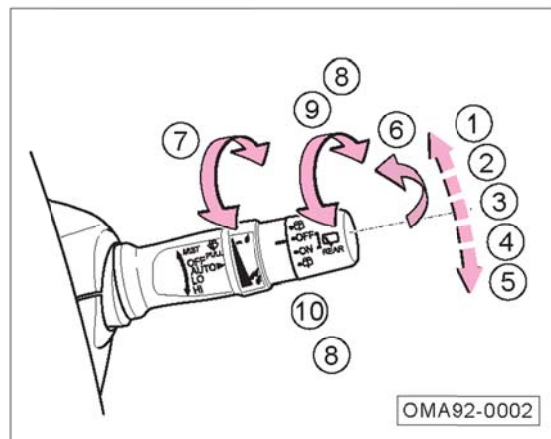

Когда кнопка пуска/остановки двигателя находится в положении «ON», можно управлять комбинированным выключателем стеклоочистителя:

- ① MIST: Непрерывное удаление капель воды
- ② OFF: Выключение удаления капель воды из переднего ветрового стекла
- ③ AUTO: Автоматическое удаление капель воды
- ④ LO: Медленное удаление капель воды
- ⑤ HI: Быстрое удаление капель воды
- ⑥ Включение системы мойки переднего ветрового стекла
- ⑦ Кнопка регулировки:
 - Отрегулировать чувствительность автоматического стеклоочистителя
- ⑧ : Включение системы мойки заднего ветрового стекла
- ⑨ OFF: Выключение системы мойки заднего ветрового стекла или стеклоочистителя
- ⑩ ON: Включение заднего стеклоочистителя

MIST: Непрерывное удаление капель воды

- Переключить комбинированный выключатель стеклоочистителя в крайнее положение ① MIST, передний стеклоочиститель будет непрерывно выполнять удаление капель воды.
- Отпускайте комбинированный переключатель стеклоочистителей, чтобы автоматически вернуть его в положение ② OFF, и передний стеклоочиститель остановится.

OFF: Выключение удаления капель воды

- Переключить комбинированный выключатель стеклоочистителя в крайнее положение ② OFF, и передний стеклоочиститель остановит удаление капель воды.

AUTO: Автоматическое удаление капель воды

- Переключить комбинированный выключатель стеклоочистителя в крайнее положение ③ AUTO, чтобы активировать функцию автоматического удаления капель воды. Система стеклоочистителей регулирует скорость удаления капель воды в соответствии с текущим количеством осадков и скоростью в режиме реального времени.
- Повернуть кнопку ⑦ вверх / вниз, чтобы отрегулировать чувствительность стеклоочистителя.

4. Приборы и средства управления

Внимание

- Когда на дисплее комбинации приборов появится сообщение «Датчик неисправен, пожалуйста, управляйте стеклоочистителем вручную», стеклоочиститель будет поддерживать медленное удаление капель воды для безопасности. В это время стеклоочистителем можно управлять вручную в соответствии с реальной ситуацией и обратитесь к дилеру GAC MOTOR для ремонта вовремя.
- Перед использованием автоматического стеклоочистителя зимой убедитесь, что щетка стеклоочистителя замерзла.
- Во время мойки автомобиля и в дни с песчаной и пыльной бурей без дождя, рекомендуется выключить функцию автоматического удаления во избежание повреждения или травм персонала, вызванных случайным царапанием стеклоочистителя.
- Функция автоматического удаления является вспомогательной функцией. При необходимости водитель должен вручную управлять стеклоочистителем в зависимости от ситуации на дороге, чтобы обеспечить безопасность движения.

LO: Медленное удаление капель воды

- Переключить комбинированный выключатель стеклоочистителя в крайнее положение ④ LO, и передний стеклоочиститель выполнит удаление капель воды с медленной скоростью.

HI: Быстрое удаление капель воды

- Переключить комбинированный выключатель стеклоочистителя в крайнее положение ⑤ HI, и передний стеклоочиститель выполнит удаление капель воды с быстрой скоростью.

Включение системы мойки переднего ветрового стекла

- Потянуть комбинированный выключатель стеклоочистителя в крайнее положение ⑥ по направлению к задней части автомобиля, передняя омыватель начинает распылять воду, а передний стеклоочиститель позже выполнит удаление капель воды.
- Отпускайте комбинированный переключатель стеклоочистителей и верните его в исходное положение, при этом система мойки переднего ветрового стекла отключается, и передний стеклоочиститель продолжает работать на 4 секунды.
- Через 6 секунд после прекращения работы переднего стеклоочистителя он будет работать снова, чтобы удалить все следы воды, оставшиеся на поверхности стекла.

Включение системы мойки заднего ветрового стекла

- Когда задняя открывающаяся вверх дверь закрыта, поверните кнопку заднего стеклоочистителя в крайнее положение ⑧  вверх / вниз, омыватель начнет распылять воду, и задний стеклоочиститель начнет выполнять удаление капель воды.

ON: Включение заднего стеклоочистителя

- Когда задняя открывающаяся вверх дверь закрыта, поверните кнопку заднего стеклоочистителя в крайнее положение ⑩ ON, и задний стеклоочиститель начнет выполнять удаление капель воды.

OFF: Выключение системы мойки заднего ветрового стекла или заднего стеклоочистителя

- Поверните кнопку заднего стеклоочистителя в крайнее положение -9-, система мойки заднего ветрового стекла выключится или задний стеклоочиститель прекратит удаление капель воды.

4. Приборы и средства управления

Обслуживание переднего стеклоочистителя

- В течение 10 секунд после переключения пускового переключателя в положение «ВЫКЛ» («OFF») рычаг управления комбинированного переключателя стеклоочистителей быстро возвращается в исходное положение «Непрерывная очистка стекла MIST», при этом стеклоочиститель перемещается в самое высокое положение и останавливается.

i Напоминание
Включение или выключение может реализоваться настройкой акустической системы «Настройка автомобиля → Принадлежности кузова → Обслуживание переднего стеклоочистителя».

4.3.4 Ветровое окно

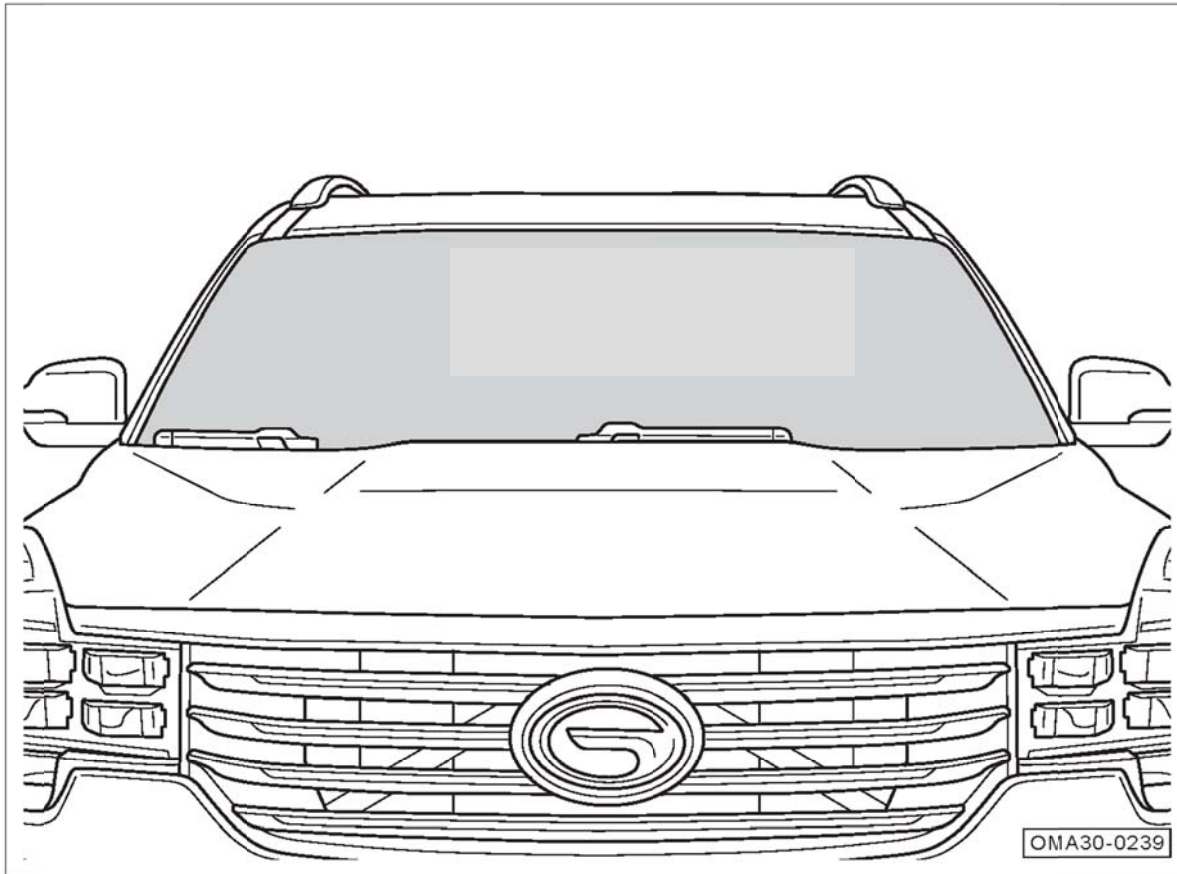

Ветровое стекло

Переднее ветровое стекло выполнено из зеленого теплоизоляционного и многослойного антирассеивающего стекла для эффективного уменьшения степени случайных травм.

ПРЕДУПРЕЖДЕНИЕ

- **Поверхность стекла всегда должно быть чистой.**
- **Пожалуйста, вставьте необходимые документы в соответствии с местными правилами дорожного движения. Не прикрепляйте бумагу или зацепляйте предметы на поверхности переднего ветрового стекла, в противном случае передний обзор будет заблокирован, что может привести к дорожно-транспортным происшествиям.**

4. Приборы и средства управления

4.3.5 Зеркало заднего вида

Внутреннее зеркало заднего вида

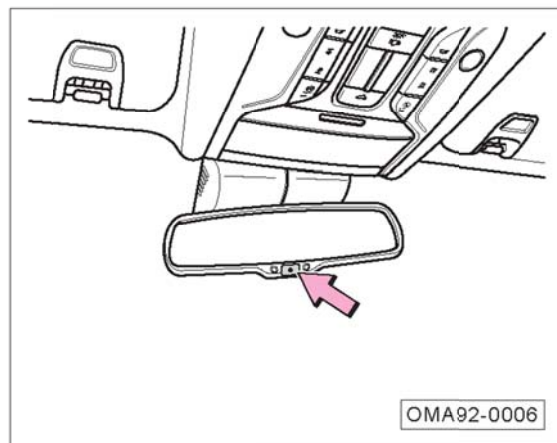

Датчик освещенности автоматического антибликового внутреннего зеркала заднего вида может контролировать свет до и после автомобиля и ослаблять сильный свет, отраженный сзади от зеркальной поверхности, так что обзор назад находится в лучшем состоянии наблюдения.

- Когда кнопка запуска находится в положении «ON», происходит автоматическое включение функции автоматического затемнения, при этом будет гореть индикатор переключателя. Чтобы отключить функцию автоматического затемнения, следует нажать на переключатель, индикатор на переключателе погаснет. Повторное нажатие на переключатель приведет к повторному включению функции.

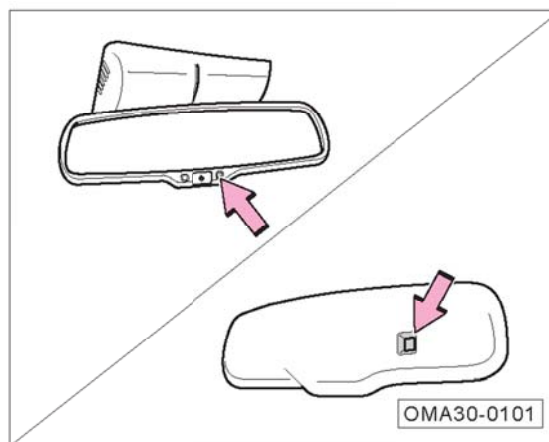

Внимание

Для обеспечения нормальной работы датчика антибликового зеркала заднего вида не закрывайте указанный стрелкой датчик пальцами или тканью.

Напоминание

Когда температура внутри автомобиле низкая, антибликовое зеркало заднего вида может занять немного больше времени, чтобы ослабить реакцию сильного света.

Внешние зеркала заднего вида

ПРЕДУПРЕЖДЕНИЕ

Изогнутые (выпуклые и сферические) зеркала заднего вида могут увеличивать обзор, но отраженное изображение объекта меньше и дальше, чем реальный объект, поэтому при смене полосы движения нельзя определять расстояние от заднего автомобиля в соответствии с отраженным им изображением объекта, иначе может возникнуть авария из-за неправильного определения.

Напоминание

Если функция внешнего зеркала заднего вида не действует, обратитесь к дилеру GAC MOTOR для ремонта вовремя.

4. Приборы и средства управления

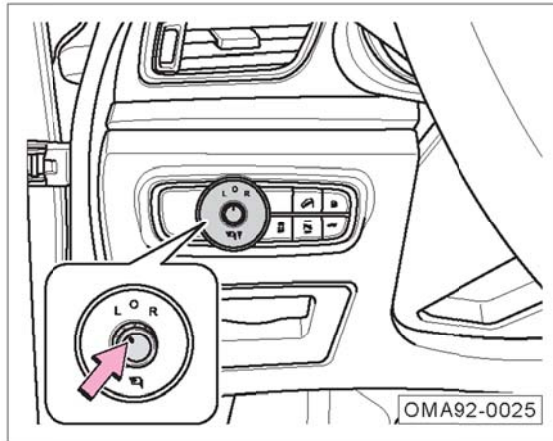

Электрическая регулировка

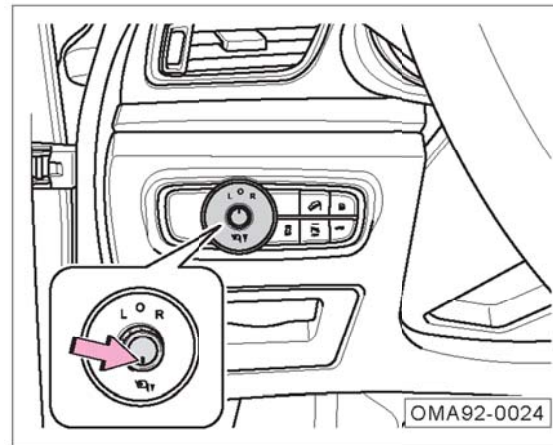

- Поверните поворотную кнопку регулировки наружного зеркала заднего вида в положение L или положение R, выберите левое или правое наружное зеркало заднего вида.
- Толкнуть вверх, вниз, влево, вправо поворотной кнопки регулировки наружных зеркал заднего вида, чтобы настроить выбранное внешнее зеркало заднего вида на подходящий угол заднего вида.
- После регулировки наружных зеркал заднего вида поверните поворотную кнопку регулировки наружных зеркал заднего вида в положение O.

Электрическое складывание



- Поверните поворотную кнопку регулировки наружного зеркала заднего вида в положение  для электрического складывания наружных зеркал заднего вида.
- Отвинтите поворотную кнопку регулировки наружного зеркала заднего вида из положения , и наружные зеркала выдвинуты электрически.

Автоматическое складывание

- Когда автомобиль заперт снаружи автомобиля, внешние зеркала заднего вида автоматически складываются.
- Когда автомобиль отперт снаружи автомобиля, внешние зеркала заднего вида автоматически раскладываются.

Напоминание

- Включение или выключение может реализоваться настройкой акустической системы «Настройка автомобиля → Принадлежности кузова → Автоматическое складывание внешних зеркал заднего вида».

Внимание

- Когда функция электрического складывания выходит из строя, можно складывать вручную, после складывания вручную, пожалуйста, восстановить вручную. При ручном восстановлении вы можете услышать звук «щелчок».
- Будьте осторожны при использовании функции электрического складывания внешних зеркал заднего вида во избежание зажима пальцев зеркалом заднего вида и его основанием.

4. Приборы и средства управления

Отклонение внешнего зеркала заднего вида вниз при движении задним ходом*

Режим хранения положения зеркальной поверхности отклонения внешнего зеркала заднего вида вниз при движении задним ходом:

1. Режим хранения положения ручного отклонения вниз при движении задним ходом:

- Переключить выключатель зажигания в положение «ON», войти в акустическую систему «Настройка автомобиля → принадлежности кузова» и включить функцию «Ручная регулировка угла внешних зеркал заднего вида».
- Нажать педаль тормоза и переключить его в передачу «R».
- Отрегулировать поверхность внешнего зеркала заднего вида на соответствующей стороне до положения, подходящего для движения задним ходом. После завершения регулировки отпустите педаль тормоза, и данное положение сохранится как положение отклонения зеркальной поверхности вниз при движении задним ходом.

2. Режим хранения положения автоматического отклонения вниз при движении задним ходом:

- Переключить выключатель зажигания в положение «ON», войти в акустическую систему «Настройка автомобиля → принадлежности кузова» и включить функцию «Автоматическая регулировка угла внешних зеркал заднего вида».
 - Нажать программную кнопку «Настройка» автоматической регулировки угла внешнего зеркала заднего вида вниз при движении задним ходом, отрегулировать поверхность внешнего зеркала заднего вида на обеих стороне до положения, подходящего для движения задним ходом. После завершения регулировки нажмите программную клавишу «Подтвердить», и данное положение сохранится как положение отклонения зеркальной поверхности вниз при движении задним ходом.
- Активация функции ручного отклонения вниз при движении задним ходом
- Включена функция «Ручная регулировка угла внешних зеркал заднего вида» акустической системы.
 - Переключить кнопку пуска/остановки двигателя в положение «ON», нажать педаль тормоза и переключить его в передачу «R».
 - Выбрать внешнее зеркало заднего вида на стороне «L» или «R».
 - Поверхность внешнего зеркала заднего вида перевернется в сохраненное положение.

Активация функции автоматического отклонения вниз при движении задним ходом

- Включена функция «Автоматическая регулировка угла внешних зеркал заднего вида» акустической системы.
- Переключить кнопку пуска/остановки двигателя в положение «ON», нажать педаль тормоза и переключить его в передачу «R».
- Поверхности внешних зеркал заднего вида на обеих сторонах автоматически перевернутся в сохраненное положение одновременно.

Напоминание

- Если переключение на передачу для движения задним ходом превышает 10 секунд, или скорость автомобиля превышает 10км/ч, или вращать ручку регулировки внешних зеркал заднего вида от положения L или R до положения O, поверхность зеркала автоматически вернется в предыдущее положение.
- На функцию ручного наклона вниз при заднем ходе влияет положение ручки регулировки, а на функцию автоматического наклона вниз при заднем ходе не влияет положение ручки регулировки.

4. Приборы и средства управления

Функция удаления инея, запотевания

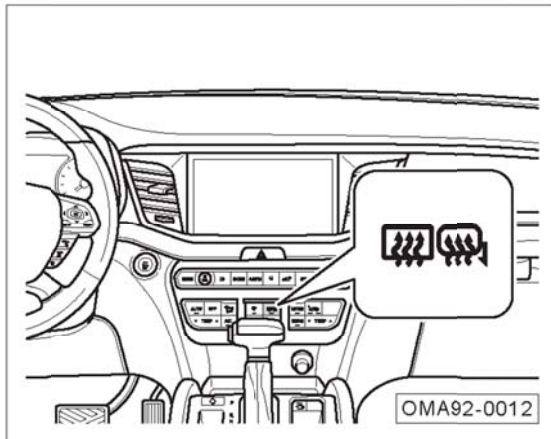

- Нажмите кнопку , индикаторная лампа кнопки горит, и функция нагревания будет включена, чтобы удалить влажный налет или лед и иней на внешнем зеркале заднего вида и заднем ветровом стекле.
- Примерно через 15 минут эта функция автоматически выключается или во время работы нажмите эту кнопку снова, чтобы вручную выключить эту функцию; после выключения функции нагревания индикаторная лампа кнопки гаснет.

Внимание

- После автоматического выключения функции устранения запотевания, если все еще нужно удалить влажный налет или лед и иней, нажмите кнопку  снова.
- Не используйте функцию устранения запотевания непрерывно в течение длительного времени, иначе нагреватель может перегреться и повредить нагреватель.
- Если не нужно использовать функцию обогрева и устранения запотевания, выключите эту функцию, чтобы избежать потери емкости аккумулятора.

4.3.6 Противосолнечный козырек

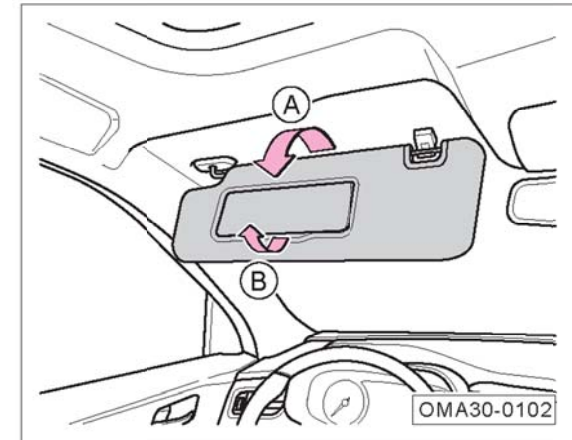

- Опустить противосолнечный козырек на стороне водителя или пассажира в переднем ряду по направлению - стрелки А -, чтобы прикрыть от солнечного света, выходящего из переднего ветрового стекла.
- Если нужно использовать зеркальце, после опускания противосолнечного козырька откиньте крышку зеркальца по направлению - стрелки В -, и лампа освещения зеркальца автоматически горит.

4. Приборы и средства управления

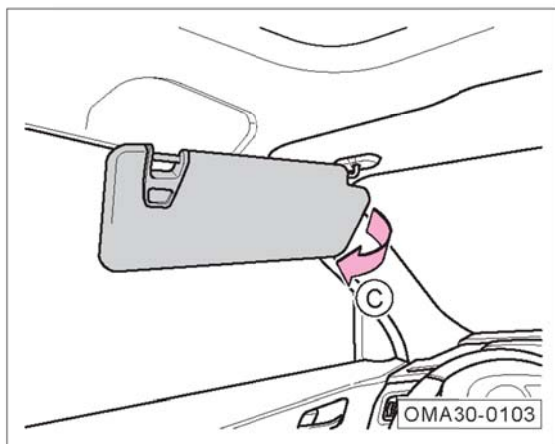

- После опускания противосолнечного козырька на стороне водителя или пассажира в переднем ряду, вытащите подвижный кронштейн с одной стороны по направлению стрелки С, чтобы прикрыть от солнечного света, выходящего из боковых окон.

i Напоминание

Лампа освещения зеркальца автоматически выключится, когда кнопка пуска/остановки двигателя находится в положении «OFF» или автомобиль заперт на несколько минут.

4.4 Сиденья и отсеки для хранения

4.4.1 Подголовник

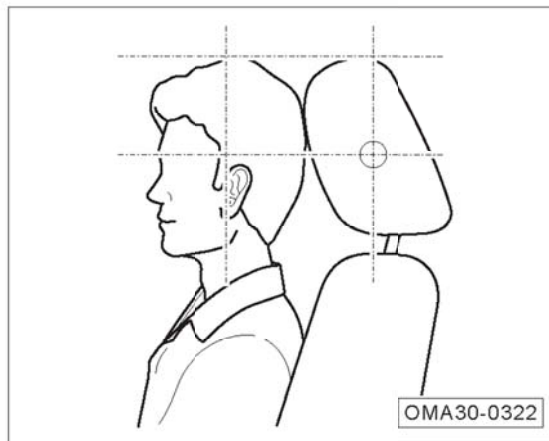

Правильная регулировка подголовника имеет важное значение для защиты водителя и пассажиров и снижения вероятности травматизма при аварии.

Водитель и пассажиры должны отрегулировать подголовник в правильное положение (как показано на рисунке) в соответствии с их телосложением.

⚠ ПРЕДУПРЕЖДЕНИЕ

С целью снижения риска несчастных случаев при аварии необходимо строго соблюдать следующие:

- Во время движения не регулируйте подголовник.
- Подголовник всегда находится в установочном положении. Если подголовник снят или неправильно установлен, что очень легко серьезно травмирует водителя и пассажиров в случае аварии во время движения.

Регулировка высоты подголовника передних сидений

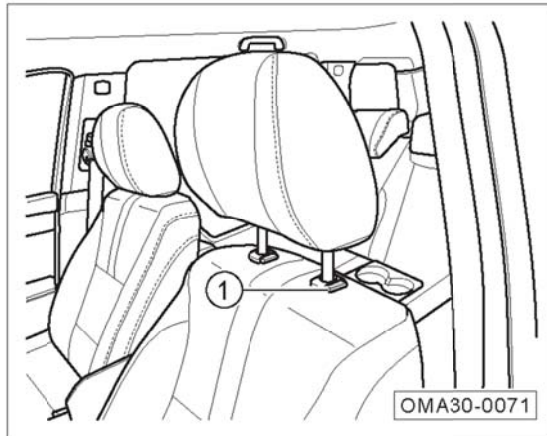

- Опускание: нажмите и удерживайте кнопку блокировки ①, нажмите на подголовник в требуемое положение.
- Поднимание: прямо поднимите подголовник в требуемое положение.

i Напоминание

Способ регулировки подголовника других сидений такой же.

4.4.2 Передние сиденья

i Напоминание

При измерении глубины подушки сиденья регулировать переднее и заднее положения сиденья до центра направляющего рельса, а спинку сиденья - состояния нормального использования (25°).

⚠ ПРЕДУПРЕЖДЕНИЕ

- Не размещайте предметы под передними сиденьями, они могут быть зажаты между сиденьем и рельсами, что препятствует блокировке сидений.
- Поскольку человек отклоняется от правильного положения сидения при регулировке сидения, что легко вызывает несчастные случаи, поэтому регулировка передних сидений допускается при нахождении автомобиля в неподвижном состоянии.
- После того, как кнопка пуска/остановки двигателя находится в передаче «OFF», механизм регулировки сиденья с электроприводом* все еще действует, не отдельно оставляйте ребенка в автомобиле во избежание его неправильной операции сиденья с электроприводом и вызова аварии.

Сиденья с электроприводом

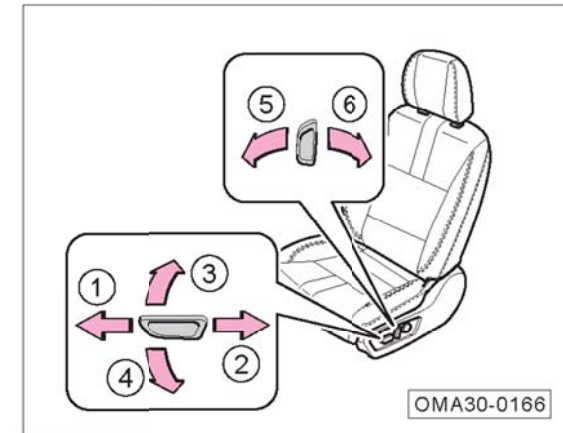

Регулировка сиденья вперед-назад:

- Продвинуть переключатель по направлению стрелки ① или стрелки ②, чтобы отрегулировать сиденье вперед или назад.

Поднимание и опускание сиденья (сиденья водителя)*:

- Перемещать переключатель по направлению стрелки ③ или стрелки ④, чтобы поднять или опустить сиденье.

Регулировка спинки вперед-назад:

- Перемещать переключатель по направлению стрелки ⑤ или стрелки ⑥, чтобы отрегулировать спинку сиденья вперед или назад.

4. Приборы и средства управления



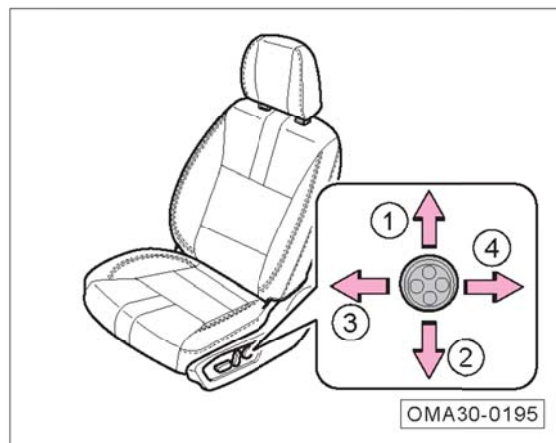

Регулировка подушки под поясницу водителя

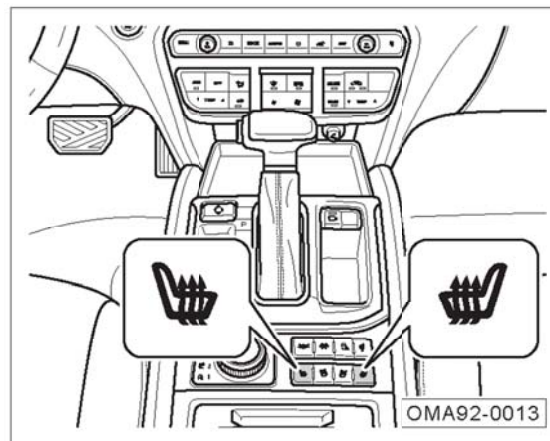

- Соответственно нажать переключатель по направлению стрелки ①, стрелки ②, стрелки ③, стрелки ④, чтобы открыть опирание вверх, сужение вниз, опирание вперед и сужение назад.

Нагревание сиденья



- Переключить кнопку пуска/остановки двигателя на положение «ON».
- Коротко нажать кнопку  / , чтобы горел индикатор кнопки, и началось нагревание сиденья на соответствующей стороне.
- Долго нажать кнопку  / , чтобы прямо отключалось нагревание, и индикатор кнопки гаснул.

Нагревание сиденья разделяется на три передачи, которые соответствуют трем различным температурам поверхности сиденья, среди них третья передача соответствует самой высокой температуре, вторая - относительно низкой, первая - более низкой. При однократном нажатии кнопки передача будет циклически изменяться в порядке 0 → 3 → 2 → 1 → 0, и количество горящих индикаторов кнопки тоже будет изменяться.

Если кнопка нагревания на соответствующей стороне нажата в процессе автоматического нагревания, то автоматическое нагревание прекращается, и имеется одно переключение на основе текущей передачи нагревания.

Напоминание

Включение или выключение реализуется настройкой акустической системы «настройка автомобиля → настройка сиденья → нагревание / вентиляция».

4. Приборы и средства управления

ПРЕДУПРЕЖДЕНИЕ





Если чувствительно к изменениям температуры в функции нагрева сиденья, не используйте функцию нагрева сиденья, чтобы избежать возможных ожогов нагревателем.

Внимание

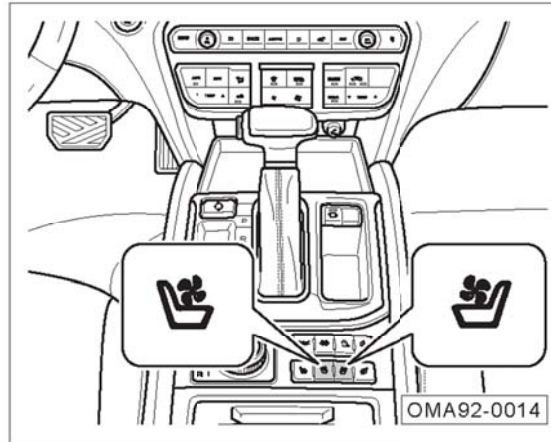
- Для избежания повреждения электрических компонентов в сиденье, нельзя стоять на коленях на сиденье или оказывать давление на подушку сиденья и спинку.
- Если температура сиденья не меняется или нет горячего чувства в течение длительного времени после включения нагрева, немедленно выключите нагревание сиденья и обратитесь к дилеру GAC MOTOR за ремонтом.

Вентиляция сидений



- Переключить кнопку пуска/остановки двигателя на положение «ON».
- Коротко нажать кнопку  / , чтобы горел индикатор кнопки, и началась вентиляция сиденья на соответствующей стороне.
- Долго нажать кнопку  / , чтобы прямо отключалась вентиляция, и индикатор кнопки гаснул.

Вентиляция сиденья разделяется на три передачи, которые соответствуют трем различным силам ветра вентиляции сиденья, среди них третья передача соответствует самой высокой силе ветра, вторая - относительно низкой, первая - более низкой. При однократном нажатии кнопки передача будет циклически изменяться в порядке 0 → 3 → 2 → 1 → 0, и количество горящих индикаторов кнопки тоже будет изменяться.

Если кнопка вентиляции на соответствующей стороне нажата в процессе автоматической вентиляции, то автоматическая вентиляция прекращается, и имеется одно переключение на основе текущей передачи вентиляции.

Напоминание

Включение или выключение реализуется настройкой акустической системы «настройка автомобиля → настройка сиденья → нагревание / вентиляция».

4. Приборы и средства управления

Система памяти сиденья / внешних зеркал заднего вида*

Выключатель памяти сиденья

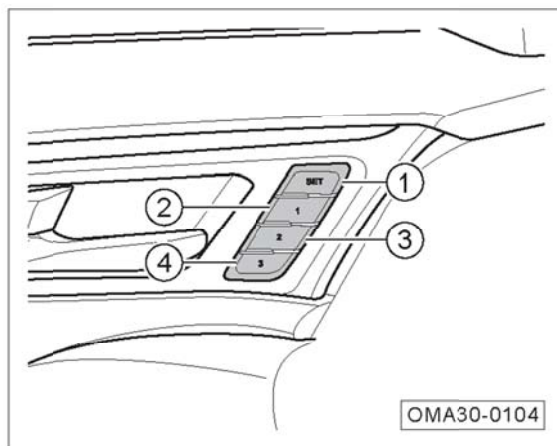

- ① Кнопка SET
- ② Кнопка положения 1
- ③ Кнопка положения 2
- ④ Кнопка положения 3

Внимание

Под сиденьем подразумевается сиденье водителя, остальные сиденья не имеют функции памяти.

Сохранение положения

1. Регулировать положения сиденья и поверхности внешних зеркал заднего вида.
2. Нажать кнопку SET.
3. Отпустить кнопку SET и нажать кнопку положения 1/2/3 в течение 3 секунд, комбинация приборов передает звуковое напоминание «Ди», текущее положение сиденья и внешних зеркал заднего вида будет успешно сохранено.

Извлечение памяти положения

1. Удобное извлечение
 - Когда кнопка пуска/остановки двигателя находится в положении «OFF» или «ACC», или кнопка пуска/остановки двигателя находится в положении «ON» и селектор коробки передач находится в положении «Р», коротко нажмите любую из кнопки положения 1/2/3, информация о соответствующем положении может быть извлечен.

2. Нормальное извлечение

- Когда кнопка пуска/остановки двигателя находится в передаче «ON», а селектор коробки передач находится в передаче «Р», долго нажать любую кнопку положения из 1/2/3, и можно извлечь соответствующую информацию о положении. Если в процессе извлечения кнопка положения отпущена, то извлечение будет немедленно прервано.

i Напоминание

В процессе извлечения, если снова нажать кнопку регулировки сиденья, процесс извлечения будет немедленно прерван; а в процессе нормального извлечения, если нажать кнопку регулировки сиденья или выключатель памяти сиденья, процесс извлечения будет немедленно прерван.

Позиционирование сиденья*

Включение или выключение данной функции реализуется настройкой акустической системы «настройка автомобиля → настройка сиденья → функция позиционирования ». При включенной данной функции:

- Когда кнопка пуска/остановки двигателя переключается в передачу «OFF» и дверь на стороне водителя открывается, сиденье автоматически двигается назад на положение позиционирования.
- Когда кнопка пуска/остановки двигателя переключается в передачу «ON», сиденье автоматически возвращается в исходное положение.

Внимание

Если положение сиденья изменяется вручную после его движения в положение позиционирования, сиденье не будет двигаться после следующего переключения выключателя зажигания в передачу «ON».

Распознавание интеллектуального ключа*

Включение или выключение данной функции реализуется настройкой акустической системы «настройка автомобиля → настройка сиденья → интеллектуальный ключ». При включенной данной функции:

- Когда интеллектуальный ключ уносится из автомобиля и автомобиль блокируется, положение сиденья и поверхности внешних зеркал заднего вида, принятое при выходе из автомобиля, сохраняется и связывается с используемым текущим интеллектуальным ключом.
- Когда данный интеллектуальный ключ снова используется для разблокировки автомобиля, сиденье и внешние зеркала заднего вида автоматически регулируются в сохраненное положение, связанное с ним.

Напоминание

Положение, связанное с ключом, и положение, сохраненное выключателем памяти, не зависят друг от друга.

Напоминание

Если функция распознавания интеллектуального ключа и функция позиционирования сиденья включены одновременно, когда кнопка пуска/остановки двигателя переключается в передачу «OFF» и дверь на стороне водителя открывается, сиденье автоматически двигается назад на положение позиционирования, и при использовании ключа для блокировки модуль памяти запоминает положение до движения сиденья назад, а не положение позиционирования. При использовании ключа для разблокировки переднее и заднее положения сиденья останутся в положении позиционирования, а другие направления и поверхность внешних зеркал заднего вида будут перемещаться в положение, связанное с ключом, до тех пор, пока водитель не сядет в автомобиль и не переключит кнопку пуска/остановки двигателя в передачу «ON», сиденье двигается вперед из положения позиционирования в положение, связанное с ключом.

4. Приборы и средства управления

4.4.3 Сиденья второго / третьего ряда

Сиденья второго ряда

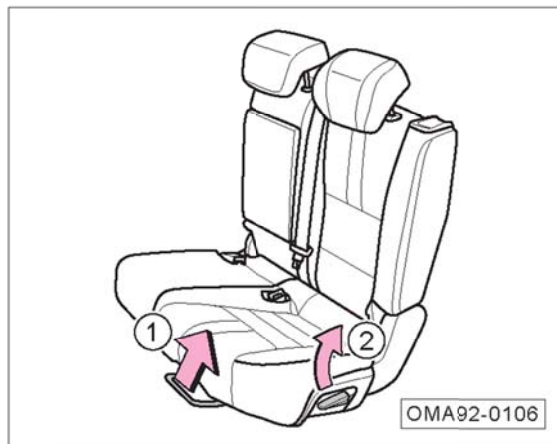

- Вверх тянуть регулировочную ручку по направлению стрелки ①, чтобы отрегулировать сиденье вперед или назад. После отпущания регулировочной ручки, слегка сдвинуть сиденье назад и вперед до его надежной блокировки.

Регулировка спинки вперед-назад:

- Вверх тянуть регулировочную ручку по направлению стрелки ②, чтобы отрегулировать спинку в подходящее положение, после этого отпустить ручку.

Регулировка спинок сидений третьего ряда вперед-назад

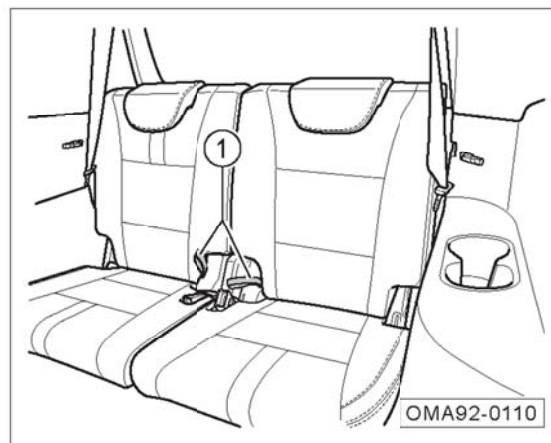

- Потяните переключатель регулировки спинок сидений третьего ряда ①, чтобы отрегулировать спинку до подходящего положения.

Регулировка сидений при входе и выходе пассажиров третьего ряда



- Поднимите переключатель спинки на уровне плеча сиденья второго ряда по направлению - стрелки - направления, чтобы спинка наклонялась вперед, рельс разблокирован, можно сдвинуть целое сиденье вперед для удобства входа и выхода пассажиров третьего ряда.
- Восстановите спинку сиденья в положение езды и сдвиньте спинку сиденья до тех пор, пока рельс и спинка не будут заблокированы в пряжку. Перед пуском автомобиля следует убедиться в том, что спинка сиденья и рельс надежно заблокированы.

4. Приборы и средства управления

Центральный подлокотник между сиденьями второго ряда

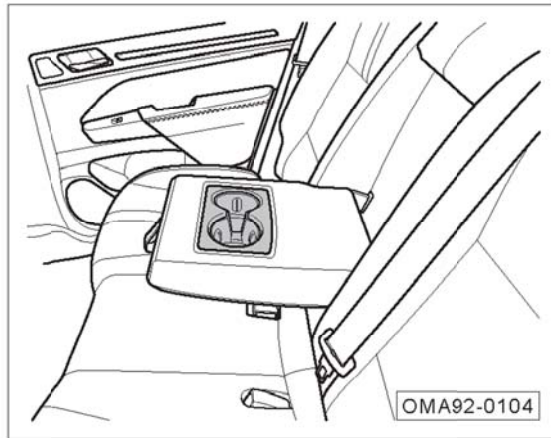

- Повернуть центральный подлокотник вперед для использования.

i Напоминание

Сидение пассажиром на центральном подлокотнике не допускается, при необходимости сидения пассажиром на заднем среднем сиденье центральный подлокотник возвращается в спинку.

Опускание спинок сидений третьего ряда

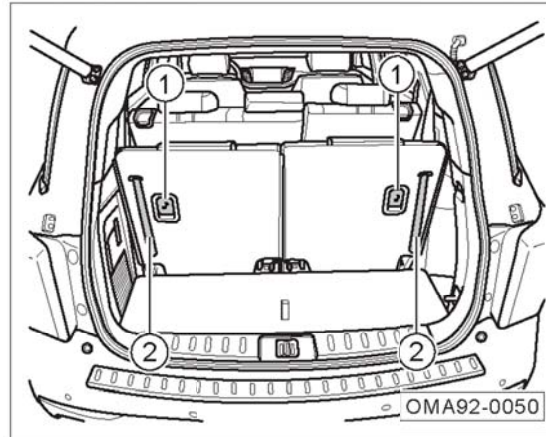

- Потяните переключатель опускания спинки сиденья ①, чтобы опустить спинку вперед.
- Спинки сидений третьего ряда может восстановиться путем тяги троса ② на задней стороне спинки сидений.

4.4.4 Места для хранения

Бак для хранения во внутренней плите украшения дверцы

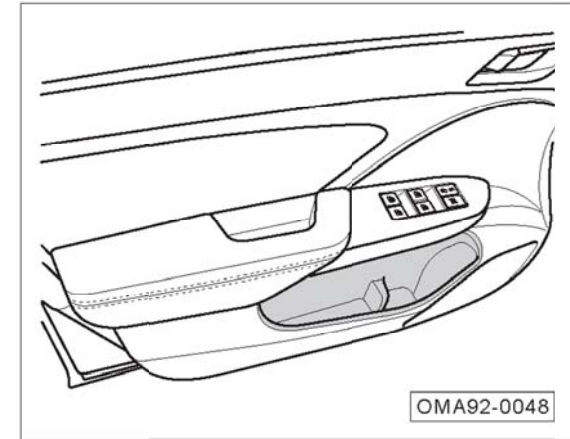

- Можно размещать такие предметы, как бутылки с напитками, карты и т.д..

4. Приборы и средства управления

Нижняя ячейка салона с защитной крышкой для хранения мелких предметов

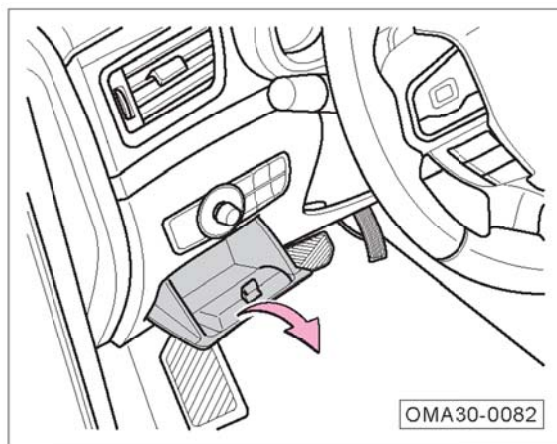

- Открыть отсек для хранения в нижней части салона по направлению стрелки, чтобы размещать мелкие предметы.
- Закрыть отсек для хранения, пока не услышать щелчок.

Бак для хранения в приборной панели



- В баке могут хранить мелкие предметы.

i Напоминание

Для модели, оснащенной функцией беспроводной зарядки мобильного телефона*, данная зона используется в качестве зоны беспроводной зарядки мобильного телефона, и размещение предметов допускается после отключения функции беспроводной зарядки мобильного телефона.

Держатель стакана

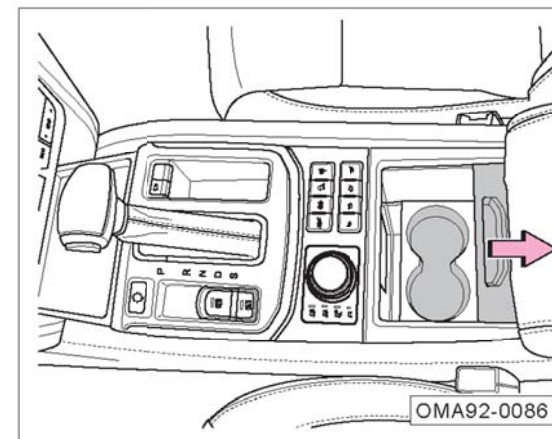

- Передний подстаканник: оттолкните крышку назад и можете разместить бутылку с напитком.

4. Приборы и средства управления

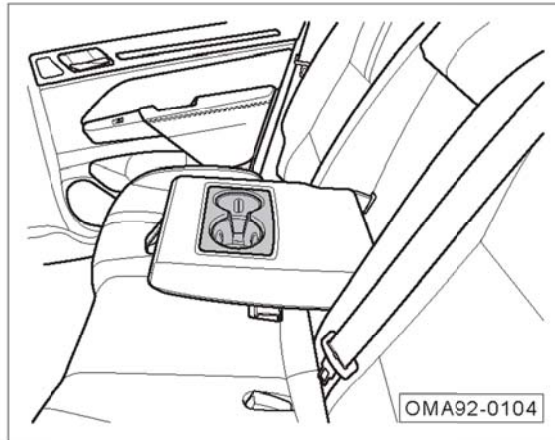

- Держатель стакана второго ряда: повернуть центральный подлокотник вперед и открыть крышку заднего держателя стакана, чтобы размещать бутылку с напитками.

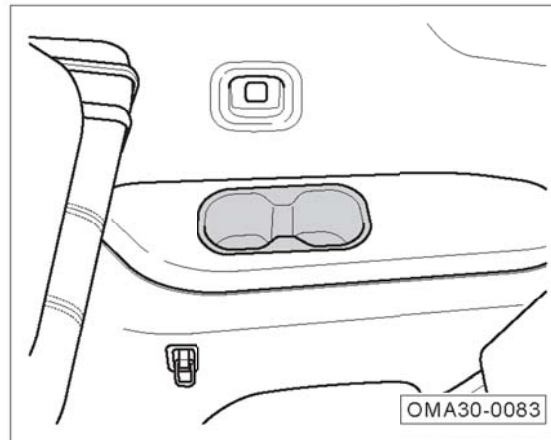

- Подстаканник третьего ряда: можете разместить бутылку с напитком.

ПРЕДУПРЕЖДЕНИЕ

Не размещать горячие напитки на подставке, иначе горячие напитки могут брызгаться при движении, ожечь водителя и пассажиров.

Футляр для очков

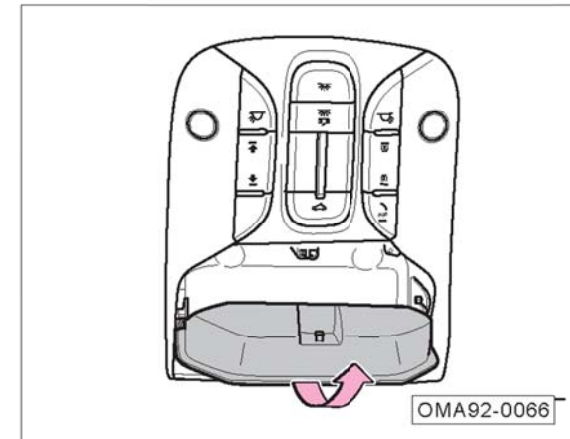

- Нажать и медленно открыть футляр для очков, чтобы размещать солнцезащитные очки и другие мелкие предметы.
- Закрыть футляр для очков, пока не услышать щелчок.

4. Приборы и средства управления

Перчаточный ящик на стороне второго водителя

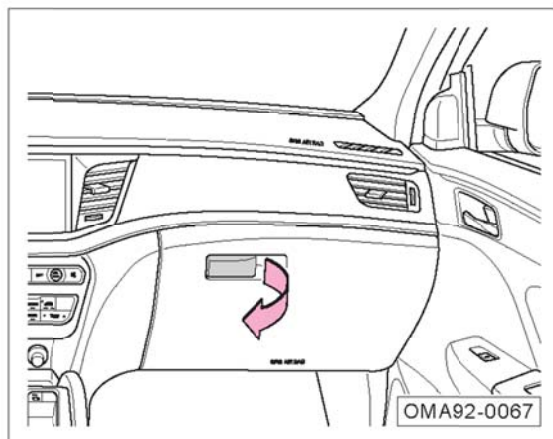

- Тянуть ручку открывания, чтобы открыть перчаточного ящика, размещать папку документов и другие предметы.
- Закрывать перчаточный ящик, пока не услышать щелчок.

⚠ ПРЕДУПРЕЖДЕНИЕ

При движении автомобиля перчаточный ящик должен быть закрыт, иначе предметы в перчаточном ящике могут вылететь и нанести травму пассажирам при экстренном торможении или аварии.

Центральный коробчатый подлокотник между передними сиденьями

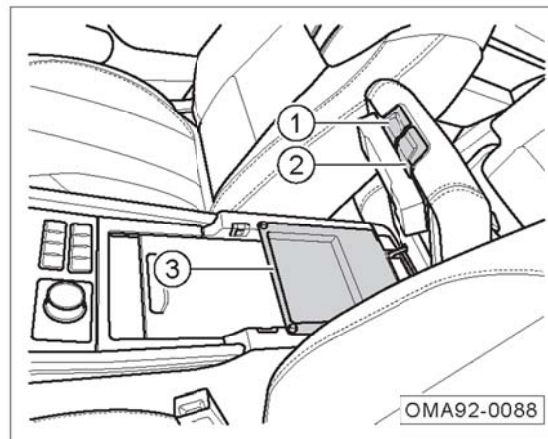

- Нажмите фиксатор ① и поднимите крышку бокса-подлокотника вверх, чтобы открыть перегородку ③ переднего центрального бокса-подлокотника.
- Нажмите фиксатор ② и поднимите крышку бокса-подлокотника вверх, чтобы открыть передний центральный бокс-подлокотник.

Бак для хранения в центральной консоли

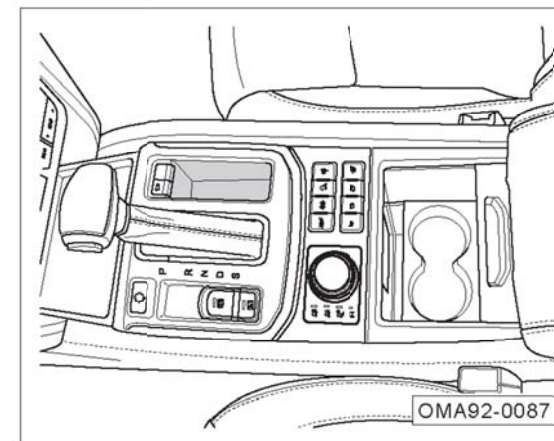

- Могут хранить мелкие предметы.

4. Приборы и средства управления

Сумка для хранения на спинке переднего сиденья

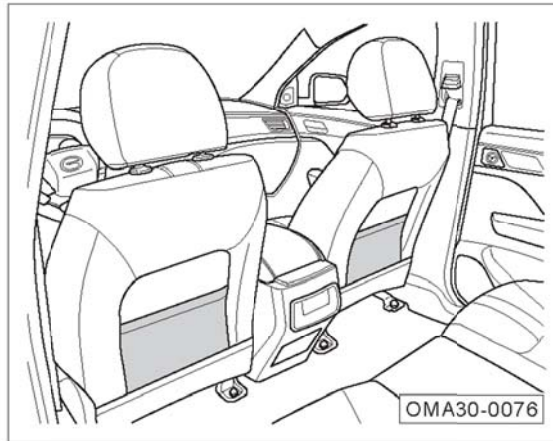

- Выдвинуть отсек для хранения назад, чтобы размещать книги, складные зонтики и другие предметы.

Отсек для хранения под передним пассажирским сиденьем



- Под сиденьем пассажира переднего ряда предусматривается клетка для хранения, которая используется для размещения книги, складного зонтика и других предметов.

4.4.5 Розетка электропитания

Прикуриватель / силовая розетка центрального пульта управления



- Когда кнопка пуска/остановки двигателя находится в положении «ACC» или «ON», нажимайте на прикуриватель до тех пор, пока прикуриватель автоматически не поднимался, и при этом можно извлечь прикуриватель для использования.
- После извлечения прикуривателя можно использовать силовую розетку.

i Напоминание

При подключении к розетке питания прикуривателя другого переходного устройства может возникнуть помеха для ключа, влияющая на обнаружение ключа.

4. Приборы и средства управления

Силовая розетка центрального бокса-подлокотника

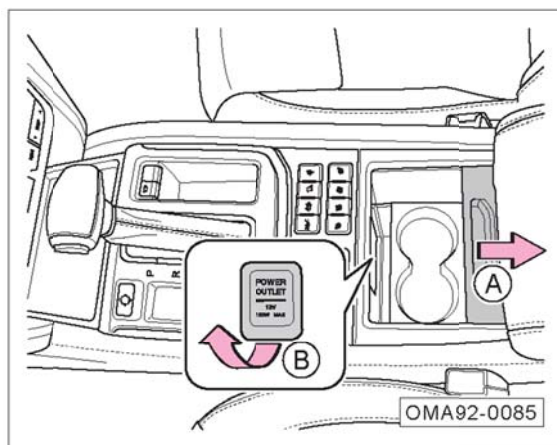

- Когда выключатель пуска находится на положение «ACC» или «ON», открыть крышку по направлению -Стрелка А-, и открыть крышку розетки питания 12V по направлению -Стрелка В- для подключения к ней зарядного устройства (максимальная мощность: 120Вт).

Интерфейс USB переднего ряда



- Когда кнопка пуска/остановки двигателя находится на положении «ACC» или «ON», подключить к нему зарядное устройство.
- Интерфейс USB переднего ряда можно использовать для зарядки или передачи данных.

Розетка питания* / порт питания USB в задней части центрального коробчатого подлокотника*

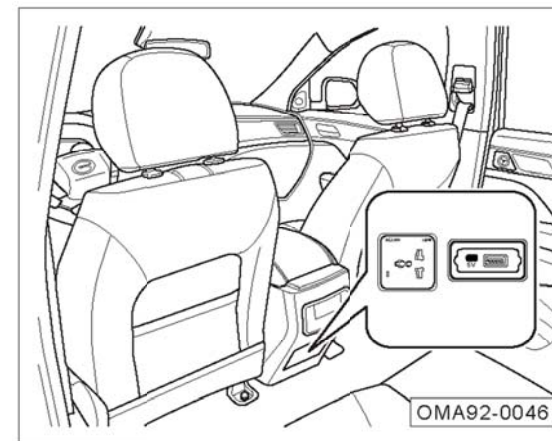

- Нажмите крышку, и крышка автоматически откроется.
- Когда кнопка пуска/остановки двигателя находится на положении «ACC» или «ON», можно использовать розетку источника питания 220В для подключения к разъему источника питания USB.
- Интерфейс USB заднего ряда используется только для зарядки.

⚠ ПРЕДУПРЕЖДЕНИЕ

Выходное напряжение розетки питания составляет 220В. Осторожно используйте ее во избежание поражения электрическим током.

4. Приборы и средства управления

Розетка электропитания багажника*

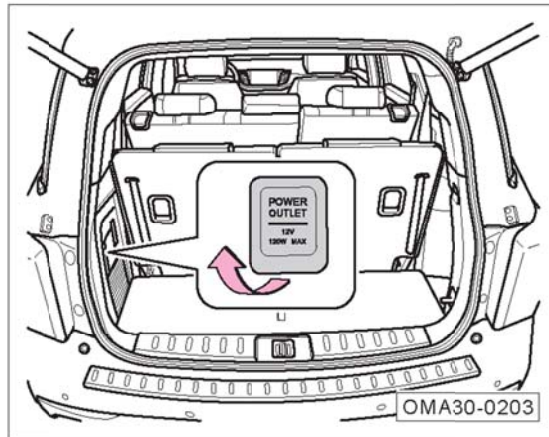

- Открыть крышку розетки питания 12V для подключения к ней зарядного устройства (максимальная мощность: 120Вт).

⚠ ПРЕДУПРЕЖДЕНИЕ

Неправильное использование розетки электропитания может привести к пожару и она не должна использоваться детьми.

👁 Внимание

- Не подключайте генераторную установку к розетке электропитания во избежание повреждения электрической системы автомобиля.
- Используйте только электрическое оборудование, соответствующее государственным нормам электромагнитной совместимости.
- При включении или выключении пускового выключателя отсоедините зарядное устройство, подключенное к розетке электропитания, чтобы избегались повреждения потребителя из-за колебаний напряжения.
- Не используйте потребитель слишком большой мощностью.

4.4.6 Система беспроводной зарядки мобильного телефона*

Система беспроводной зарядки мобильного телефона реализует беспроводную зарядку мобильного телефона без проводного соединения путем электромагнитной индукции.

👁 Внимание

- Система беспроводной зарядки мобильного телефона не подходит для всех мобильных телефонов, а только применяется для мобильных телефонов, прошедших сертификацию "Qi". Компания не несет ответственности и убытков, вызванных любыми авариями из-за использования мобильных телефонов и зарядных приемников, которые не прошли сертификацию "Qi".
- Когда функция беспроводной зарядки мобильного телефона включена, ключ должен находиться далеко от области беспроводной зарядки мобильного телефона, иначе это влияет на обнаружение ключа.

4. Приборы и средства управления

Выключатель беспроводной зарядки мобильного телефона

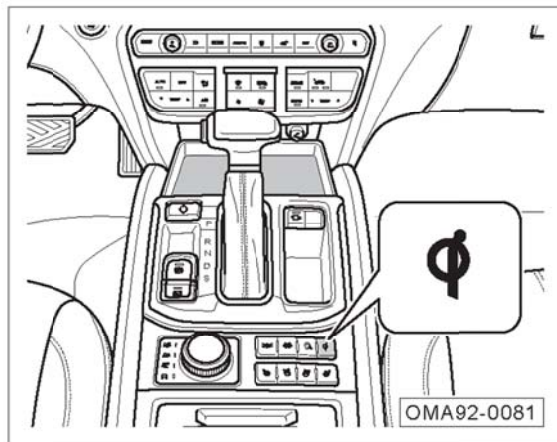

Когда кнопка пуска/остановки двигателя находится в положении «АСС» или «ON» и двери закрыты, функцию беспроводной зарядки мобильного телефона можно выключить или включить, нажав кнопку беспроводной зарядки мобильного телефона , расположенную на вспомогательной приборной панели.

- После того, как включить функцию беспроводной зарядки мобильного телефона, если в зоне зарядки существует перезаряжаемый мобильный телефон, то зеленый индикатор на кнопке горит; если в зоне зарядки нет перезаряжаемого мобильного телефона, то оранжевый индикатор на кнопке горит.
- После выключения функции беспроводной зарядки телефона индикатор кнопки гаснет.

Состояние указателя кнопки

Индикатор кнопки	Состояние заряда
Оранжевый индикатор горит	Перезаряжаемый
Зеленый индикатор горит	В зарядке
Оранжевый индикатор мигает	Существует неисправность
Погашение показательной лампы	Не перезаряжаемый

Неисправности беспроводной зарядки мобильного телефона

Если во время зарядки происходит неисправность, оранжевый индикатор зарядки мигает для выдачи напоминания. Возможные неисправности включают в себя:

1. Напряжение аккумулятора автомобиля слишком высокое или низкое.
2. Если в зоне зарядки существуют металлические посторонние предметы, возьмите мобильный телефон, чтобы проверить наличие посторонних предметов. После их удаления снова поместите мобильный телефон в зону зарядки.
3. Слишком высокая температура.
4. Неисправность внутри системы беспроводной зарядки мобильного телефона.
5. Неисправность телефона.

Напоминание

- Одновременно можно заряжать только один мобильный телефон.
- С целью обеспечения нормальной зарядки мобильного телефона, убедитесь, что центр мобильного телефона нацеливается на логотип Qi в передней коробке для хранения.
- Открытие двери прерывает зарядку, убедитесь, что все двери закрываются при зарядке.
- На неровных дорогах беспроводная зарядка мобильного телефона может привести к прерывной зарядке и возобновлению зарядки. Если мобильный телефон отклоняется от зоны зарядки и зарядка прерывается, необходимо переместить мобильный телефон в зону зарядки.
- Неисправности системы или мобильного телефона могут привести к невозможности зарядки.
- При слишком высокой температуре зарядка мобильного телефона может прекратиться, и она продолжится после снижения температуры.

4. Приборы и средства управления

Внимание

- Не разместите любой предмет между мобильным телефоном и зарядной панелью при зарядке. Неметаллические предметы могут вызвать ухудшение зарядной характеристики. Магнитные карты и чип-карты могут быть повреждены. Ключи, монеты и другие металлические посторонние предметы могут быть нагреты, что создает угрозу безопасности вождения.
- При необходимости размещения металлических посторонних предметов в передней коробке для хранения, сначала отключите функцию беспроводной зарядки, чтобы избежать угрозы безопасности, созданной скольжением металла в зону зарядки при движении.
- При беспроводной зарядке мобильного телефона, если между мобильным телефоном и резиновой прокладкой существуют металлические посторонние предметы, не удаляйте их вручную во избежание ожогов пальцев, надо немедленно выключить систему, удалить посторонние предметы после охлаждения.
- Не проливайте воду в зону зарядки, чтобы вода не попала в беспроводной зарядный модуль через зазор резиновой прокладки, что привело к неисправности беспроводного зарядного модуля.

ПРЕДУПРЕЖДЕНИЕ

- При отсутствии водителя в автомобиле не заряжайте мобильный телефон во избежание создания угрозы безопасности.
- При вождении не долго проверяйте состояние зарядки мобильного телефона во избежание создания угрозы транспортной безопасности.
- Не размещайте тяжелые предметы в зоне зарядки во избежание повреждения системы беспроводной зарядки мобильного телефона.
- При наличии неисправностей продукции и невозможности нормального использования прекратите ее использование и обратитесь к дилеру GAC MOTOR за ремонтом.
- Компания не несет никакой ответственности за проблемы, вызванные ненормальным использованием (например, внешнее соединение катушки беспроводной зарядки и т.д.); если продукция была разобрана или модифицирована, бесплатный гарантийный ремонт будет прекращен.

4.4.7 Багажник

С целью обеспечения оперативной продольной устойчивости автомобиля, при загрузке багажа предметы должны быть равномерно размещены как можно, а тяжелые предметы - в передней части багажника.

ПРЕДУПРЕЖДЕНИЕ

- При перевозке тяжелых предметов центр тяжести автомобиля изменится. Внезапное скольжение тяжелых предметов в багажнике приведет к изменению оперативной продольной устойчивости автомобиля.
- Предметы в багажнике должны быть зафиксированы, иначе предметы могут полететь вперед и нанести травму пассажирам в автомобиле при экстренном торможении или аварии.
- Запрещается размещать хрупкие, легковоспламеняющиеся и взрывоопасные предметы в багажнике!

4. Приборы и средства управления

Объем багажника

- Опускание спинки сидений второго/ третьего ряда может увеличить объем багажника. => см. стр. 97

Внимание

При размещении жидких предметов убедитесь, что сосуд является герметичным и жидкость не вытекает. Стараться не размещать их на опущенных спинках сидений во избежание утечки жидкости и замачивания сидений.

Коробка багажного отсека

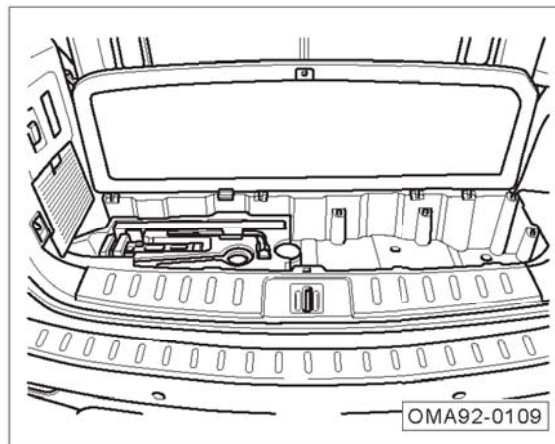

- Поднять ковер за багажником, внутри ящика для хранения находится треугольная предупредительная табличка и бортовые инструменты.

4.4.8 Багажная полка

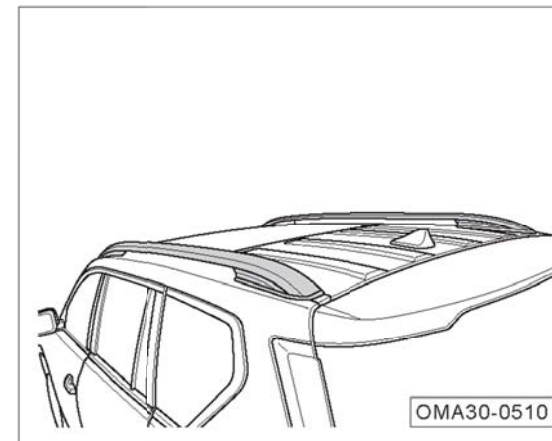

Багажная полка, оборудованная этим транспортным средством, может перевозить до 35 кг предметов.

ПРЕДУПРЕЖДЕНИЕ

Запрещается размещать предметы массой более 35кг на багажной полке!

4. Приборы и средства управления

4.4.9 Приспособления и модификация

При выпуске автомобиля с завода крышка топливного бака и рама замка капота автомобиля снабжены этикетками данных и табличками, на которых указаны важные данные и информация об использовании автомобиля. Не удалите или нарушите этикетки и таблички, всегда держите данные и информацию на них четко видимыми.

Компания использует новейшие технологии безопасности для проектирования данного автомобиля, чтобы обеспечить отличную активную и пассивную безопасность автомобиля. Поэтому, с целью сохранения отличных характеристик данного автомобиля свяжитесь с дилером GAC MOTOR перед установкой приспособлений или заменой деталей.

Рекомендуется всегда использовать приспособления и детали, одобренные нашей компанией. Компания не несет гарантию качества в случае установки деталей, не относящихся к продукции нашей компании.

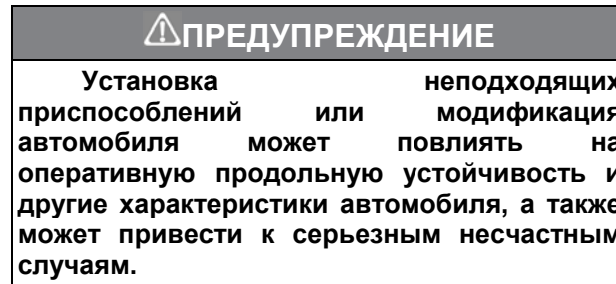

При необходимости установки автомобильного телефона, сигнализации, приемопередатчика для радиосвязи, акустической системы низкой мощностью и т.д., убедитесь, что они не мешают автомобильной компьютерной системе управления, например, антиблокировочной тормозной системе (ABS).

Перед установкой любого приспособления обращайтесь внимание на то, что:

1. Приспособление не приведет к потускнению огней и не повлияет на нормальную работу или характеристику автомобиля.
2. На автомобилях с боковой шторкой подушкой безопасности не установить приспособление на центральной стойке и поперек окна задней двери. Потому что установка приспособления в этих зонах помешает нормальной работе боковой шторкой подушки безопасности.

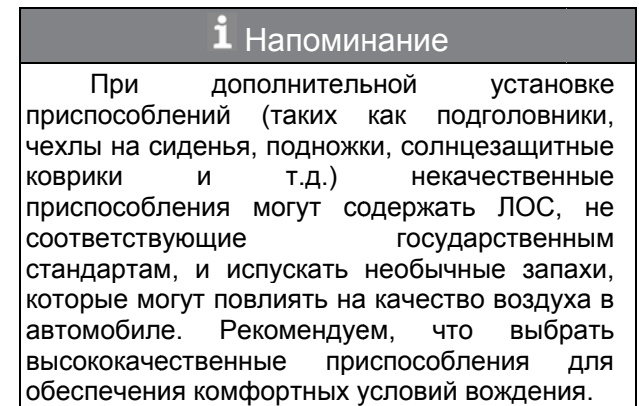

4. Приборы и средства управления

Модификация автомобиля

Снятие деталей с автомобиля или замена оригинальных деталей деталями, не предназначенными для моделей GAC MOTOR, серьезно ухудшит оперативную продольную устойчивость и надежность автомобиля. Например:

- Установка колес и шин с большим или меньшим размером будет мешать нормальной работе антиблокировочной тормозной системы (ABS) и других систем автомобиля.
- Модификация руля и других предохранительных устройств может привести к неисправностям системы.

ПРЕДУПРЕЖДЕНИЕ

- **Неподходящая модификация данного автомобиля или установка неподходящих приспособлений может легко привести к неисправностям и несчастным случаям. Рекомендуется всегда использовать приспособления и детали, одобренные нашей компанией, поскольку адаптивность, надежность и безопасность вышеуказанных приспособлений и деталей строго проверены нашей компанией.**

ПРЕДУПРЕЖДЕНИЕ

- **Неподходящая модификация или ремонт данного автомобиля может ослабить защиту подушкой безопасности, привести к неисправностям системы и несчастным случаям. Такие приспособления, как держатели стакана, телефонные держатели и т.д., не должны устанавливаться или прикрепляться к корпусу узла подушки безопасности или в сфере действия подушки безопасности.**
- **Неподходящая эксплуатация или модификация автомобиля (модификация двигателя, тормозной системы или деталей, которые влияют на характеристики колеса и шины) могут повлиять на функцию системы подушек безопасности и привести к серьезным несчастным случаям.**
- **Не допускается установка колес и шин, не одобренных нашей компанией.**
- **Модификация передней части и переднего отсека автомобиля может ослабить характеристику защиты пешеходов и нарушить правила дорожного движения.**

4.5 Система кондиционирования воздуха

4.5.1 Общее описание

Фильтр кондиционера может фильтровать пыльцы и пыли, внесенные воздухозаборником системы кондиционирования воздуха снаружи.

Необходимо регулярно чистить и заменять фильтр кондиционера по «Форме регулярного технического обслуживания» в Руководстве по гарантийному ремонту.

Если автомобиль часто едет в районах с плохим качеством воздуха, следует сократить цикл замены фильтра кондиционера. Если поток воздуха из выхода воздуха кондиционера не является такой ровным, как обычный, это может быть связано с загрязнением и засорением фильтра кондиционера, следует очистить или заменить фильтр кондиционера как можно скорее.

ПРЕДУПРЕЖДЕНИЕ

Мутный воздух в автомобиле может привести к усталости, вялости и распылению внимания водителя, это легко приведет к несчастным случаям. Следует использовать режим циркуляции воздуха в соответствии с реальной ситуацией.

Внимание

При неисправностях системы кондиционирования выходит (например, невозможность охлаждения, необычный запах выходящего воздуха и т.д.), обратитесь к дилеру GAC MOTOR за ремонтом.

Напоминание

- При включении кондиционера в нижней части автомобиля существует капающая вода, и при включенном кондиционере в состоянии длительной остановки автомобиля накапливается вода в нижней части автомобиля, это является нормальным явлением.
- Регулярно очищать щетки стеклоочистителя переднего ветрового стекла от снега, льда и листьев, избегать забивания впуска воздуха кондиционера и обеспечивать нормальный впуск воздуха в систему кондиционирования.
- Только после закрытия окон и люка автомобиля система кондиционирования воздуха может обеспечить оптимальный эффект охлаждения, однако, если автомобиль сильно нагревается солнечным излучением, окно следует на короткое время открыть, чтобы тепло в автомобиле рассеивалось и ускорено охлаждение внутренности автомобиля с помощью кондиционера.



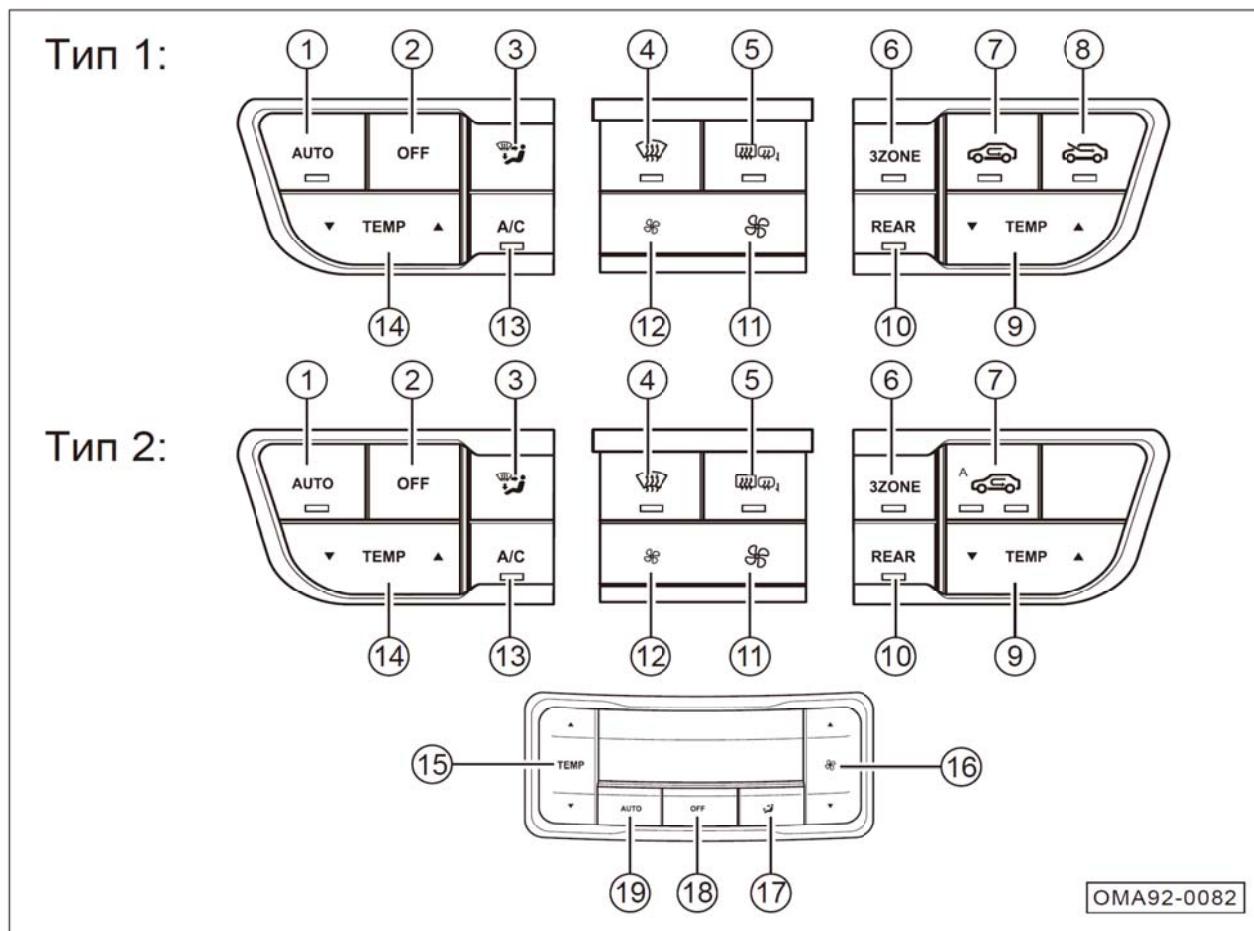

4. Приборы и средства управления

4.5.2 Система кондиционирования воздуха



- ① Кнопка автоматического режима AUTO (передний ряд)
- ② Кнопка выключения OFF
- ③ Кнопка переключения режимов воздушного потока
- ④ Кнопка деподмораживания и удаления тумана переднего ветрового стекла
- ⑤ Кнопка деподмораживания и удаления тумана заднего ветрового стекла и внешних зеркал заднего вида
- ⑥ Кнопка трехзонного независимого управления 3ZONE
- ⑦ Кнопка переключения внутренней циркуляции воздуха*
- Кнопка переключения внутренней/внешней циркуляции воздуха*
- ⑧ Кнопка переключения внешней циркуляции воздуха*
- ⑨ Кнопка регулировки температуры (правая сторона)
- ⑩ REAR Кнопка управления заднего ряда
- ⑪ Кнопка увеличения скорости ветра
- ⑫ Кнопка снижения скорости ветра

4. Приборы и средства управления

- ⑬ Кнопка A/C
- ⑭  Кнопка регулировки температуры (левая сторона)
- ⑮  Кнопка регулировки температуры (задний ряд)
- ⑯  Кнопка регулировки воздушного потока (задний ряд)
- ⑰  Кнопка переключения режимов воздушного потока. (задний ряд)
- ⑱ Кнопка выключения кондиционера OFF (задний ряд)
- ⑲ Кнопка автоматического режима AUTO

Напоминание

Система кондиционирования воздуха также может управлять путем переключения интерфейса дисплея звуковой системы на интерфейс управления системой кондиционирования воздуха.







Автоматический режим

Нажимать кнопку Auto, чтобы горел индикатор кнопки и включилась автоматический режим охлаждения системой кондиционирования воздуха.



Когда индикатор кнопки AUTO гаснул, это показывает, что выключился автоматический режим системой кондиционирования воздуха.

Выключение кондиционера





Нажать кнопку OFF, чтобы выключилась система кондиционирования воздуха. После отключения системы кондиционирования воздуха.:

- Нажатием на кнопку , кнопку , кнопку  не включается система кондиционирования воздуха.
- Нажатие на кнопку 3ZONE или кнопку  не действует.
- Нажатием на кнопку Auto, кнопку A/C, кнопку , кнопку , кнопку  можно включить систему кондиционирования воздуха.

Режим выпуска воздуха

Нажать кнопку , чтобы переключить режим выпуска воздуха вручную; в автоматическом режиме система кондиционирования воздуха автоматически контролирует режим выпуска воздуха, нажатие кнопки  изменит режим системы с автоматического на ручной.

При ручном выборе нажать кнопку , чтобы выполнялось циркуляционное переключение между нижеследующими режимами выпуска воздуха:

-  Режим продувки лица: воздух выходит из выхода на приборной панели.
-  Режим продувки лица и ног: воздух выходит из выхода на приборной панели и выхода в пространстве для ног.
-  Режим продувки ног: воздух выходит из выхода в пространстве для ног.
-  Режим продувки ног и переднего окна: воздух выходит из выхода для деподморазивания переднего ветрового стекла и выхода в пространстве для ног.

4. Приборы и средства управления

В автоматическом режиме режим выпуска воздуха является частью логики автоматического управления, и автоматически выбирается системой кондиционирования воздуха. Температура выходящего воздуха является основным фактором, влияющим на режим выпуска воздуха. При относительно высокой температуре выходящего воздуха большая часть воздуха дует в ноги; а при относительно низкой температуре - в лицо.

Напоминание

- С целью обеспечения системы кондиционирования воздуха возможностью эффективного автоматического управления всеми режимами выпуска воздуха, откройте все выходы в автомобиле.
- При холодном запуске зимой в автоматическом режиме постепенный переход начинается из режима продувки переднего окна.

Обогрев, деподмораживание и удаление туманностей переднего ветрового стекла

Нажать кнопку , чтобы горел индикатор кнопки и включилась функция деподмораживания и удаления туманностей заднего ветрового стекла

После открытия функции деподмораживания и удаления туманностей переднего ветрового окна автоматически выполняются следующие действия:

- Повышение температуры выходящего воздуха.
- Включение функции охлаждения кондиционера (A/C).

Воздух распределяется в режиме обдува переднего стекла.

Режим кондиционера, является режимом внешней циркуляции.

Функция нагрева переднего ветрового стекла включена и автоматически отключается после 10 мин.

Еще раз нажать кнопку , чтобы индикатор кнопки гаснул, выключить функцию нагрева переднего ветрового стекла и функцию деподмораживания и удаления туманностей переднего ветрового окна кондиционера; или нажать кнопку Auto, входить в автоматический режим, тоже можно выключить функцию деподмораживания переднего ветрового окна, функцию удаления туманностей и функцию нагрева переднего ветрового окна.

При автоматическом режиме * если аудио система «установка автомобиля → установка кондиционера → автоматическое удаление туманностей» установлена на включение, то система кондиционирования воздуха автоматически обнаруживает состояние тумана и автоматически удаляет туманность внутреннего переднего ветрового окна стекла автомобиля, предотвращает туман переднего ветрового окна стекла, обеспечивает больше

безопасности для безопасного вождения.

Напоминание

В случае двигатель не запускается, длительное использование функции деподморазивания и удаления туманностей переднего ветрового стекла может привести к слишком низкому напряжению аккумулятора и невозможности запуска автомобиля.

Внимание

- Когда температура установлена на самое низкое значение, использование функции деподморазивания и удаления туманностей может вызвать запотевание на внешней стороне ветрового стекла, что может повлиять на линию зрения при вождении и привести к несчастному случаю. При деподморазивании рекомендуется установить температуру в положении «жарко» или «тепло».
- При температуре окружающей среды выше 0°C используется функция деподморазивания и удаления туманностей, если функция охлаждения кондиционера (A/C) выключается вручную, это может вызвать запотевание переднего ветрового стекла и повлиять на линию зрения при вождении, что может привести к несчастному случаю.

4. Приборы и средства управления

Деподморозивание и удаление туманностей заднего ветрового стекла



Нажимать кнопку , чтобы горел индикатор кнопки и включилась функция деподморозивания и удаления туманностей заднего ветрового стекла для электронного нагрева заднего ветрового стекла и внешних зеркал заднего вида*.

Еще раз нажать кнопку , чтобы индикатор кнопки гаснул и выключилась функция деподморозивания и удаления туманностей заднего ветрового стекла. Если функция деподморозивания и удаления туманностей заднего ветрового стекла не выключается вручную, то данная функция автоматически выключается через 15 минут непрерывной работы.

Напоминание

В случае двигателя не запускается, длительное использование функции деподморозивания и удаления туманностей заднего ветрового стекла может привести к слишком низкому напряжению аккумулятора и невозможности запуска автомобиля.



Режим управления тройной зоной*

Нажать кнопку 3ZONE, индикатор кнопки загорается, нажать кнопку  (на левой стороне) / кнопку  (на правой стороне) или нажать кнопку  (в заднем ряду), система кондиционирования воздуха входит в режим управления тройной зоной. Температура зоны на обеих сторонах переднего ряда и зоны заднего ряда самостоятельно контролируется:

Снова нажать кнопку 3ZONE, чтобы индикатор программной кнопки гаснул, кондиционер выходит из режима управления тройной зоной и входит в режим управления одиночной зоной, таким образом температура зоны в автомобиле одновременно контролируется:

Циркуляция воздуха*

нажать кнопку , чтобы переключить циркуляцию воздуха к одному из режимов автоматической внутренней и внешней циркуляции, внутренней циркуляции, внешней циркуляции.

- Автоматическая внутренняя и внешняя циркуляция: нажать кнопку , когда левый индикатор кнопки горит, циркуляция воздуха входит в режим автоматического управления внутренней и внешней циркуляцией. Данный режим автоматически управляет режимом впуска воздуха в соответствии с качеством воздуха вне автомобиля. При плохом качестве воздуха вне автомобиля режим впуска воздуха контролируется как внутренняя циркуляция; а при хорошем качестве - внешняя циркуляция.
- Внутренняя циркуляция: нажать кнопку , когда правый индикатор кнопки горит, циркуляция воздуха входит в режим внутренней циркуляции. Данный режим используется для предотвращения попадания внешнего воздуха в автомобиль и образования внутренней циркуляции воздуха в автомобиле. Этот режим предотвращает попадание грязного воздуха вне автомобиля в автомобиль.
- Внешняя циркуляция: нажать кнопку , когда все индикаторы кнопки гаснут, циркуляция воздуха входит в режим внешней циркуляции. Этот режим вводит наружный воздух в автомобиль, чтобы сохранить воздух внутри автомобиля свежим.

Циркуляция воздуха*

- Внутренняя циркуляция воздуха: нажать кнопку , когда индикатор кнопки горит, циркуляция воздуха входит в режим внутренней циркуляции. Данный режим используется для предотвращения попадания внешнего воздуха в автомобиль и образования внутренней циркуляции воздуха в автомобиле. Этот режим предотвращает попадание грязного воздуха вне автомобиля в автомобиль.
- Внешняя циркуляция воздуха: нажать кнопку , когда индикатор кнопки горит, циркуляция воздуха входит в режим внешней циркуляции. Эта функция вводит наружный воздух в автомобиль, чтобы сохранить воздух внутри автомобиля свежим.

Внимание

- Длительная внутренняя циркуляция воздуха вызовет накопление углекислого газа в автомобиле, что препятствует сохранению бодрствующего состояния водителем.
- Внутренняя циркуляция воздуха в холодную или дождливую погоду может легко вызвать запотевание стекол и повлиять на линию зрения при вождении, это может привести к возникновению серьезной аварии.

Установка температуры

- Нажать кнопку  , чтобы повысить / снизить температуру, степень регулировки температуры: 0,5°C/шаг.



При входе в LO / HI в автоматическом режиме система будет продолжать работать в состоянии продувки с большим расходом воздухом.



С целью получения наиболее идеальной внутренней температуры в автоматическом режиме рекомендуемая установленная температура составляет 25,0 °C , при необходимости самостоятельная регулировка температуры допускается.

Внимание

Значение температуры, показанное на дисплее контроллера, является целевым значением заданной температуры, а не измеренным значением температуры воздуха внутри салона автомобиля.

Установка скорости ветра

- Нажать  или нажать кнопку , чтобы скорость ветра увеличилась / уменьшилась на один класс. На дисплее аудио системы отображается соответствующий уровень скорости ветра

В автоматическом режиме система кондиционирования воздуха автоматически контролирует скорость ветра, нажатие на кнопку  или кнопку  будет причинять переключение режима работы системы с автоматического на ручной.

Кнопка A/C

Нажать кнопку A/C, чтобы горел индикатор кнопки и включилась функция охлаждения системой кондиционирования воздуха.





Снова нажать кнопку A/C, чтобы индикатор кнопки гаснул и выключилась функция охлаждения системой кондиционирования воздуха.

4. Приборы и средства управления

Управление кондиционированием воздуха в заднем ряду

Нажимайте кнопку **REAR**, загорится индикатор кнопки, система кондиционирования воздуха открывает переднюю панель кондиционера для управления функцией кондиционера в заднем ряду.

Когда данная функция включена, следующая кнопка для операции передней панели кондиционера эквивалентна соответствующей кнопке задней панели операции:

-  Кнопка регулировки температуры (правая сторона).
- **AUTO** Кнопка
-  Кнопка.
-  /  Кнопка.

Нажатие кнопки **REAR** снова или истечение времени ожидания без операции (например, 6S) выключит переднюю панель кондиционера для управления функцией кондиционера в задней секции салона автомобиля.

Напоминание

При включении функции регулировки температуры воздуха в задней секции салона автомобиля, невозможно отдельно установить температуру воздуха в зоне переднего пассажира.

4. Приборы и средства управления

4.5.3 Выход воздуха из кондиционера

Боковой выход воздуха на приборной панели

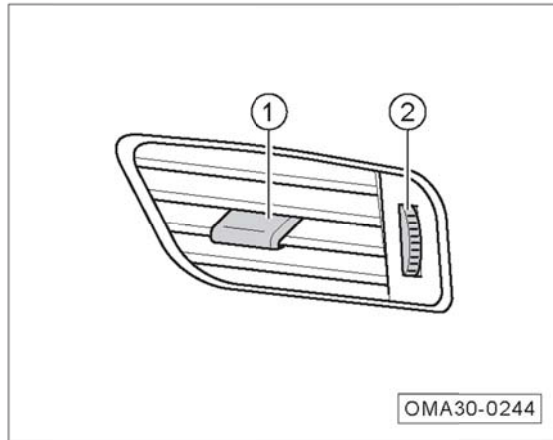

- Переместить переключающую пластину ①, чтобы регулировать направление воздуха.
- Повернуть поворотную кнопку ②, чтобы регулировать расход воздуха или закрыть выход воздуха.

Центральный выход воздуха на приборной панели

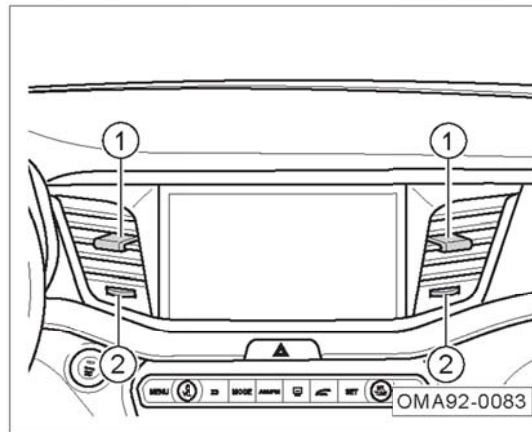

- Переместить переключающую пластину ①, чтобы регулировать направление воздуха.
- Повернуть поворотную кнопку ②, чтобы регулировать расход воздуха или закрыть выход воздуха.

2 - е / 3 - е воздуховыпускное отверстие

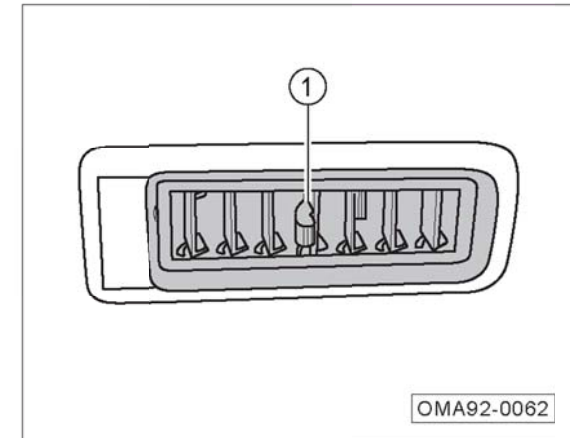

- Переместить переключающую пластину ①, чтобы регулировать расход воздуха и направление воздуха, или закрыть выход воздуха.

4. Приборы и средства управления

4.6 Акустическая система

4.6.1 Панель управления

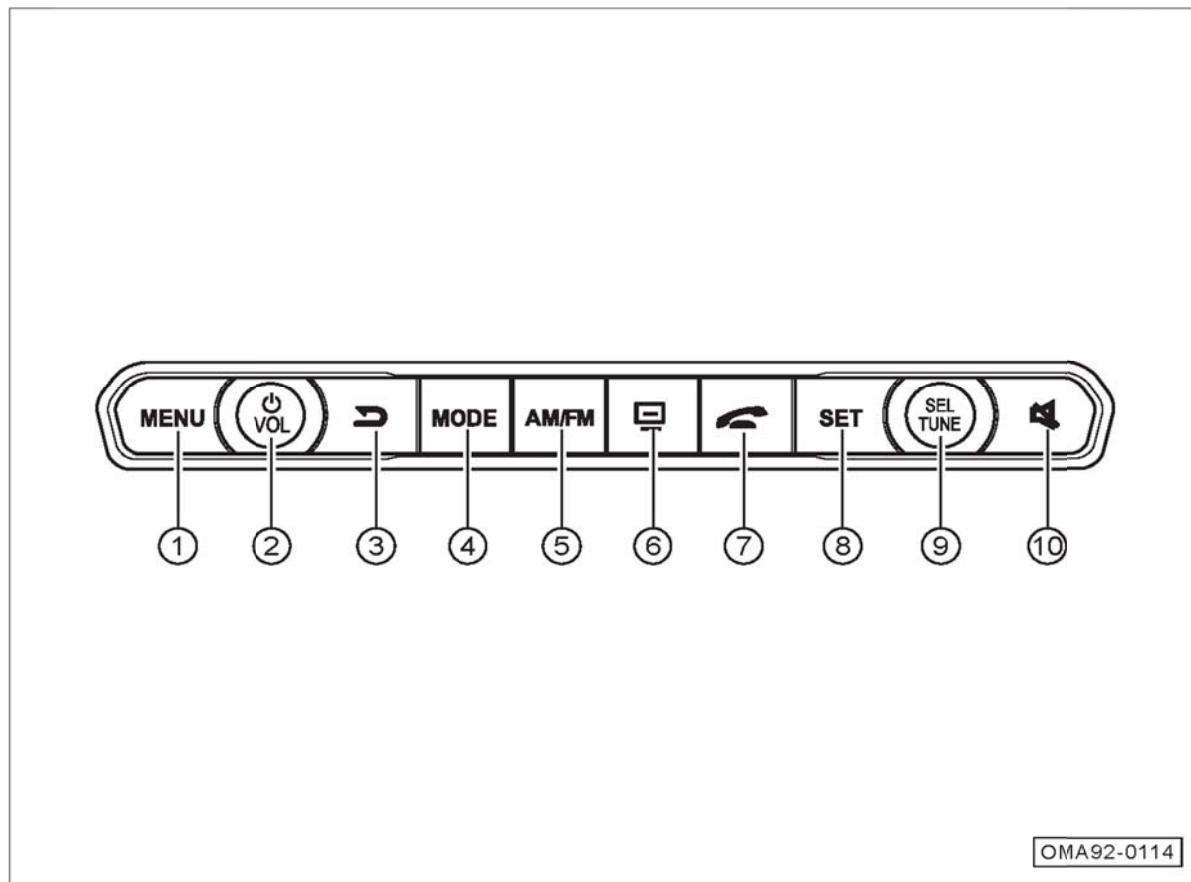

- ① Кнопка главного меню
 - Коротко нажимать эту кнопку, переключать в главное меню.
- ② Кнопка источника питания/ Ручка регулировки громкости
 - Коротко нажмите эту кнопку, может включить или выключить.
 - Длительно нажмите эту кнопку для включения / выключения экрана.
 - Можно повернуть поворотную кнопку по часовой стрелке для увеличения громкости, и против часовой стрелки для уменьшения громкости.
- ③ Кнопка «Назад»
 - Кнопка «Назад»: коротко нажмите эту кнопку, чтобы вернуться к предыдущему интерфейсу.
- ④ Кнопка переключения источника звука
 - Непрерывно коротко нажать данную кнопку для переключения: FM→AM→USB→FM.

⑤ Кнопка радио AM/FM

- Можно кратковременно нажать настоящую кнопку для переключения в режим радио при другом состоянии источника звука;
- В режиме радиосвязи можно кратковременно нажать эту кнопку, чтобы переключить радиодиапазон AM или FM.

⑥ Кнопка выключения дисплея

- При включении коротко нажать данную кнопку, дисплей выключается, но источник звука все еще работает; снова коротко нажать ее, чтобы снова включить дисплей.

⑦ Кнопка телефона

- Нажмите эту кнопку для доступа в интерфейс настройки Bluetooth .

⑧ Кнопка настройки

- Коротко нажмите эту кнопку, чтобы сначала войти в интерфейс настройки системы, непрерывно коротко нажмите эту кнопку, чтобы переключиться: настройки системы → настройки автомобиля → выход.

⑨ Кнопка выбора

- Коротко нажмите эту кнопку, чтобы выбрать.
- В состоянии радиосвязи, и вращение по часовой стрелке и звуковая частота увеличивается, а вращение против часовой стрелки и звуковая частота уменьшается.

⑩ Кнопка беззвучного режима

- Коротко нажать данную кнопку для включения беззвучного режима медиа.
- При беззвучном режиме снова нажать данную кнопку для выключения беззвучного режима.

i Напоминание

Интерфейсы или функции акустической системы, описанные в «Руководстве пользователя», могут различаться в зависимости от конфигурации автомобиля, они приведены только для справки, и определяются по фактическому автомобилю.

4. Приборы и средства управления

4.6.2 Кнопка управления на руле

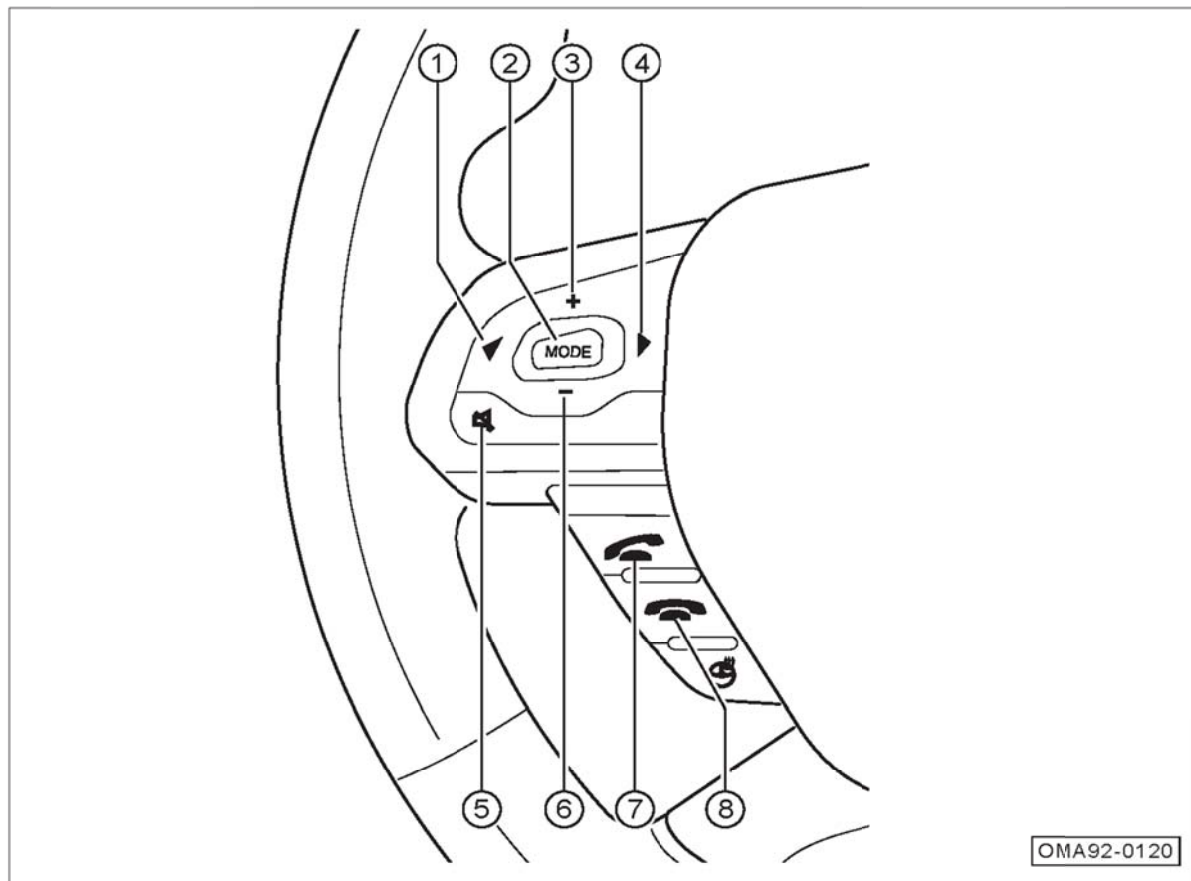

① Кнопка ◀

- В режиме радиоприемника выполнится автоматический поиск радиостанции по низкой частоте, который остановится при обнаружении действующей радиостанции, и начнется передача.

- Преобразовать музыку вверх при передаче медиа-источника.

② Кнопка переключения источника звука

- Непрерывно коротко нажать данную кнопку для переключения: FM→AM→USB→FM.

③ Кнопка увеличения громкости

④ Кнопка ▶

- В режиме радиоприемника выполнится автоматический поиск радиостанции по высокой частоте, который остановится при обнаружении действующей радиостанции, и начнется передача.

- Преобразовать музыку вниз при передаче медиа-источника.

⑤ Кнопка беззвучного режима

- Коротко нажать данную кнопку для включения беззвучного режима медиа-источника.

- При беззвучном режиме снова нажать данную кнопку для выключения беззвучного режима.

⑥ Кнопка уменьшения громкости

⑦ Кнопка ответа на телефонный звонок

- При наличии входящего вызова в систему связи Bluetooth нажать данную кнопку для ответа на него.
- При отсутствии входящего вызова в систему связи Bluetooth нажать данную кнопку для входа в интерфейс набора номера Bluetooth.
- При отсутствии входящего вызова в систему связи Bluetooth и отсоединенном Bluetooth нажать данную кнопку для входа в интерфейс настройки Bluetooth.

⑧ Кнопка завершения вызова

- При наличии входящего вызова в систему связи Bluetooth нажать данную кнопку для отказа от ответа на него.
- Во время разговора нажать данную кнопку для завершения текущего разговора.

4. Приборы и средства управления

4.6.3 Основные операции

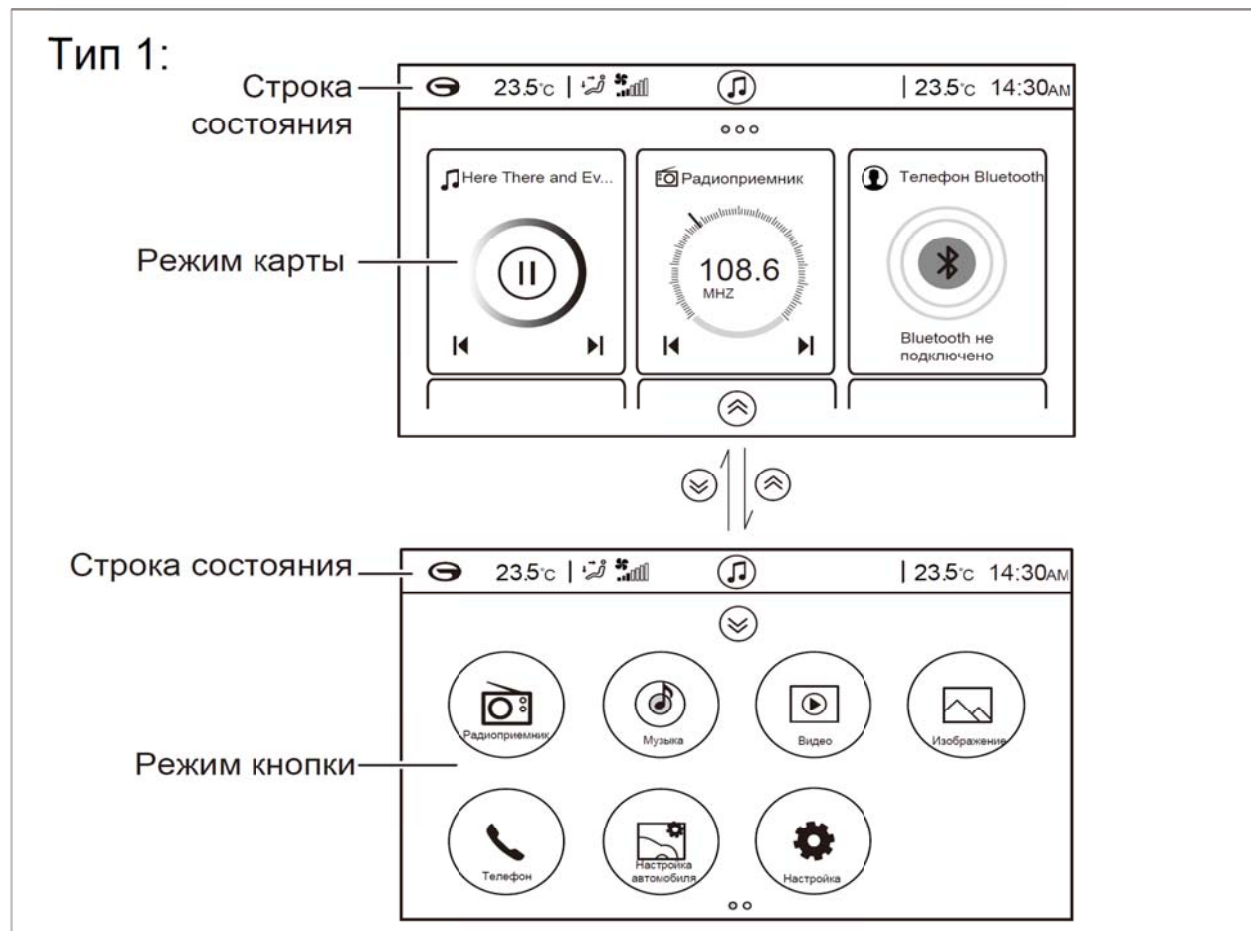

Основной интерфейс карты

- Переместить страницу влево и вправо, чтобы переключить режим карты.
- Нажать карту, чтобы войти в соответствующий функциональный интерфейс; нажать программную кнопку на карте, чтобы управлять соответствующей функцией.

С помощью большого пальца и указательного пальца в противоположном угле экрана скользить в середину одновременно, войдите в режим редактирования, длительно нажмите карту и перетащите, чтобы изменить последовательность карт.

Режим кнопки

- Переместить страницу влево и вправо, чтобы переключить режим кнопки.
- Нажать соответствующую функциональную программную кнопку, чтобы войти в соответствующий функциональный интерфейс.

i Напоминание

Главный интерфейс является лишь примером по некоторой конфигурации. Конкретные функции и интерфейсы определяются конфигурацией автомобиля.

4.6.4 Радиоприемник

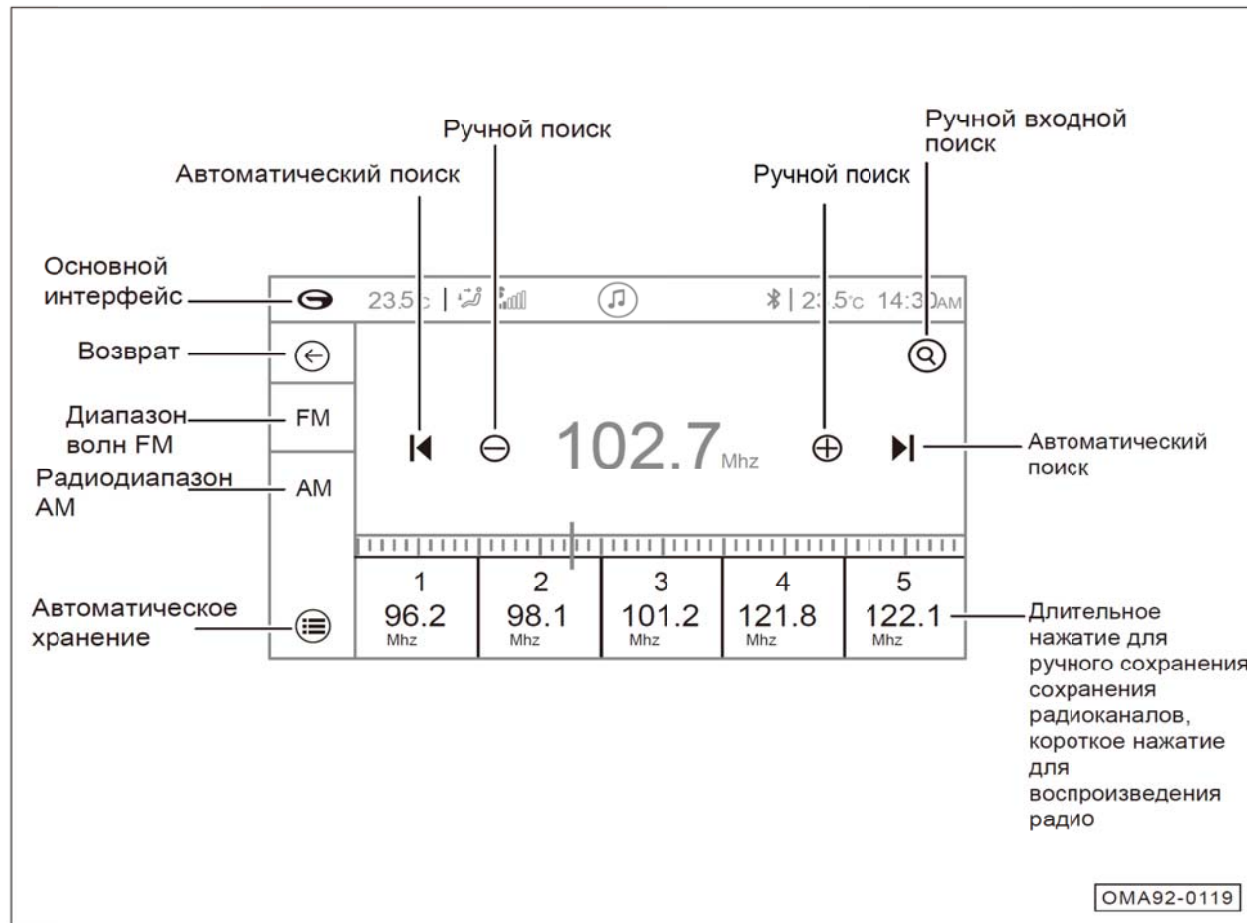

Войти в интерфейс передачи по радио следующими способами:

- Нажать карту «Радиоприемник» в режиме карты, чтобы войти в режим радиоприемника.
- Нажать программную кнопку «Радиоприемник» в режиме кнопки, чтобы войти в режим радиоприемника.
- Непрерывно нажать кнопку переключения источника звука на панели управления, чтобы выполнить переключение в режим радиоприемника.
- Непрерывно нажать кнопку MODE на левой стороне руля, чтобы выполнить переключение в режим радиоприемника.

4. Приборы и средства управления

4.6.5 Воспроизведение через USB

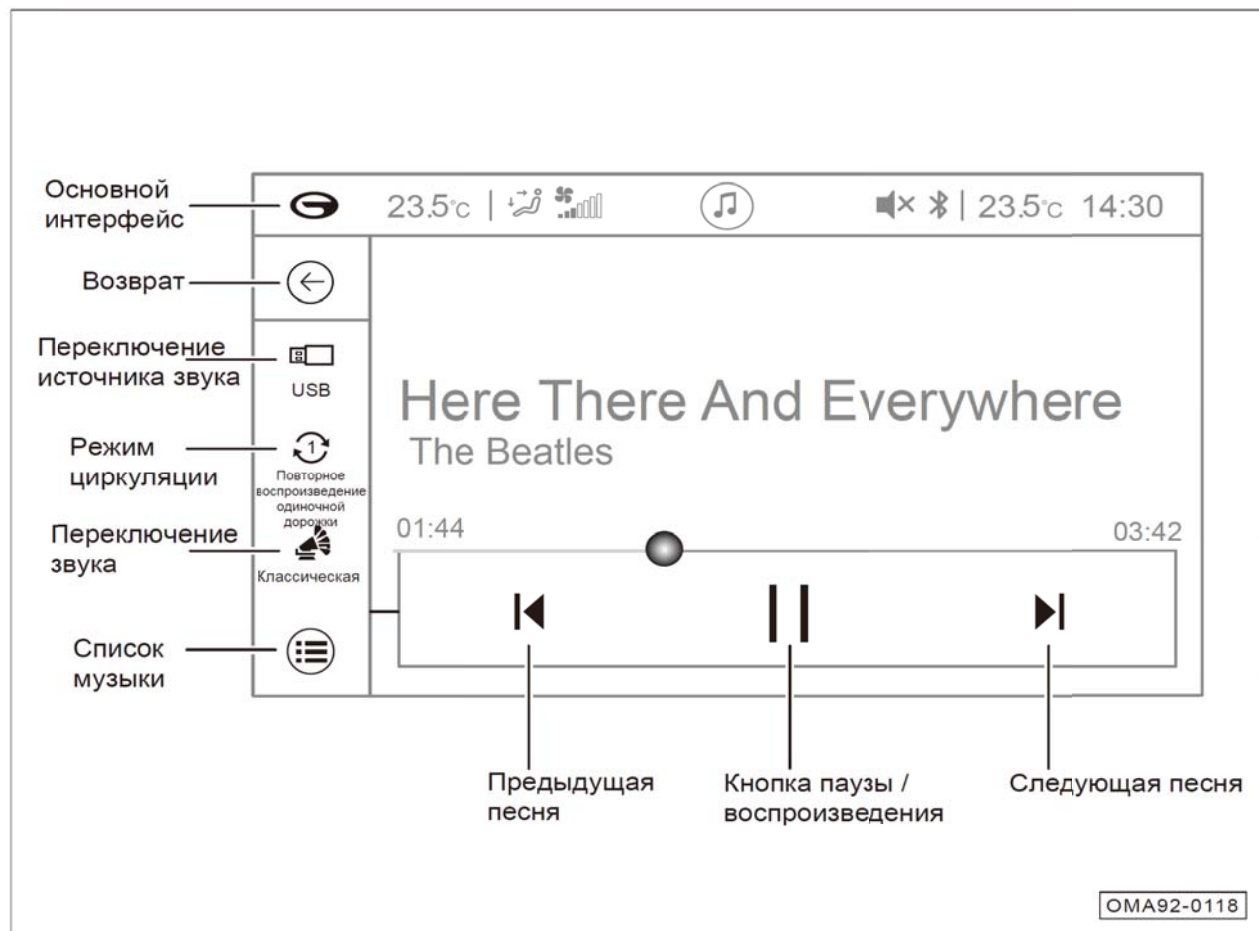

Войти в режим воспроизведения через USB следующими способами:

- Нажать карту «Музыка» в режиме карты, чтобы войти в режим воспроизведения через USB.
- Непрерывно коротко нажать кнопку переключения источника звука на панели управления, чтобы выполнить переключение на воспроизведение через USB.
- Непрерывно коротко нажать кнопку MODE на левой стороне руля, чтобы выполнить переключение на воспроизведение через USB.
- Нажать программные кнопки «Музыка», «Картина» и «Видео» на главном интерфейсе режима кнопки, чтобы выполнить переключение на воспроизведение через USB.



i Напоминание

После успешного подключения USB-устройства появится подсказка о выборе музыки, картины и видео через USB.

4.6.6 Функция Bluetooth

Вход в режим Bluetooth

Войти в режим Bluetooth следующими способами:

- Нажать карту «Телефон через Bluetooth» в главном интерфейсе режима карты, чтобы войти в режим Bluetooth.
- Нажать программную кнопку «Телефон» в главном интерфейсе режима кнопки, чтобы войти в режим Bluetooth.
- В режиме без вызова коротко нажать кнопку  на левой стороне руля, чтобы войти в режим Bluetooth.
- Войти в режим Bluetooth путем короткого нажатия на кнопку  панели управления звуком;



- Если устройство с Bluetooth не подключено, то система передает подсказку о подключении нового устройства.
- Нажать программную кнопку , чтобы войти в интерфейс настройки Bluetooth. Функция Bluetooth может использоваться только после выполнения настройки и подключения.

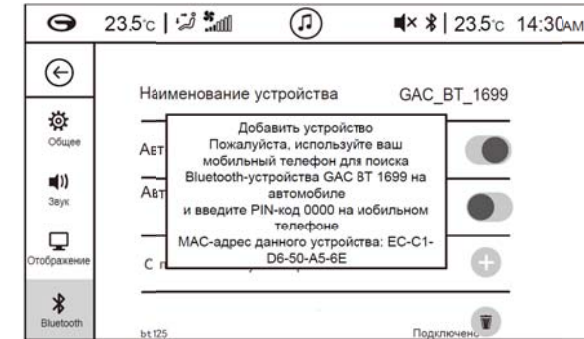

Нажать программную кнопку «+» на правой стороне списка устройств, чтобы включить видимость Bluetooth.

4. Приборы и средства управления



- С помощью мобильного телефона найти имя устройства, кликнуть его для сопряжения. После того, как система получит запрос на сопряжение, появится окно подтверждения (необходимость ввода PIN-кода определится различными моделями мобильных телефонов).
- Нажать программную кнопку «Подтвердить», чтобы начать сопряжение; нажать программную кнопку «Отменить», чтобы окончить сопряжение; после успешного подключения оно отобразится в списке устройств.



- В списке устройств отображаются имена успешно сопряженных устройств с Bluetooth, после успешного подключения устройства отображается «Подключено».
- Нажмите  на правой стороне устройства, чтобы удалить сопряженное устройство. Можно сохранить максимально 8 сопряженных устройств. При наличии девятого устройства, питающегося подключиться к головному устройству, оно предлагает вам удалить устройства из списка сопряжения.

4. Приборы и средства управления

4.6.7 Настройка системы

Нажать программную кнопку «Настройка» или коротко нажать кнопку панели управления «Настройки» в главном интерфейсе режима кнопки, чтобы войти в интерфейс настройки системы: кликнуть пункт для выбора, кликнуть ползунок  для настройки включения или выключения, тянуть прогресс-бар для регулировки.

Группа настройки	Функция	Описание	Выбираемые настройки
Общее	Язык	Изменение показанного языка	中文/русский/English
	Время и дата	Настройка времени и даты	24-Часовой режим /GPS-синхронизированное время и дата/ Настройка
	Версия	Просмотреть информацию о версии программного обеспечения	/
	Информация об автомобиле	Просмотреть информацию о хосте автомобиля	/
Звук	Предустановленный звук	Когда выбирать звуковые эффекты, выбирать пользовательские звуковые эффекты, можно вручную могут настраивать высокий, средний и низкий звук самостоятельно.	Классика / Поп / Джаз / Рок / Кантри / Самоопределение
	Громкость по скорости автомобиля	Регулировка громкости по увеличению или снижению скорости автомобиля	Выключение / низкий / средний / высокий тон
	Звуковое поле	Регулировка положения звукового поля касанием	/
	Громкость запуска	Настройка громкости запуска	Постоянная / адаптивная
	Громкость кнопки	Регулировка громкости кнопок на сенсорном экране	Выключение / звук 1 / звук 2
	Громкость мультимедиа парковки	Выберите громкости системы мультимедиа при движении задним ходом	Низкая / средняя / высокая
	Предупредительный сигнал парковочного радара	Выберите громкости предупредительного сигнала при движении задним ходом	Неизменение / Молчание / Уменьшение
	Указательный сигнал отпирания/запирания	При настройке отпирания и запирания у автомобиля есть напоминание гудением	Включение / выключение
Отображение	Яркость экрана	Регулировка яркости экрана	/
	Режим яркости	Настройка режима яркости	День / ночь / автоматический
	Настройка времени заставки экрана запуска	Установка времени заставки экрана запуска	3 минуты / 5 минут / 15 минут / 30 минут
	Время удерживания интерфейса кондиционирования воздуха	Настройка времени удерживания интерфейса кондиционирования воздуха при отсутствии операции	3 секунды / 5 секунд / 15 секунд / 30 секунд

4. Приборы и средства управления

Группа настройки	Функция	Описание	Выбираемые настройки
Bluetooth	Наименование устройства	Отображает текущее имя устройства, подключенного к Bluetooth	/
	Автоматическое соединение	Настройка необходимости автоматического соединения	Включение / выключение
	Автоматический ответ	Настройка необходимости автоматического ответа	Включение / выключение
	Список устройств	Добавление устройства в список устройств	/
Восстановление заводских настроек	Восстановление заводских настроек	Восстановление заводских настроек по умолчанию из вышеуказанных настроек	Восстановление

4. Приборы и средства управления

4.6.8 Настройка автомобиля

Нажать программную кнопку «Настройка автомобиля» или коротко нажать кнопку панели управления «Настройки» в главном интерфейсе режима кнопки, чтобы войти в интерфейс настройки системы, на котором кликнуть пункт для выбора, кликнуть ползунок  для настройки включения или выключения, тянуть прогресс-бар для регулировки.

Группа настройки	Функция	Описание	Выбираемые настройки
Настройка сиденья*	Вентиляция и нагрев*	/	Включение / выключение
	Интеллектуальный ключ*	/	Включение / выключение
	Приветственная функция*	/	Включение / выключение
Помощь при вождении	Помощь при перестроении справа на соседнюю полосу*	/	Включение / выключение
	Функция помощи при вождении по полосе*	/	Выключение/удержание полосы движения/предупреждение о покидании полосы движения
	Чувствительность*	Установить чувствительность функций помощи полосы	Самонастройка/Предварение
	Предупреждение о безопасной скорости, км/ч	Настройка предупреждения о безопасной скорости	Диапазон: 0 - 200
	Режим рулевого управления	Настройка усилия рулевого управления	Стандартный / спортивный
Кузовная арматура	Интеллектуальное активное запирание	/	Включение / выключение
	Интеллектуальное активное отпирание	/	Включение / выключение
	Дистанционное отпирание	Настройка дистанционного отпирания дверей	Все двери / Только передняя дверь левой стороны
	Автоматическое отпирание	/	Включение / выключение
	Индукционное открытие двери багажника*	/	Выкл./ Только вкл./ Включение указательного сигнала
	Автоматическое переключивание внешних зеркал заднего вида*	/	Включение / выключение
	Автоматическая регулировка угла внешних зеркал заднего вида*	/	Открытие / Установка / Закрытие
	Ручная регулировка угла внешних зеркал заднего вида*	/	Включение / выключение
	Обслуживание переднего стеклоочистителя	/	Включение / выключение

4. Приборы и средства управления

Группа настройки	Функция	Описание	Выбираемые настройки
Световой контроль	Управление атмосферной лампой*	При включении ламп положения вы можете установить:	Включение / выключение
	Домой со мной	Выбор светового режима домой со мной	Выключение / Только лампа ближнего света / лампа ближнего света + задний противотуманный фонарь
	Дневные ходовые огни	/	Включение / выключение
	Интеллектуальная фара дальнего света*	/	Включение / выключение
	Интеллектуальная лампа освещения подножки*	/	Включение / выключение
Настройка кондиционирования воздуха	Интеллектуальное управление внутренней и внешней циркуляцией	/	Включение / выключение
	Кривая комфорта кондиционирования воздуха	Выбор режим кривой комфорта кондиционирования воздуха	Мягкий / нормальный / быстрый
	Датчик качества воздуха	Выбор режима датчика качества воздуха	Низкая чувствительность / средняя чувствительность / высокая чувствительность
	Автоматическое удаление тумана	Выбор режима автоматического удаления тумана	Выключение / низкая чувствительность / средняя чувствительность / высокая чувствительность
	Управление кондиционированием воздуха	Кликнуть на строке состояния  , чтобы войти в интерфейс управления кондиционированием воздуха.	/

4.7 Система ГЛОНАСС*

4.7.1 Общее описание

В системе ГЛОНАСС используется автомобильная электронная система последнего поколения GAC MOTOR с контроллером ГЛОНАСС, с использованием сети мобильной связи, которая опирается на глобальную систему спутникового позиционирования ГЛОНАСС, и система ГЛОНАСС содержит услуги по аварийному спасению, позиционированию автомобиля и другие услуги.

4.7.2 Аварийный вызов

Функция аварийного вызова имеет автоматический аварийный вызов, ручной аварийный вызов. Автоматический аварийный вызов – это функция аварийного вызова, которая автоматически включается при достижении определенного для системы условия в процессе столкновения автомобиля, а в то время как ручной аварийный вызов необходимо открыть, нажав кнопку аварийного вызова вручную..

Как функция автоматического аварийного вызова, так и функция ручного аварийного вызова могут вызвать аварийную службу.

- Автоматический аварийный вызов: в случае неожиданного столкновения и опрокидывания автомобиля система ГЛОНАСС запустит функцию автоматического обращения за помощью, позвонит аварийному обслуживанию.
- Вручную аварийный вызов: когда функция автоматического аварийного вызова не работает, вручную нажать кнопку аварийного вызова, запустить функцию ручного экстренного вызова, вызвать аварийную службу.

Операция

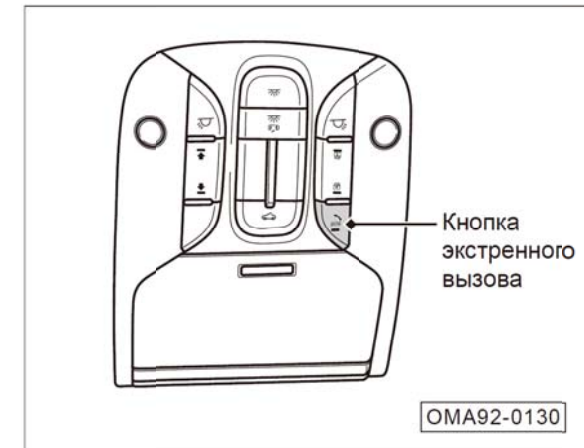

При столкновении автомобиля или при любых аварийных ситуациях, требующих аварийных служб, выполните следующие действия:

1. Если световой индикатор кнопки мигает зеленым цветом или постоянно горит, значит, что автоматический аварийный вызов уже запущен.
2. Если функция автоматического аварийного вызова не работает, длительно нажмите кнопку аварийного вызова (около 2S), функция ручного аварийного вызова начинает запускаться, если вы набираете аварийный вызов в ручном режиме и еще не подключены к аварийной службе, немедленно нажмите кнопку аварийного вызова 5 раз, чтобы отменить.

4. Приборы и средства управления

3. Если по какой - либо причине невозможно связаться с аварийным сервисом, индикатор кнопки мигает красным цветом, вы услышите голосовую информацию «Аварийный вызов недоступен». В этом случае используйте персональный мобильный телефон для подключения к аварийному обслуживанию.

i Напоминание

Во время аварийного вызова системы ГЛОНАСС, не управляйте другими клавишными функциями аудио системы.

5.1 Запуск и вождение

5.1.1 Выключатель запуска

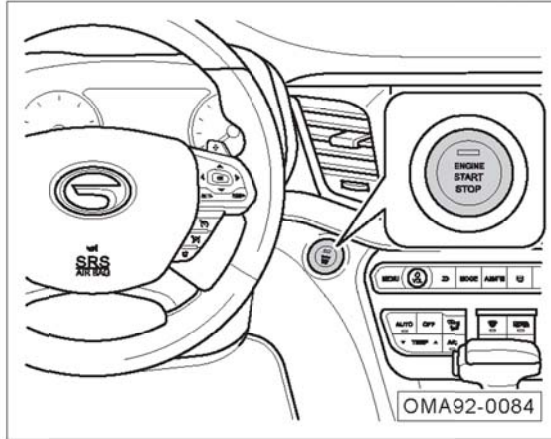

Только при обнаружении интеллектуального дистанционного ключа в автомобиле выключатель запуска (кнопка START STOP ENGINE) может использоваться.

Когда селектор коробки передач находится в положении «Р» и при этом нажата педаль тормоза, индикатор на кнопке запуска будет гореть зеленым цветом; если нажать кнопку запуска, то произойдет запуск двигателя.

Когда селектор коробки передач находится в положении «Р», но педаль тормоза не нажата, нажатием на кнопку запуска можно осуществлять последовательное переключение между положениями «OFF→ACC→ON→OFF».

- OFF: индикатор на кнопке не горит, кнопка запуска выключена.
- ACC: индикатор на кнопке горит оранжевым цветом, электроцепи прикуривателя и других приборов находятся во включенном состоянии.
- ON: индикатор на кнопке горит оранжевым цветом, подключена подсветка приборной панели, электроцепи всего электропотребляющего оборудования находятся во включенном состоянии.

i Напоминание

- Селектор автоматической коробки передач находится в другом положении за исключением положения «Р», и педаль тормоза не нажимается, нажать выключатель запуска, чтобы переключить его из положения «OFF» в положение «ACC». Если вы продолжите нажимать переключатель запуска, он переключится в порядке «ON→ACC→ON...» и не вернется в положение «OFF».
- При нормальных обстоятельствах, циклическое переключение может быть выполнено только последовательно, т.е., только от положения передачи «ACC» до положения передачи «ON». Но когда селектор автоматической коробки передач находится в положении «Р», выключатель запуска остается в положении «ACC» в течение одного часа, он перейдет в режим энергосбережения и автоматически вернется в положение «OFF».

5. Руководство по вождению

Режим Limhome

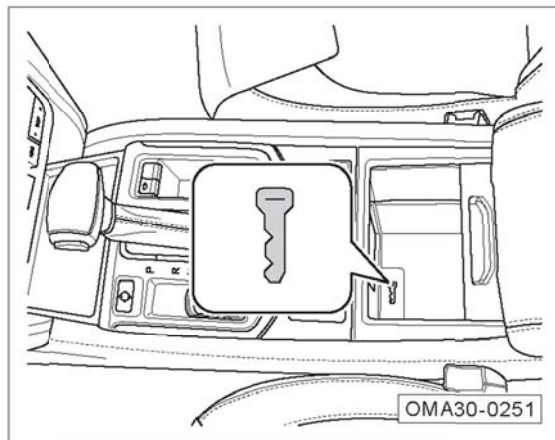

Если электричество интеллектуального дистанционного ключа недостаточное и на дисплее комбинации приборов отображается сообщение «Ключ не обнаружен», можно горизонтально поместить дистанционный ключ в отметку ключа в нижней части бокса-подлокотника, нажмите кнопку пуска/остановки двигателя одновременно, чтобы переключиться в положение «ACC» или «ON», при этом нажмите педаль тормоза, индикатор пускового переключателя становится зеленым, потом снова нажмите кнопку пуска/остановки двигателя, чтобы запустить двигатель.

Данный метод является временным аварийным методом запуска, замените батарею интеллектуального дистанционного ключа как можно скорее.

5.1.2 Запуск двигателя

- Взять интеллектуальный дистанционный ключ и войти в автомобиль.
- Убедиться, что селектор коробки передач находится в положении «P» или «N».
- Нажимать педаль тормоза, убедиться, что индикаторная лампа выключателя запуска горит зеленой.
- Нажимать выключатель запуска, чтобы запустить двигатель.

i Напоминание

- При холодном запуске двигателя он требует предварительного нагрева путем работы на холостом ходу перед движением автомобиля. Одновременно, поскольку толкатель клапана может достигать нормального рабочего давления через несколько секунд, это может вызвать рабочий шум, который является нормальным.

👁 Внимание

- Время запуска двигателя не должно превышать 15 секунд. Если двигатель не запускается успешно, то повторно попробуйте через около 30 секунд ожидания.
- После запуска не сильно нажимать педаль акселератора для того, чтобы двигатель работал в состоянии с высокой скоростью или перегрузкой, иначе двигатель будет легко поврежден.
- Если количество электричества аккумулятора является недостаточным и двигатель не может запуститься, попробуйте аварийный запуск путем переключения кабелей. => см. стр. 245
- Запрещается запускать двигатель проталкиванием или вытягиванием.

ПРЕДУПРЕЖДЕНИЕ

- Двигатель не должен долго работать в плохо проветриваемых местах или закрытых помещениях. Выхлопные газы двигателя могут привести к забытью, удушью и смерти человека из-за содержания вредных газов.
- Нельзя работать двигателю на холостых оборотах без присмотра.
- Нельзя устанавливать вспомогательное пусковое устройство для пуска двигателя. В противном случае, легко привести к высокой скорости работы двигателя или взрывной аварии.

5.1.3 Остановка двигателя

- Остановить автомобиль и включить стояночный тормоз.
- Переключить селектор коробки передач в положение «Р».
- Отпускать тормозную педаль и нажать кнопку пуска/остановки двигателя для выключения двигателя.

Напоминание

После выключения двигателя вентилятор радиатора может по-прежнему работать некоторое время.

Аварийное заглохание

В процессе движения автомобиля долго нажимать выключатель запуска или непрерывно нажимать выключатель запуска три раза, выключатель запуска переключится из положения «ON» в положение «ACC» и двигатель выключится, чтобы реализовалось аварийное заглохание.

Двигатель может быть перезапущен через несколько секунд аварийного заглохания, перезапустите двигатель следующим образом:

Переключить селектор коробки передач в положение «Р» или положение «N», нажать выключатель пуска и запустить машину.

ПРЕДУПРЕЖДЕНИЕ

Аварийное заглохание автомобиля при нормальном движении строго запрещается, что легко приводит к повреждению автомобиля, недействительности охраны безопасности и усиленного рулевого управления, и также дорожно - транспортным происшествиям.

Меры предосторожности при остановке автомобиля

При остановке переключить селектор коробки передач в положение «Р» или положение и обратить «N» внимание на следующие пункты:

- Обратить внимание на направление остановки автомобиля. Не сбросить выхлопные газы в растения, вследствие этого зеленый пояс нарушается.
- Стараться остановить автомобиль по равномерной дороге и избежать остановки на крутом склоне.
- При остановке автомобиля на склоне передние колеса должны быть направлены в обочину, независимо от того, автомобиль стоит лицом к вершине или дну склона.
- Следует включить стояночный тормоз автомобиля, выключить двигатель, все лампы и другое электрооборудование.
- Выйдя из автомобиля, обязательно взять с собой ценные вещи и ключи от автомобиля и утвердить, что люк, окно, дверь и хэтчбек заперты.

5. Руководство по вождению

5. Руководство по вождению

- Проверьте, что индикаторная лампа  противоугонной системы блокировки пуска на комбинации приборов горит, и убедитесь, что противоугонная система активирована.

ПРЕДУПРЕЖДЕНИЕ

- При выходе из автомобиля необходимо выключить двигатель, включить стояночный тормоз, взять с собой ключ от автомобиля.
- Не оставляйте людей в автомобиле, иначе закрытый автомобиль легко приведет к забытью, удушью и смерти человека.
- Не останавливайте автомобиль возле легковоспламеняющихся или взрывоопасных предметов.

5.1.4 Описание положений передач

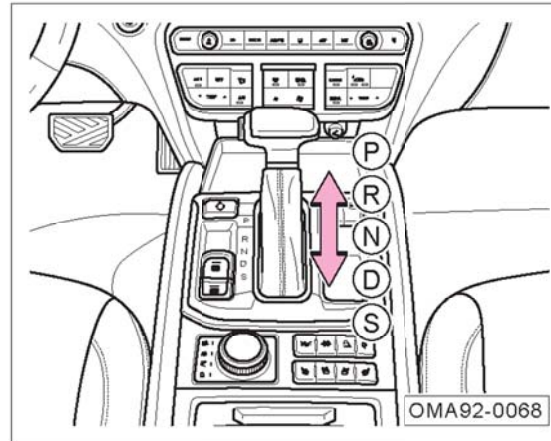

Селектор коробки передач имеет положения «P, R, N, D, S». После входа в положение передачи индикаторная лампа соответствующей передачи на панели переключения передач горит, и на комбинации приборов отображается соответствующая информация о положении передачи.

ПРЕДУПРЕЖДЕНИЕ

Когда автомобиль полностью остановится, можно переключить селектор коробки передач в положение «R» или «P», иначе это приведет к повреждению коробки передач.

P: парковка

- Когда автомобиль полностью остановится, нажать кнопку разблокировки на передней части селектора коробки передач, чтобы переключить селектор коробки передач в положение «P».
- Нажать педаль тормоза, потом нажать кнопку разблокировки на передней части селектора коробки передач, чтобы вывести селектор коробки передач из положения «P».

R: задний ход

- Когда автомобиль полностью остановится, нажать педаль тормоза и кнопку разблокировки на передней части селектора коробки передач, чтобы переключить селектор коробки передач в положение «R».
- Отпустить педаль тормоза и медленно нажать педаль акселератора, чтобы автомобиль двинулся назад.

5. Руководство по вождению

N: нейтральное положение

- Прямо переключить селектор коробки передач из положения «R» или «D» в положение «N».
- Когда вывести селектор коробки передач из положения «N», следует нажать педаль тормоза.

⚠ ПРЕДУПРЕЖДЕНИЕ

При движении автомобиля не переключить селектор в положение «N», иначе это может легко привести к несчастным случаям.

D: вперед

При движении автомобиля обычно переключить селектор в данное положение передачи.

- Прямо переключить селектор коробки передач из положения «N» или «S» в положение «D». В данном положении передачи система автоматически повысит или снизит передачу в зависимости от нагрузки двигателя и скорости автомобиля.

S: вперед

Нажать кнопку разблокировки на передней части селектора коробки передач, чтобы переключить селектор коробки передач в положение «S».

Передача «S» представляет собой спортивный режим вождения. В данном положении передачи коробка передач переключается на нижнюю передачу в зависимости от изменения сопротивления (например, тяга, подъема по длинному склону и т.д.), и двигатель работает в состоянии с высокой скоростью вращения, чтобы обеспечить автомобиль относительно большой мощностью. Передача «S» в основном используется для вождения, стремящегося к динамичности, а также для езды по горным дорогам, таким образом избегается частое переключение передач.

Режим управления автомобилем

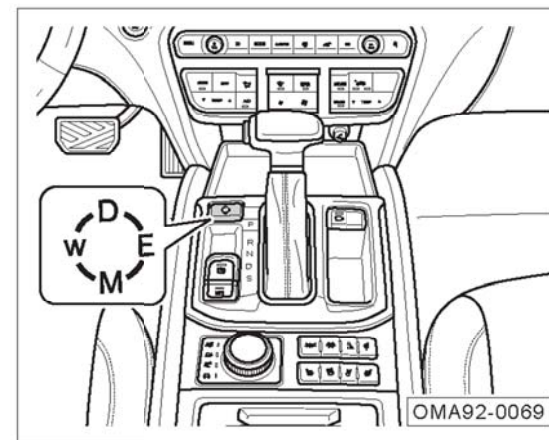

Когда выключатель пуска находится на позиции «ON», нажать кнопку режима вождения и переключить режим «D→E→M→W».

5. Руководство по вождению

«D» - Обычный режим

Как правило, режим коробки передач по умолчанию является режимом «D».

«E» - Экономный режим

Когда автомобиль входит в данный режим, не только блок управления коробкой передач принимает экономичную стратегию переключения передач, но и система кондиционирования воздуха принимает соответствующую экономичную стратегию.

i Напоминание

- Когда автомобиль входит в экономичный режим, индикаторная лампа «ECO» на комбинации приборов горит.
- Вход в экономичный режим допускается при нахождении селектора коробки передач в положениях «P, R, N, D», но он действует только в положении «D».
- Экономичный режим имеет функцию памяти. При перезапуске двигателя после его заглохания коробка передач все еще находится в экономичном режиме.

«M» - Ручной режим

Водитель может нажать кнопку " + / -" на боковой стороне селектора коробки передач в зависимости от дорожных условий и привычек вождения, при этом коробка передач входит в ручной режим, комбинация приборов показывает соответствующую информацию о положениях передач.

i Напоминание

- В режиме «M» водитель может также переключать передачи вверх / вниз, сдвигая селектор коробки передач * на руле.
- Коробка передач выполнит переключение на повышенную или пониженную передачу только в том случае, если двигатель и коробка передач безопасны.
- Режим «M» рекомендуется при движении по горной или холмистой местности и т.д. Закрепление коробки передач на определенном положении передачи может предотвратить частое переключение передач.
- При режиме «M», коробка передач останется в этом режиме до того, что двигатель глохнет, селектор коробки передач переключен в положение передачи «S» или выход выполнен путем кнопки режима вождения.

«W» - Режим «Зима»

Режим «W» является режимом зимнего вождения. Когда автомобиль входит в данный режим, коробка передач будет автоматически управлять стартовой передачей, чтобы обеспечить автомобиль более плавным и мягким выходным крутящим моментом, избежать скольжения автомобиля при трогании на ледовой, снежной, мокрой и скользкой дороге, помочь водителям легче управлять автомобилем на снежной дороге.

i Напоминание

В зимнем режиме мощность двигателя ограничивается, поэтому рекомендуется использовать зимний режим только при движении по ледовой, снежной, мокрой и скользкой дороге. При движении по дороге, не относящейся к вышеуказанной, не рекомендуется использовать зимний режим во избежание влияния на характеристику вождения и экономию топлива.

5. РУКОВОДСТВО ПО ВОЖДЕНИЮ

Стопорение селектора коробки передач

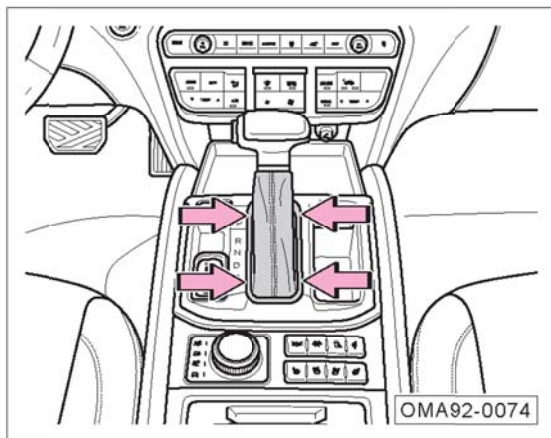

Если селектор коробки передач заперт и не может быть нормально вынесен из положения «Р», селектор коробки передач требует разблокировки.

- Выключите кнопку запуска.
- Осторожно поднять кожаный чехол селектора коробки передач в месте, показанном стрелками.

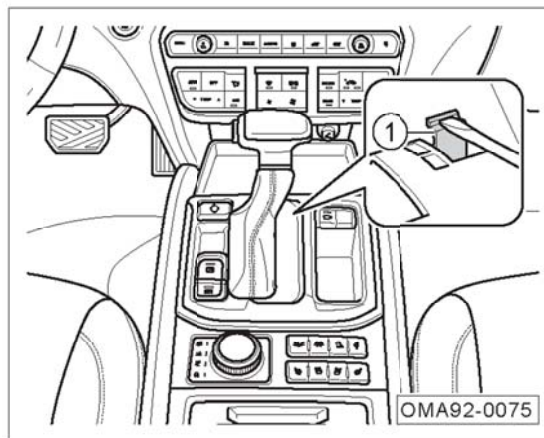

- Нажать выключатель стопорения ① для разблокировки, одновременно нажать кнопку разблокировки на передней части селектора коробки передач, потом переключить селектор коробки передач из положения «Р» в положение «N».
- Установить кожаный чехол селектора коробки передач.
- Нажать педаль тормоза, запустить двигатель и проверить восстановление селектора коробки передач в нормальное состояние переключения передач.

ⓘ Внимание

Если селектор коробки передач заперт и не может быть нормально вынесен из положения «Р», разблокировка реализуется данным методом. Данная неисправность обозначает возможность наличия неисправности автомобиля, свяжитесь с дилером GAC MOTOR для ремонта.

5.2 Тормозная система

5.2.1 Рабочий тормоз

В некоторых режимах вождения и погодных условиях при первом нажатии или легком нажатии на педаль тормоза вы можете услышать щелчок, писк или другой шум от тормоза, или случайно услышать шум от тормоза в процессе торможения мягкой, средней интенсивности, особенно от нового автомобиля (тормоз не пригнан). Это является нормальным явлением и не означает, что у тормозной системы неисправности, которые влияют на безопасность и характеристику тормоза.

Внимание

- При наличии острого шума от трения между металлом и металлом тормозные колодки могут быть близки к пределу износа, следует обратиться к дилеру GAC MOTOR за ремонтом как можно скорее.
- Если существует продолжительная вибрация или трясение руля при торможении, следует обратиться к дилеру GAC MOTOR за ремонтом как можно скорее.

Напоминание

- При вождении не поставить ногу на педаль тормоза для отдыха, иначе температура тормоза повысится до чрезмерно высокого уровня, тормозные колодки и тормозной диск будут чрезмерно изнашиваться, тормозной путь увеличится.
- При вождении вниз по длинному или крутому склону переключить коробку передач на пониженную передачу (ручной режим), чтобы избежать продолжительного использования тормоза. Таким образом в полной мере используется торможение двигателя и снижается нагрузка тормоза.
- Продолжительное использование тормоза может привести к перегреву тормоза и временной потере тормозной способности.

Напоминание

- При нормальных условиях вождения на колесах будет скапливаться тормозная пыль из-за износа тормоза, малое количество которой неизбежно, что не влияет на тормозную способность.
- Если ржавление тормозных колодок и тормозных дисков производится из-за неиспользования или низкого коэффициента использования, что может привести к появлению шума от тормоза при его первом использовании, это является нормальным. Рекомендуется выбрать безопасную зону и дорожные условия, чтобы выполнить многократное торможение для очистки тормозных колодок и тормозных дисков.

5. РУКОВОДСТВО ПО ВОЖДЕНИЮ

Усилитель тормозов

Усилитель тормозов используется для увеличения давления, приложенного водителем к педали тормоза, но усилитель тормозов действует при работе двигателя.

Если усилитель тормозов не нормально работает из-за неисправности или автомобиль буксируется, то необходимо увеличить усилие на педаль тормоза, чтобы компенсировать усиливающее действие усилителя тормозов.

ПРЕДУПРЕЖДЕНИЕ

- **Не выключить двигатель, чтобы автомобиль двигался по инерции, иначе это легко приведет к несчастным случаям! При этом усилитель тормозов не работает, и тормозной путь значительно увеличится.**
- **Если усилитель тормозов не работает (например, при буксировке автомобиля), при торможении необходимо нажать педаль тормоза с гораздо большим усилием, чем в нормальных условиях.**

Эффект торможения и тормозной путь

На эффект торможения и тормозной путь в основном влияют условия вождения, дорожные условия и стиль вождения.

Изношенные тормозные колодки не обеспечивают эффективное торможение. Скорость износа тормозных колодок в основном зависит от условий эксплуатации и стиля вождения автомобиля. Если автомобиль часто едет в городских условиях, или в коротких дистанциях или используется в качестве гоночного автомобиля, рекомендуется увеличить частоту проверки толщины тормозных колодок в течение цикла технического обслуживания, указанного в «Руководстве по гарантийному ремонту».

После езды вброд, сильного дождя или мойки автомобиля тормозные колодки могут увлажняться или замерзнуть (зимой), что приведет к снижению эффекта торможения. В этом случае необходимо слегка нажать педаль тормоза, чтобы тормоз нагревался трением для испарения воды и восстановления эффекта торможения.

ПРЕДУПРЕЖДЕНИЕ

Непригнанные новые шины и новые тормозные колодки не обладают оптимальными характеристиками сцепления и трения.

- **Новые шины не обладают оптимальной силой сцепления, поэтому необходимо осторожно водить автомобиль за первые 500 км. Остерегайтесь несчастных случаев!**
- **За первые 200 - 300 км новые тормозные колодки не обладают оптимальными характеристиками трения, эффект торможения немного снижается, поэтому они должны подвергаться пригонке. Увеличить усилие на педаль тормоза, чтобы компенсировать эффект торможения. Заменявшие новые тормозные колодки также должны подвергаться пригонке.**
- **При вождении не находиться слишком близко к другим автомобилям или в ситуациях, легко требующих экстренного торможения. Будьте осторожны при движении с непригнанными новыми шинами и новыми тормозными колодками, чтобы вышеуказанные ситуации не случились. Остерегайтесь несчастных случаев!**

⚠ ПРЕДУПРЕЖДЕНИЕ

Когда тормоз увлажняется или замерзает или автомобиль проезжает по соленой дороге, торможение может задержаться, что приведет к увеличению тормозного пути, поэтому будьте осторожны, чтобы избежать несчастных случаев.

- Увеличение тормозного пути и неисправность тормозной системы увеличат вероятность возникновения несчастных случаев.
- Легко нажать педаль тормоза, чтобы проверить тормоз.
- Легко нажать педаль тормоза, чтобы высушить тормоз или удалить лед или противоскользкую соль из тормоза.

⚠ ПРЕДУПРЕЖДЕНИЕ

Перегрев тормоза уменьшит эффект торможения и увеличит тормозной путь!

- Будьте осторожны, чтобы избежать перегрев тормоза.
- Когда автомобиль едет по нисходящему склону, нагрузка тормоза увеличивается, и он легко перегревается.
- До того, как автомобиль едет по длительному крутому нисходящему склону, рекомендуется переключить селектор в низкую передачу (ручной режим), снизить скорость автомобиля, в полной мере использовать эффект торможения двигателя и уменьшить нагрузку тормоза.
- Не продолжительно нажимать педаль тормоза во избежание перегрева тормоза и увеличения тормозного пути. Следует выполнить прерывистое торможение в соответствии с дорожными и транспортными условиями.

⚠ ПРЕДУПРЕЖДЕНИЕ

- Тормозная жидкость должна заменяться раз в два года. Если тормозная жидкость слишком долго остается в тормозной системе, это может привести к сопротивлению воздуха в трубопроводе системы при торможении, что серьезно ухудшит эффект торможения и может привести к снижению безопасности вождения, даже может привести к выходу из строя тормозной системы, это легко приведет к несчастным случаям!
- Установка нестандартного переднего спойлера и повреждение спойлера будут препятствовать притоку охлаждающего воздуха к тормозу, вызывая перегрев тормоза и ухудшая тормозной эффект.

5. Руководство по вождению

5.2.2 Электронная система стояночного тормоза (EPB)

Водитель может включить или выключить стояночный тормоз с помощью кнопки электронной системы стояночного тормоза. На склоне можно использовать вспомогательную функцию запуска. После того, как нажать педаль акселератора в состоянии парковки, электронная система стояночного тормоза автоматически освобождается, чтобы предоставить водителю удобную помощь при вождении.

Внимание

Электронная система стояночного тормоза выполнит парковку фиксированной силой в соответствии с уклоном, если:

- Автомобиль скользит вниз после парковки на склоне, электронная система стояночного тормоза автоматически увеличит тормозное усилие.
- В случае тормозное усилие автоматически увеличивается, автомобиль все-таки скользит вниз. При этом нажмите педаль тормоза и водите автомобиль в ровную дорогу для стабильной остановки. Обратитесь к дилеру GAC MOTOR за ремонтом как можно скорее.

Включение статического стояночного торможения

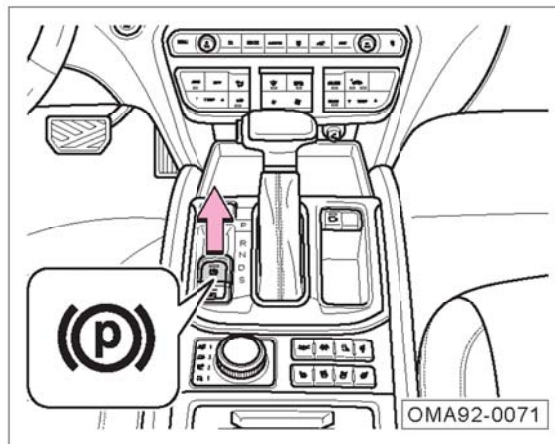

- Когда автомобиль стоит на месте, поднять кнопку электронной системы стояночного тормоза по направлению стрелки до того, как индикаторная лампа кнопки и индикаторная лампа (P) комбинации приборов горят, это означает, что электронный стояночный тормоз был включен.
- Когда тяга переключения передачи переключается из положения вне «P» в положение «P», автоматически включается электронный стояночный тормоз.

Напоминание

- Когда кнопка пуска/остановки двигателя находится в положении «OFF», электронный стояночный тормоз также может включиться.
- После остановки автомобиля сначала следует включить электронный стояночный тормоз.
- При включении системы электронного стояночного тормоза генерируется рабочий шум, что является нормальным.
- При наличии прицепа или остановке на крутом склоне можно снова поднять кнопку электронной системы стояночного тормоза после первого включения стояночного тормоза, чтобы обеспечить максимальную силу парковки.
- На склоне 17% - 30%, после того, как EPB прилагает усилие в первый раз, зажимание снова выполнится через 5 минут, при этом генерируется рабочий шум, что является нормальным.

⚠ ПРЕДУПРЕЖДЕНИЕ

- При остановке автомобиля необходимо включить электронный стояночный тормоз.
- При движении автомобиля нельзя использовать электронный стояночный тормоз для снижения скорости в необязательных случаях. Поскольку стояночный тормоз только прикладывает тормозное усилие к задним колесам, что легко приведет к дорожно-транспортным происшествиям.

Выключение статического стояночного торможения

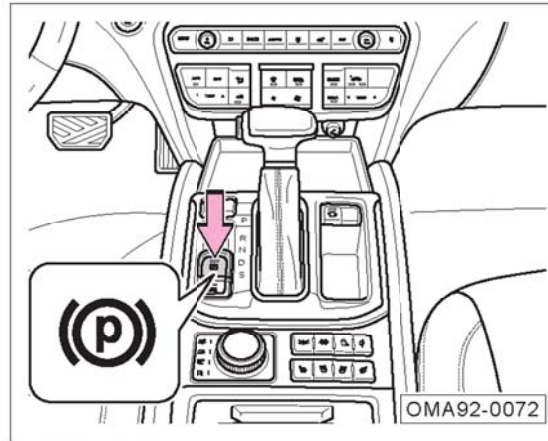

- Когда кнопка пуска/остановки двигателя находится в положении «ON», нажать педаль тормоза.
- Нажать кнопку электронной системы стояночного тормоза по направлению стрелки до того, как индикаторная лампа кнопки и индикаторная лампа  комбинации приборов гасят, это означает, что электронный стояночный тормоз был выключен.

i Напоминание

- Если не нажать на педаль тормоза, нажать кнопку системы электронного стояночного тормоза, электронный стояночный тормоз не освободится, на дисплее комбинации приборов отображается информация о тревоге и сопровождается звуковой сигнализацией.
- При выключении системы электронного стояночного тормоза генерируется рабочий шум, что является нормальным.
- Если количество электричества аккумулятора автомобиля является недостаточным, система не может освободить электронную систему стояночного тормоза. Если позволяют условия, можно выполнить аварийный запуск путем переключения кабелей=> см. Стр. 245, затем снова освободить электронную систему стояночного тормоза, свяжитесь с дилером GAC MOTOR для решения.
- Если система электронного стояночного тормоза долго не используется, система автоматически выполнит проверку, при этом можно услышать рабочий шум.

5. Руководство по вождению

Включение динамического экстренного торможения

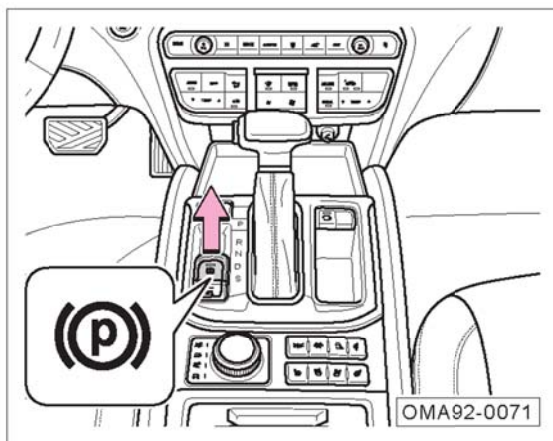

- Динамическое экстренное торможение может быть достигнуто непрерывным подтягиванием кнопки системы электронного стояночного тормоза по направлению, указанному стрелкой в процессе движения автомобиля. Если акселератор нажат в процессе экстренного торможения, торможение системы будет прекращено. При срабатывании экстренного торможения вне причины водителя, следует несколько раз нажать педаль акселератора для выхода из тормоза.

Внимание

Если возникают следующие явления, снова включите электронную систему стояночного тормоза. Если неисправность не была устранена, обратитесь к дилеру GAC MOTOR за ремонтом.

- Если индикаторная лампа  постоянно мигает красной, то электронный стояночный тормоз частично включен / выключен или система неисправна.
- Если индикаторная лампа  горит красной в случае выключения электронного стояночного тормоза, система неисправна.
- Если индикаторная лампа  горит желтой, неисправность электронной системы обнаружена, и работоспособность электронного стояночного тормоза снижена.

Внимание

- Не используйте динамическое экстренное торможение в необязательных случаях, что легко приведет к дорожно-транспортным происшествиям и тормозному пути больше, чем при торможении нажатием педали тормоза. Одновременно, срок службы системы стояночного тормоза уменьшится.
- При движении машины, поднять кнопку электронной системы стояночного тормоза, на комбинации приборов отображается информация о тревоге и звучит зуммер.
- Во время применения динамического аварийного торможения освободить электронную систему стояночного тормоза или нажать педаль акселератора, стояночный тормоз выключается. Если непрерывно поднять кнопку электронной системы стояночного тормоза до того, как автомобиль остановится, стояночный тормоз остается включенным.

5. Руководство по вождению

Автоматическая парковка (Autohold)

Автоматическая остановка автоматически удерживает автомобиль неподвижным в соответствии с потребностью водителя в торможении. Когда система обнаруживает намерение водителя тронуть (например, нажать педаль акселератора), тормоз будет автоматически освобожден. Согласно информации о склоне обеспечится удобство трогания автомобиля при автоматическом освобождении. При недостаточном тормозном усилии давление активно повысится, чтобы удерживать автомобиль неподвижным.

Включение и выключение

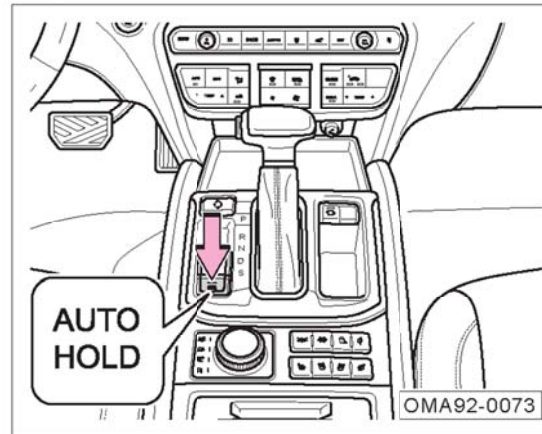

- Когда двигатель запускается и ремень безопасности водителя пристегивается, нажать кнопку автоматической остановки, чтобы индикаторная лампа кнопки горела и функция автоматической остановки включалась. Снова нажать данную кнопку, чтобы индикаторная лампа кнопки гасла и функция автоматической остановки выключалась.

Активация

Когда данная функция включена, она автоматически поддерживает и освобождает тормоз в состояниях движения и остановки. Когда водитель выполняет торможение автомобиля для остановки, самостоятельно реализуется остановка во избежание скольжения автомобиля при трогании.

Отключение

В следующих случаях автоматическая остановка отключается, а стояночный тормоз не блокируется:

1. Нажать педаль акселератора при трогании.
2. Двигатель останавливается в процессе движения автомобиля.
3. Вручную освободить систему электронного стояночного тормоза.
4. Когда педаль тормоза нажата, нажать кнопку автоматической остановки.

5. Руководство по вождению

С целью обеспечения безопасности функция автоматической остановки, активированная при следующих условиях, будет отключена, а стояночный тормоз заблокирован:

1. Выключается двигатель.
2. Открывается дверь на стороне водителя или расстегивается ремень безопасности в неподвижном состоянии.
3. Нажать кнопку автоматической остановки для отключения автоматической остановки.

Внимание

При въезде в устройство мойки автомобиля и перевозке механизма автомобиля конвейерной лентой необходимо отключить функцию автоматической остановки, иначе автомобиль не сможет двигаться или отклонится от пути движения.

5.3 Система электронного рабочего тормоза

5.3.1 Антиблокировочная тормозная система (ABS)

Когда водитель тормозит, ABS автоматически контролирует коэффициент скольжения переднего и заднего колес, до того, как колесо заблокировано, регулирует гидравлическое давление цилиндра колеса путем выдержки давления, снижения давления, нагнетания и других стадий, чтобы коэффициент скольжения колеса находилась в установленном диапазоне, чтобы предотвратить блокировку колеса.







В аварийной ситуации нажать педаль тормоза, ABS вступает в рабочее состояние, водитель чувствует, что педаль тормоза вибрирует с звуком «та-та», вызванным работой главного тормозного цилиндра. В следующих случаях, когда педаль тормоза нажата, ABS работает и вы можете чувствовать вибрацию, что является нормальным:

- При переключении передачи.
- При экстренном торможении.
- При экстренном повороте на высокой скорости.
- При управлении автомобилем на скользком дорожном покрытии.
- При прохождении участка неровного дорожного покрытия или пересечении ложбин.
- При немедленном трогании после запуска автомобиля.

Индикатор антиблокировочной системы (ABS)

После того, как выключатель зажигания переключен в положение «ON», индикаторная лампа  горит на несколько секунд, и погаснет после завершения самопроверки системой.

Система неисправна в следующих случаях:

- После переключения пускового выключателя в положение «ON»,  индикаторная лампа не загорается.
- После переключения пускового выключателя в положение «ON»,  индикаторная лампа не погаснет после ее загорания на несколько секунд.
-  Индикаторная лампа загорается при движении автомобиля.
- Индикаторные лампы,    горят при неисправности ABS.

Электронная система распределения тормозных усилий (EBD)

Электронная система распределения тормозных усилий (EBD) является частью ABS, которая уравнивает распределение тормозных усилий передних и задних колес в соответствии с нагрузкой на автомобиль при обычном торможении автомобиля.

Гидравлическая система помощи при торможении (НВА)

Гидравлическая система помощи при торможении (НВА) использует быстро создаваемое в тормозной системе давление, чтобы помочь вам сократить тормозной путь в экстренном случае. Она полностью использует характеристики ABS. После отпускания педали тормоза НВА автоматически выключается, и тормозная система вернется к нормальному рабочему состоянию.

⚠ ПРЕДУПРЕЖДЕНИЕ



Гидравлическая система помощи при торможении может повлиять на вашу безопасность вождения, но не может выйти за пределы кинематики. Отрегулируйте скорость движения в соответствии с дорожными условиями и скоростями, заданными правилами дорожного движения.

5.3.2 Электронная система стабилизации автомобиля (ESP)

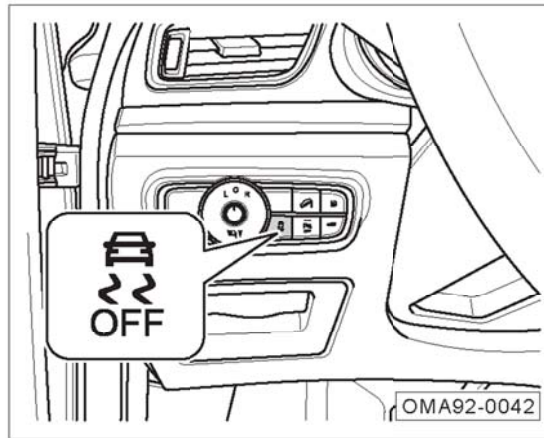

Электронная система стабилизации автомобиля (ESP) может эффективно снизить риск бокового скольжения автомобиля.

Включение и выключение







ESP по умолчанию включается при движении автомобиля. Коротко нажать кнопку  , чтобы выключить ESP, при этом на комбинации приборов индикаторная лампа  горит и отображается информация о тревоге.



i Напоминание

- ESP автоматически включается при скорости > 80 км / ч. Когда скорость < 80 км / ч, если ESP уже выключен, нажать кнопку , можно снова открыть.
- При нажатии кнопки  больше 10 секунд, система определит, что это является неправильной операцией и не влияет на рабочее состояние системы.

Индикаторная лампа ESP

- После того, как выключатель зажигания переключен в положение «ON», индикаторные лампы  и  горят на несколько секунд, и погаснут после завершения самопроверки системой.
- Индикаторная лампа  мигает, если ESP работает в процессе движения.
- Индикаторная лампа  горит после выключения ESP.
- Индикаторная лампа  горит при неисправности ESP.

5. Руководство по вождению

После запуска автомобиля, если  индикаторная лампа горит, это показывает, что ESP выключен, на дисплее комбинации приборов показывается информация о сигнализации, можно попытаться выключить выключатель зажигания, потом включить выключатель зажигания и снова включить систему. Когда  индикаторная лампа гаснет, это показывает, что система полностью вошла в рабочее состояние.

После того, как разъем аккумулятора отсоединяется от кабеля и снова соединяется с ним, индикаторная лампа  может гореть при включении выключателя зажигания, а гаснуть через короткое расстояние движения.

ESP должен быть включен для безопасности вождения. В следующих исключительных случаях возможно отключение функции ESP.

- Если на автомобиль установлены цепи противоскольжения.
- При движении автомобиля по дороге с глубоким снегом или мягкой дороге.
- При необходимости движения автомобиля вперед и назад в случае его застревания на грязной дороге.

Система контроля тяги (TCS)

Система управления тяговым усилием (TCS) является подсистемой ESP. TCS определяет пробуксовывание ведущих колес в соответствии со скоростями вращения ведущих колес и передающих колес. Когда переднее больше последнего, TCS будет подавлять скорость вращения ведущих колес, тем самым управляя пробуксовыванием автомобиля.

TCS также выключается или включается при включении или выключении ESP.

5.3.3 Система помощи при подъеме по склону (HHC)

Система помощи при подъеме по склону (HHC) позволяет водителю легко поворачивать ногу с педали тормоза на педаль акселератора при трогании на склоне без использования стояночного тормоза, чтобы предотвратить несчастные случаи, вызванные скольжением.

Условия запуска системы помощи при подъеме по склону

- При уклоне больше 4%, селектор коробки передач не находится в положении «Р» или «N», электронный стояночный тормоз не включается, водитель нажимает педаль тормоза, чтобы автомобиль остановился и находился в неподвижном состоянии. При этом водитель отпускает педаль тормоза, функция HHC запускается, и тормозное давление прилагается к автомобилю и поддерживается за 1 секунду.
- В периоде работы функции HHC, когда крутящий момент двигателя превышает момент сопротивления автомобиля, тормозное давление сбрасывается, и трогание успешно завершается.
- Функция HHC также действует при спуске и переключении к положению «R».

5. Руководство по вождению

i Напоминание

- ННС автоматически принимает торможение при трогании на крутом склоне или спуске с передачей заднего хода, чтобы предотвратить скольжение автомобиля.
- ННС интегрирован в системе ESP. При неисправности ННС, загорается индикаторная лампа ESP, и наводящее сообщение изображения и текста отображается на экране дисплея комбинации приборов.

5.3.4 Система помощи при спуске по склону (HDC)

Система помощи при спуске по склону (HDC) является подсистемой ESP. В процессе спуска, когда водитель не нажимает педаль тормоза, HDC активно прикладывает тормозное усилие через ESP для реализации спуска с замедленной скоростью.

Включение и выключение

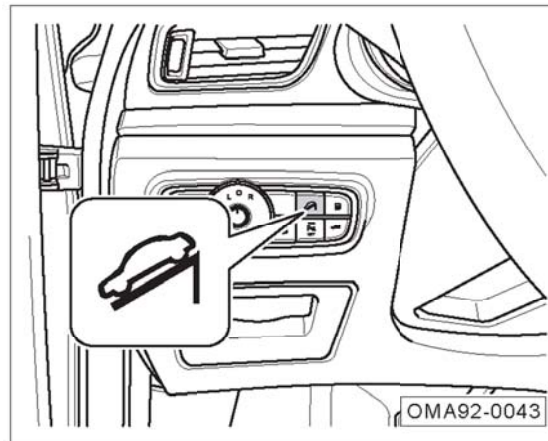

- Когда скорость автомобиля ниже 35 км/ч, нажмите на кнопку, и HDC будет активирована,  контрольная лампа загорится. При работе HDC загорается сигнализатор тормоза.

- Нажмите на кнопку еще раз, HDC выключена, контрольная лампа  гасит.

После активации функции HDC при спуске автомобиль будет двигаться с минимальной скоростью 8 км/ч и поддерживать данную скорость постоянной.

Кроме того, водитель может регулировать скорость автомобиля путем нажатия педали акселератора или педали тормоза. Если водитель отпускает педаль со скоростью автомобиля 8 - 35 км/ч, функция HDC будет снова активирована и поддерживать текущую скорость автомобиля для продолжения спуска.

- HDC автоматически выключится после того, как скорость автомобиля превышает 60 км/ч.
- ESP автоматически включится при эффективном управлении HDC, если колеса чрезмерно проскальзывают.

5. Руководство по вождению

Напоминание

- При выходе из строя HDC, данная функция выключена, и на дисплее комбинации приборов будет отображаться наводящее сообщение изображения и текста, одновременно, выдается звуковой сигнал около 5 секунд. При этом HDC не может нормально работать. Водитель не должен принудительно использовать данную систему для спуска по крутому склону, а должен нажать педаль тормоза для замедления, и обратиться к дилеру GAC MOTOR за ремонтом как можно скорее.
- В некоторых особых случаях HDC входит в режим тепловой защиты из-за чрезмерной температуры торможения. Например, когда температура окружающей среды является относительно высокой и данная система долго используется, тормозная система будет непрерывно повышать температуру из-за трения. Когда температура достигает до предельного значения, функция HDC войдет в режим тепловой защиты: функция активируется, но не работает, HDC коротко является неэффективным, автомобиль имеет признак ускорения. После того, как температура тормозной системы снижается до эффективной рабочей температуры, HDC снова будет работать.

5.3.5 Компенсация отказа гидравлической помощи (НВС)

При отказе вакуумной бустерной установки автомобиля функция НВС может компенсировать недостаток временного вакуума, вызванный отказом вакуума, и увеличить тормозное давление. В то же время в комбинации приборов отобразится «Пожалуйста, проверьте систему вакуумного усилителя», свяжитесь с дилером GAC MOTOR для ремонта.

5.4 Система помощи при вождении

5.4.1 Система круиз-контроля с фиксированной скоростью*



При скорости автомобиля 40 - 145 км/ч допускается настройка системы круиз-контроля с фиксированной скоростью. После настройки сохранной скорости автомобиля водителю не нужно нажимать педаль акселератора, и автомобиль будет двигаться с установленной скоростью.

ПРЕДУПРЕЖДЕНИЕ

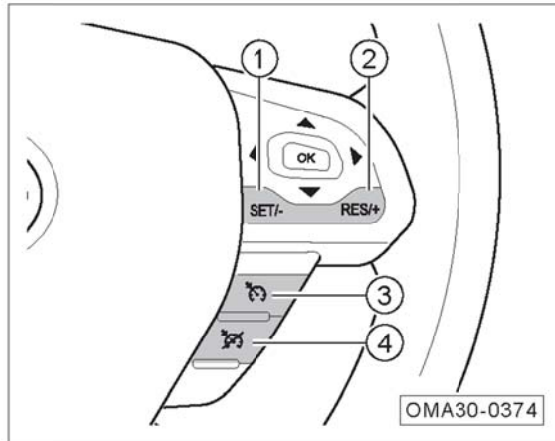

- **Не используйте систему круиз-контроля с фиксированной скоростью при движении по участкам с плотным потоком движения, склонам, участкам с многими поворотами или мокрым скользким дорогам, и остерегайтесь несчастных случаев!**
- **Будьте осторожно при использовании системы круиз-контроля с фиксированной скоростью. После настройки скорости автомобиля убедитесь, что автомобиль может поддерживать безопасное расстояние от впереди идущего автомобиля.**
- **Система круиз-контроля должна быть закрыта вовремя после выхода из режима круиза.**

Кнопки операции







- ① SET/-: активация круиз-контроля с фиксированной скоростью / замедление
- ② RES/+: восстановление круиз-контроля с фиксированной скоростью / ускорение
- ③  : включение / выключение круиз-контроля с фиксированной скоростью
- ④  : выход из круиз-контроля с фиксированной скоростью

Включение круиз-контроля с фиксированной скоростью



- Коротко нажать кнопку , чтобы система круиз-контроля с фиксированной скоростью включилась и индикаторная лампа  на комбинации приборов горела белой.
- Повысить скорость автомобиля, чтобы она превысила 40 км/ч.
- Коротко нажать кнопку SET/-, чтобы индикаторная лампа  на комбинации приборов горела зеленой и автомобиль вошел в состояние круиз-контроля с фиксированной скоростью. Отпустить педаль акселератора.

Выход из круиз-контроля с фиксированной скоростью

Выход из круиз-контроля с фиксированной скоростью реализуется нижеследующими операциями:

- Наступить на педаль тормоза.
- Коротко нажать кнопку  (выход из круиз-контроля с фиксированной скоростью, но установленная скорость  автомобиля сохраняется).
- Коротко нажать кнопку  (выход из круиз-контроля с фиксированной скоростью, и установленная скорость  автомобиля удаляется).
- Система ESP включена.
- Переключить селектор коробки передач в положение «N».

Восстановление круиз-контроля с фиксированной скоростью

Когда нажать педаль тормоза, переключить селектор коробки передач в положение «N» или коротко нажать кнопку  для выхода из круиз-контроля с фиксированной скоростью, индикаторная лампа  на комбинации приборов горит белой, короткое нажатие кнопки RES/+ может реализовать восстановление:

- При скорости автомобиля более 40 км/ч коротко нажать кнопку RES/+, индикатор  в комбинации приборов меняет цвет с белого на зеленый. Таким образом скорость автомобиля вернется к значению, установленному при предыдущем круиз-контроле с фиксированной скоростью.

5. РУКОВОДСТВО ПО ВОЖДЕНИЮ

Повышение скорости круиза

- Коротко нажать кнопку RES/+, чтобы скорость автомобиля повысилась на 2 км/ч при каждом нажатии.
- Долго нажать кнопку RES/+, скорость автомобиля непрерывно повысилась.

i Напоминание

- Максимальная скорость круиз-контроля, которая может быть настроена, составляет 145км/ч. При превышении такой скорости, круиз-контроль автоматически отключается.
- Когда педаль акселератора нажата для ускорения, автомобиль временно выйдет из круиз-контроля с фиксированной скоростью и будет двигаться с ускоренной скоростью; после отпускания педали акселератора автомобиль возобновит круиз-контроль с фиксированной скоростью.

Снижение скорости круиза

- Коротко нажать кнопку SET/- для снижения скорости на 2км/ч при каждом нажатии кнопки.

Длительно нажать кнопку SET / - скорость постоянно снижается.

i Напоминание

При скорости автомобиля ниже 40км/ч, круиз-контроль автоматически отключается.

5. Руководство по вождению

5.4.2 Система адаптивного круиз-контроля*

Система адаптивного круиз-контроля сокращенно называется АСС, которая может автоматически регулировать расстояние от переднего автомобиля во время круиз-контроля с фиксированной скоростью. Применимый диапазон скорости круиза составляет 0-150км/ч.

АСС определяет относительное расстояние и скорость между передним автомобилем и данным автомобилем на одном и том же пути на основе миллиметрового радара, установленного в передней части автомобиля, и интеллектуальной фронтальной камеры на ветровом стекле.

- Когда впереди находится автомобиль, если передний автомобиль останавливается, АСС управляет данным автомобилем для автоматической остановки после переднего автомобиля; если передний автомобиль запускается, АСС контролирует перезапуск данного автомобиля в определенных условиях. Через определенное время последующей остановки просто нажать кнопку RES/+ или педаль акселератора для следования за запуском.
- Когда впереди находится автомобиль, АСС управляет данным автомобилем, чтобы поддерживать безопасное расстояние от переднего автомобиля для следования за движением, режим регулирования расстояния всего 4.
- Когда впереди нет автомобиля, АСС управляет данным автомобилем для движения с фиксированной скоростью, заданной водителем.

i Напоминание

Внимание при эксплуатации радарного датчика и датчика камеры.



=> см. стр. 172

⚠ ПРЕДУПРЕЖДЕНИЕ

- **АСС - это не система безопасности, датчик препятствий или система предупреждения о столкновении, а удобная система. Водитель должен всегда контролировать автомобиль и нести полную ответственность за него.**
- **Система АСС должна использоваться с осторожностью в зависимости от видимости, погодных условий, дорожных условий и условий движения в то время. Водитель должен всегда контролировать автомобиль и нести полную ответственность за скорость данного автомобиля и расстояние от других автомобилей.**

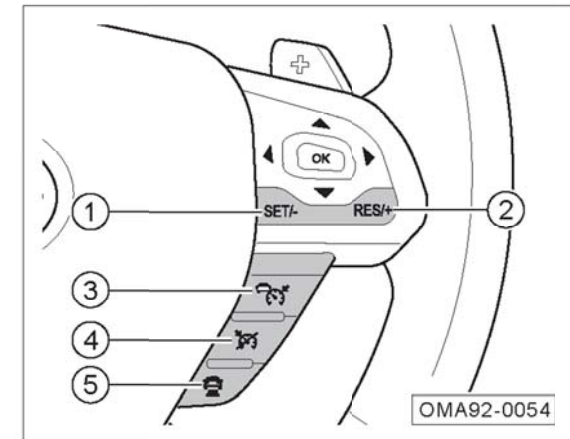
Кнопки операции





- ① SET/-: активация круиз-контроля с фиксированной скоростью / замедление
- ② RES/+ : восстановление круиз-контроля с фиксированной скоростью / ускорение
- ③  : включение / выключение круиз-контроля с фиксированной скоростью
- ④  : выход из круиз-контроля с фиксированной скоростью
- ⑤  : регулировка расстояния АСС

5. Руководство по вождению

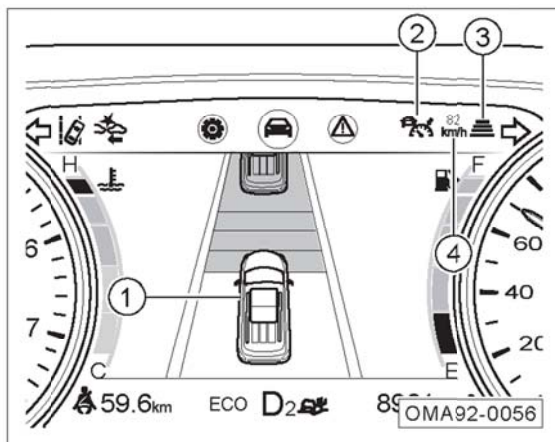
Описание интерфейса



- ① Обозначает автомобиль, отображаемый на ЖК-дисплее.
- ② Индикатор адаптивного круиз-контроля
- Когда индикаторная лампа  горит белым цветом, это означает, что ACC находится в состоянии готовности, и впереди находится целевой автомобиль; когда она горит зеленым цветом, это означает, что ACC работает, и впереди находится целевой автомобиль.
 - Когда индикаторная лампа  горит белым цветом, это означает, что ACC находится в состоянии готовности, и впереди нет целевого автомобиля; когда она горит зеленым цветом, это означает, что ACC работает, и впереди нет целевого автомобиля.

- Когда индикаторная лампа  горит желтым цветом, это означает, что система ACC неисправна, следует обратиться к дилеру GAC MOTOR для ремонта вовремя.

③ Означает установленное  расстояние круиза от переднего автомобиля.

④ 82км/ч указывает на сохраненную крейсерскую скорость.

Когда тормозная способность ACC недостаточна для поддержания подходящего расстояния между данным автомобилем и передним автомобилем, система выдаст сигнал «Запрос на принятие управления водителем», на комбинации приборов отобразится информация о тревоге, и выдастся звуковой сигнал. В это время водитель должен нажать педаль тормоза для снижения скорости в соответствии с требованиями системы.

Запуск ACC

- Коротко нажать кнопку , и соответствующая индикаторная лампа на комбинации приборов горит белым цветом.
- Коротко нажать кнопку SET/-, и соответствующая белая индикаторная лампа на комбинации приборов станет зеленой.
- Когда автомобиль переходит в состояние управления ACC, педаль акселератора отпущена.



Напоминание

- Когда селектор коробки передач не находится на передаче для движения вперед, автомобиль не может переходить в состояние управления ACC.
- При запуске ACC горит белым индикаторная лампа  на комбинации приборов (когда горит зеленым индикаторная лампа , это означает, что впереди находится автомобиль), и на дисплее комбинации приборов отображается сохраненная скорость и состояние ACC.

5. Руководство по вождению

Выход из ACC

Выход из управления ACC может реализоваться следующими действиями:

- Любая из 4 дверей открыта.
- Ремень безопасности на стороне водителя отстегнут.
- Наступить на педаль тормоза.
- Селектор коробки передач находится в положении «N».
- Коротко нажать кнопку .
- Коротко нажать кнопку  (соответствующая индикаторная лампа на комбинации приборов гаснет и выходит из ACC, и удалена установленная скорость ACC).
- Поднять кнопку электронной системы стояночного тормоза.
- Система ESP выключена.

Следующие способы выхода из адаптивного круиз-контроля могут быть восстановлены нажатием кнопки RES/+:

- Нажимать педаль тормоза.
- Коротко нажать кнопку .
- Селектор коробки передач находится в положении «N» (необходимо повернуть селектор коробки передач в положение «D» или «S»).
- Поднять кнопку электронной системы стояночного тормоза. (нужно освободить систему EPB).
- Система ESP выключена (система ESP должна быть включена снова).

Восстановление ACC

Когда соответствующая индикаторная лампа на комбинации приборов горит белым цветом, функция адаптивного круиз-контроля может быть настроена повторно следующими операциями:

- Коротко нажать кнопку RES/+, и индикаторная лампа на комбинации приборов горит зеленым цветом, скорость вернется к значению памяти установленной скорости при последнем круизе и выйдет в состояние круиз-контроля. Если скорость круиза не была сохранена, и система установит текущую скорость на скорость круиза (когда текущая скорость меньше 30км/ч, скорость круиза будет установлена на 30км/ч).

Следующие способы выхода из адаптивного круиз-контроля не могут быть восстановлены нажатием кнопки RES/+:

- Коротко нажать кнопку  для выключения функции круиза.
- Селектор коробки передач находится в положении «P», «R».

5. РУКОВОДСТВО ПО ВОЖДЕНИЮ

Повышение скорости круиза

Выполните следующие операции, если вы хотите повысить скорость:

- Вы можете нажать педаль акселератора и увеличить скорость, которую хотите.
- Коротко нажать кнопку RES/+, чтобы скорость автомобиля повысилась на 1 км/ч при каждом нажатии.
- Длительно нажать кнопку RES/+, и скорость круиза продолжает повышаться на 5 км/ч, пока кнопка не будет отпущена. При отпускании педали акселератора или кнопки RES/+ , начинается круиз-контроль с более высокой заданной скоростью.

Напоминание

- Максимальная устанавливаемая скорость круиза составляет 150км/ч.
- Когда педаль акселератора нажата для ускорения, автомобиль временно выйдет из круиз-контроля с фиксированной скоростью и будет двигаться с ускоренной скоростью; после отпускания педали акселератора автомобиль возобновит круиз-контроль с фиксированной скоростью.



Снижение скорости круиза

Выполните следующие операции, если вы хотите снизить скорость:

- Коротко нажать кнопку SET/- для снижения скорости на 1км/ч при каждом нажатии кнопки.
- Длительно нажать кнопку SET/-, и скорость круиза продолжает снижаться на 5 км/ч, пока кнопка не будет отпущена или скорость круиза не равна 30км/ч. Отпустить кнопку, и автомобиль будет двигаться с более низкой скоростью.



Регулировка расстояния ACC

После того, как выключатель зажигания 1 переключен в положение «ON», расстояние по умолчанию от переднего автомобиля составляет четвертую передачу, когда система включена (расстояние следования за автомобилем с использованием четвертой передачи является наибольшим).

Короткое нажатие кнопки  может переключить передачу расстояния от переднего автомобиля, и одна передача переключается один раз, и выполняется циркуляционное переключение в следующем порядке: «Четвертая передача → третья передача → вторая передача → первая передача → четвертая передача ...». В то же время индикатор расстояния круиза  на комбинации приборов будет показывать горизонтальную полосу, количество которой одинаково с количеством передач.

Активация ACC после последующей остановки

В процессе следования за передним автомобилем передний автомобиль останавливается, и данный автомобиль также останавливается. Во время определенного времени последующей остановки данного автомобиля, ACC будет поддерживать автомобиль в неподвижном состоянии путем активного повышения давления ESP; через определенное время ACC будет поддерживать автомобиль в неподвижном состоянии путем запуска EPB. Когда передний автомобиль уходит, ACC данного автомобиля активируется в трех случаях:

1. Если индикаторная лампа  горит зеленым цветом, система ACC может быть активно восстановлена и повторно управлять автомобилем после ухода переднего автомобиля;
2. Если индикаторная лампа  горит белым цветом, а EPB не запускается, когда водитель нажмет кнопку RES/+ или педаль акселератора, система ACC может быть активно восстановлена и повторно управлять автомобилем;
3. Если индикаторная лампа  горит белым светом и EPB запускается, когда водитель может сначала нажать педаль акселератора, затем нажмет кнопку RES/+ после автоматического освобождения EPB, система ACC может быть восстановлена и повторно управлять автомобилем.

Особые условия вождения

ACC ограничен физическими законами и имеет определенные системные ограничения. В некоторых условиях вождения водитель может ощущать реакцию ACC или не может управлять автомобилем, как ожидалось, поэтому водитель должен быть готов всегда управлять автомобилем самостоятельно.

Следующие ситуации могут повлиять на функцию датчика системы радара, и водитель должен быть особенно внимателен при возникновении этих ситуаций:

1. Замедление и остановка. В случае торможения переднего автомобиля, ACC также будет замедляться до тех пор, пока не сработает сигнал тревоги. Водитель может активно вмешиваться в торможение по мере необходимости, чтобы полностью остановить автомобиль.

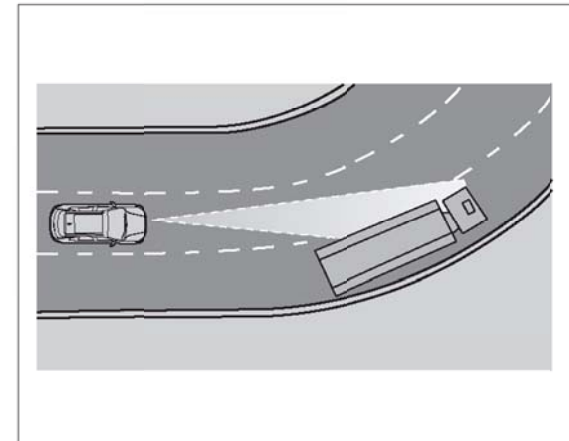

2. Движение по повороту. При движении по повороту радарный датчик может не обнаружить автомобиль впереди или не сможет реагировать на автомобили в соседней полосе движения, в это время ACC может затормозить автомобиль для снижения скорости; или в случае отсутствия реакции на автомобиль впереди, нажать педаль тормоза или вручную отменить ACC, чтобы выйти из системы ACC.

5. Руководство по вождению

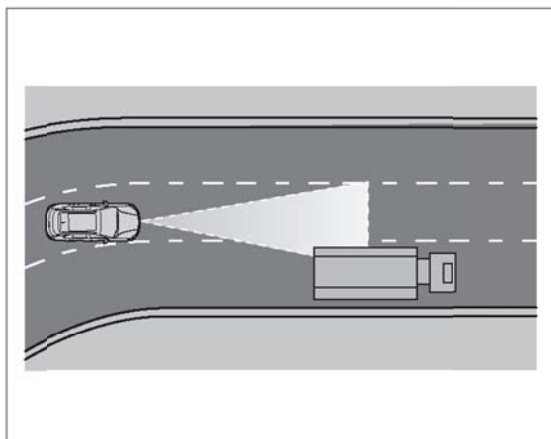

3. Выход из поворота. При выходе из длинного поворота, поскольку система будет предварительно рассчитывать полосу движения, радарный датчик может тормозить данный автомобиль после реакции на автомобили в соседней полосе движения. Этот процесс торможения можно прервать нажатием педали акселератора.

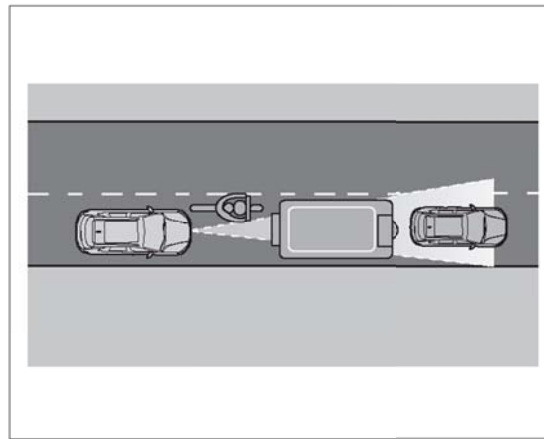

4. Узкие автомобили впереди и Z-образный поток движения. Датчик может распознать узкие автомобили впереди и передние автомобили, движущиеся влево или вправо, когда они входят в область обнаружения радарным датчиком. Система не может распознать автомобили вне области обнаружения датчиком, особенно узкие автомобили, такие как мотоциклы.

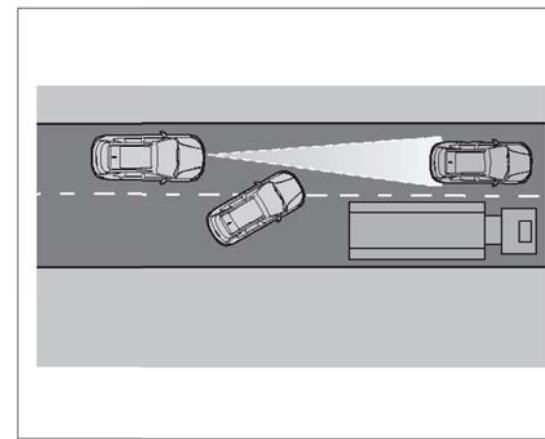

5. Другие автомобили меняют полосу движения. Когда автомобили в соседних полосах движения въезжают на вашу полосу движения, если данный автомобиль не входит в область обнаружения перед автомобилем, радарный датчик может не обнаруживать данный автомобиль, что приводит к задержке реакции АСС.
6. Влиятельные факторы, которые могут ухудшить функциональность датчика. Проливной дождь, водяной туман, лед и снег или грязь могут ухудшить функциональность радарного датчика, что приведет к временному выключению АСС. В то же время на дисплее комбинации приборов появится следующее текстовое сообщение: «Система адаптивного круиз-контроля в настоящее время недоступна» или «Пожалуйста, проверьте систему предупреждения о возможности фронтального столкновения». При этом, система предупреждения о возможности фронтального столкновения и система адаптивного круиз-контроля не могут функционировать.

7. Перегрев тормоза. Если тормоз перегрелся из-за экстренного торможения или из-за того, что автомобиль спускается с крутого склона, АСС временно выключится автоматически. В то же время на дисплее комбинации приборов появится следующее текстовое сообщение: «Система адаптивного круиз-контроля в настоящее время недоступна». После этого система АСС больше не может быть активирована. Система АСС может быть активирована, когда температура тормоза снижается до приемлемого уровня.

ПРЕДУПРЕЖДЕНИЕ

- **Водитель всегда должен быть готов управлять автомобилем самостоятельно.**
- **Для обеспечения безопасности, использование АСС не допускается в городских районах, пробках на дорогах, поворотах и плохих дорожных условиях (таких как замерзание, туман, мощение щебнем, сильный дождь и аквапланирование) из-за опасности несчастных случаев.**
- **Нельзя запускать АСС при движении по бездорожью или по грунтовой дороге, можно запустить АСС только на жестких дорогах.**

Внимание

- АСС может не реагировать в некоторых случаях. Например, система может не реагировать, когда автомобиль приближается к неисправному автомобилю или неподвижному препятствию, такому как ожидающий автомобиль из-за пробки на дорогах, или когда автомобиль, движущийся по той же полосе движения, приближается к данному автомобилю.
- АСС не будет реагировать на людей, животных и автомобили, которые пересекают или приближаются к данному автомобилю в той же полосе движения.
- При смене полосы движения и движении по выездам с скоростной автодороги или строительным участкам, следует временно выключить АСС во избежание автоматического ускорения автомобиля до установленной скорости в этих случаях.

5. Руководство по вождению

Внимание

- Система АСС позволяет автомобилю автоматически выезжать после кратковременной остановки или подтверждения водителем (управление кнопкой или педалью акселератора). За это время водитель должен гарантировать, что прямо перед автомобилем не было препятствий или других участников дорожного движения, например пешеходов.
- Нельзя ударять радарный датчик. Если датчик смещен из-за удара, даже после коррекции это может ухудшить производительность системы и даже привести к ее выключению.
- Если поверхность радарного датчика загрязнена или покрыта проливным дождем, льдом и снегом, грязью и т. д., АСС может не работать.

Напоминание

- АСС не распознает неподвижные цели.
- АСС может достичь только ограниченного тормозного усилия и не может добиться экстренного торможения.
- Пожалуйста, обратите внимание на то, что нельзя случайно поставить ногу на педаль акселератора, иначе АСС больше не будет тормозить данный автомобиль. Поскольку водитель нажимает педаль акселератора для заправки, это может привести к чрезмерному контролю скорости и расстояния.
- Если система АСС не работает, как описано в этой главе, нельзя продолжать использовать ее и следует обратиться к дилеру GAC MOTOR для ремонта вовремя.
- Следует выключить АСС, когда автомобиль движется в проливной дождь или снег, и системе трудно или невозможно распознать передние автомобили.
- Если автомобиль приближается все ближе и ближе к переднему автомобилю и скорость выше, чем переднего автомобиля, эффект торможения АСС больше не может обеспечивать безопасность. Когда автомобиль сталкивается с передним автомобилем, водитель должен нажать педаль тормоза для снижения скорости.

Напоминание

- АСС не может точно определить все условия вождения.
- Когда система АСС включена, состояние АСС, отображаемый на дисплее комбинации приборов, может быть покрыто другими функциями (например, при вызове по телефону).
- После активации АСС может генерироваться аномальный рабочий шум, когда система автоматически тормозит автомобиль, что является нормальным. Шум вызван работой тормозной системы, поэтому не нужно беспокоиться.
- Для обеспечения безопасности сохраненная скорость круиза удаляется после выключения выключателя зажигания.
- Вы можете повысить скорость, нажав педаль акселератора в любое время. Когда педаль акселератора отпущена, эта система перенастроит скорость на ранее сохраненную скорость.
- Вход в туннель может привести к тому, что радар перейдет в слепой режим, и АСС может временно выключаться.

5.4.3 Система предупреждения о возможности фронтального столкновения*

Система предупреждения о возможности фронтального столкновения определяет относительное расстояние и скорость между автомобилем на переднем пути и данным автомобилем на основе радара, установленного в передней части автомобиля, а также интегрирует другие оперативные действия водителя (например, нажатие на педаль тормоза, нажатие на педаль акселератора и т. д.), оценивает степень предстолкновения, и при необходимости предупреждает водителя, чтобы своевременно напомнить водителю о мерах по предотвращению или смягчению столкновения при наличии опасности столкновения.

i Напоминание

Внимание при эксплуатации радарного датчика и датчика камеры. => см. стр. 172

Включение и выключение

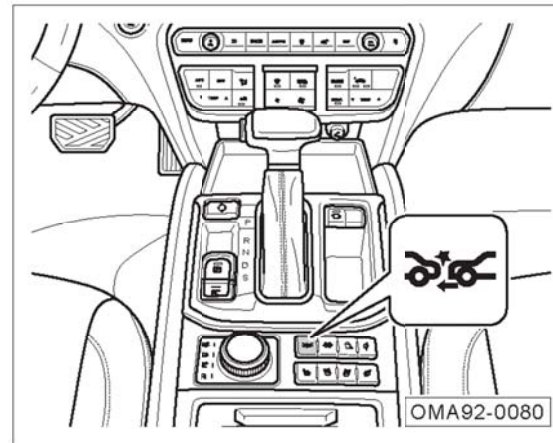

Когда выключатель зажигания находится в положении «ON», система предупреждения о возможности фронтального столкновения включена по умолчанию.

Чтобы вручную включить / выключить, сделайте следующее:

- Коротко нажать кнопку .

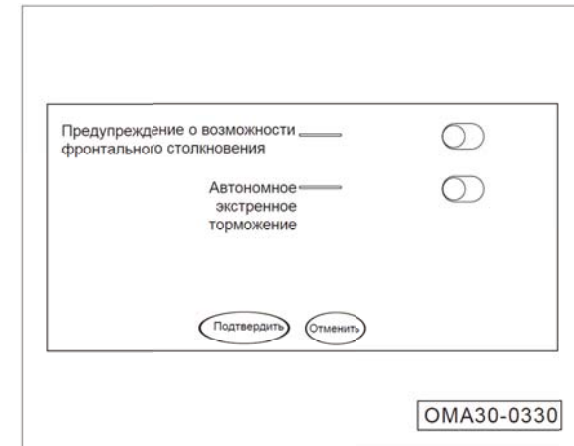

- Во всплывающем окне на дисплее акустической системы нажмите программную кнопку  с правой стороны «Предупреждение о возможности фронтального столкновения», чтобы включить или выключить функцию, а затем нажмите «Подтвердить».

i Напоминание

После выключения системы предупреждения о возможности фронтального столкновения система больше не будет оповещать о цели автомобиля и пешеходов.

5. Руководство по вождению

Напоминание при сигнализации

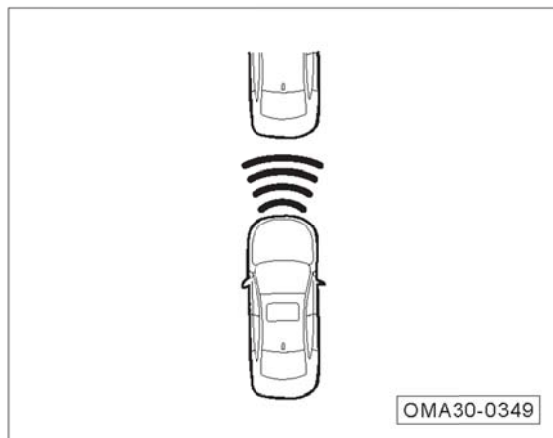

Существует 3 вида подсказок при сигнализации системы предупреждения о возможности фронтального столкновения:

1. Сигнализация о предостережении.

Сигнализация о расстоянии срабатывает при наличии общего риска столкновения.

2. Сигнализация о приближении.

Сигнализация о приближении срабатывает, когда существует высокий риск столкновения, на приборном щитке будет мигать значок, и издается гудение.

3. Короткое торможение

Короткое торможение срабатывает, когда существует высокий риск столкновения, и происходит короткое торможение, чтобы лучше напомнить водителю о торможении.

i Напоминание

- Если нажать педаль акселератора или повернуть руль, сигнализация системы предупреждения о возможности фронтального столкновения прекратится.

⚠ ПРЕДУПРЕЖДЕНИЕ

Система предупреждения о возможности фронтального столкновения не может нарушать законы физики. Нельзя рисковать движением с использованием удобных функций, предоставляемых системой предупреждения о возможности фронтального столкновения.

- Система предупреждения о возможности фронтального столкновения не может напомнить водителю о необходимости избегать столкновения при любых обстоятельствах.
- В случае сложных условий вождения (например, когда автомобиль движется по обходному пути), система предупреждения о возможности фронтального столкновения может выдавать ненужный сигнал тревоги.
- Если система предупреждения о возможности фронтального столкновения выдает сигнал тревоги, водитель должен включить тормоз, чтобы снизить скорость или избежать препятствий в зависимости от условий движения.
- Водитель всегда должен быть готов управлять автомобилем самостоятельно.





5. Руководство по вождению

5.4.4 Система предупреждения об отклонении от полосы движения*

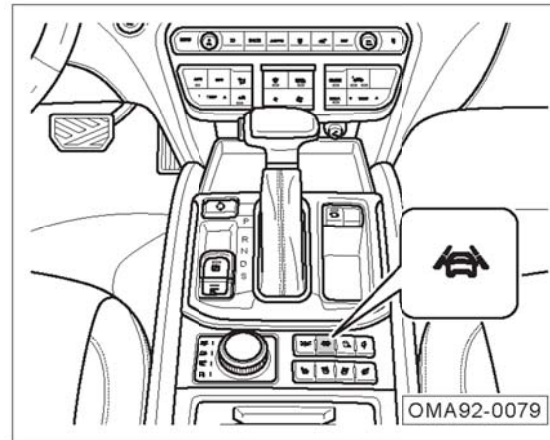
Система предупреждения об отклонении от полосы движения определяет разметку полосы движения на дороге, анализирует поведение водителя и выдает предупреждающий сигнал при случайном отклонении автомобиля от полосы движения в результате усталости, отвлечения внимания или телефонного звонка. Обычно предупреждающий сигнал выдается, когда переднее колесо пересекает разметку полосы движения, и система отображает изображение или выдает звуковой сигнал на комбинации приборов для напоминания вам.

Включение и выключение



Когда кнопка пуска/остановки двигателя находится в положении «ON», нажмите кнопку , индикатор кнопки и индикаторная лампа  на комбинации приборов горят, и система выключается. Нажмите кнопку  еще раз, индикатор кнопки и индикаторная лампа  на комбинации приборов горят, и система выключается.

Система имеет функцию памяти состояния включения / выключения. После запуске автомобиля состояние включения / выключения будет таким же, как при выключении автомобиля в последний раз.

Напоминание при сигнализации

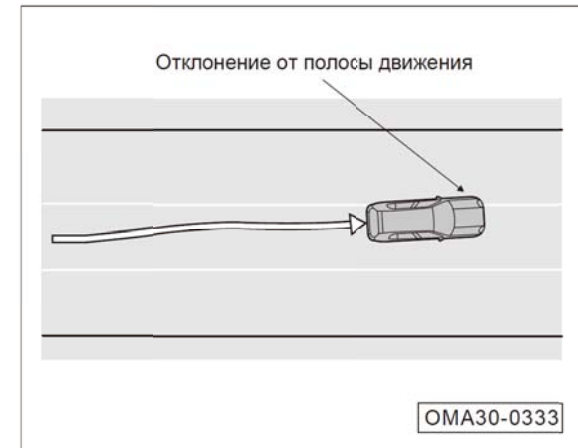



Для того, чтобы своевременно предупредить вас при необходимости, когда вы пересекаете через полосу движения, когда дорога имеет полосу движения и она обнаружена системой, система определит определенные ситуации и выдаст соответствующее предупреждение, как описано в следующих 3 пунктах.

5. РУКОВОДСТВО ПО ВОЖДЕНИЮ

1. Предупреждение не выдается в следующих случаях:
 - Скорость движения автомобиля < 60 км/ч.
 - Не обнаруживает линию разметки.
2. Когда скорость автомобиля составляет ≥ 60 км/ч, если автомобиль отклоняется от полосы движения в одном из следующих случаев, система только напоминает водителю отклоняться от полосы движения, изображение дисплея мигает с частотой 2 раза в секунду через комбинацию приборов:
 - При ускорении через педаль акселератора.
 - При торможении через педаль тормоза.
3. Когда скорость ≥ 60 км/ч, если вышеупомянутые 2 пункта не выполняются, и автомобиль отклоняется от полосы движения (например, случайное отклонение автомобиля от полосы движения в результате усталости, отвлечения внимания или телефонного звонка), система предупреждает водителя, с помощью мигания наброска и индикатора состояния с частотой 2 раза в секунду на дисплее комбинации приборов, сопровождаемое звуковым сигналом 2 раза в секунду.

В следующей таблице приведены значения некоторых графических предупреждений, появляющихся на дисплее комбинации приборов:

Набросок		Значение
	2 вспышек в секунду	сдвиг влево
	2 вспышек в секунду	сдвиг вправо
	2 вспышек в секунду	Отказ системы

i Напоминание

Если на комбинации приборов появится сообщение «Проверьте систему предупреждения об отклонении от полосы движения», это означает неисправность системы. Пожалуйста, обратитесь к дилеру GAC MOTOR для ремонта вовремя.

Факторы, влияющие на сигнализацию

Даже если система предупреждения об отклонении от полосы движения включена и работает, она может ошибочно обнаруживать или не обнаруживать разметку полосы движения из-за неизбежных факторов окружающей среды и условий. Система может подвергаться влиянию или не функционировать в следующих ситуациях:

- При плохой видимости, например, снег, дождь, туман или брызги воды и т.д.
- Ветровое стекло запачкано, запотело или перед камерой ветрового стекла имеются препятствия.
- Прямой солнечный свет вызывает слишком высокую температуру вокруг камеры.
- Ослепление, вызванное прямыми солнечными лучами, встречным автомобилем и отраженным светом от накопленной воды на дороге.
- Внешняя яркость внезапно меняется, например, при входе / выходе из туннеля.
- Передние фары не включаются ночью или в темных туннелях.
- Нет разметки полосы движения, или трудно отличить цвет разметки полосы движения от цвета дорожного покрытия.

5. Руководство по вождению

- Разметка полосы движения не очевидна, слишком тонкая, изношенная, нечеткая или покрыта грязью / снегом.
- Полоса движения слишком широкая или слишком узкая.
- Количество полос движения увеличивается или уменьшается, или разметка полосы движения сложная.
- Имеется более двух разметок левой и правой полос движения автомобиля.
- На дороге есть знаки или объекты, похожие на разметку полосы движения.
- Разделительная полоса или другие объекты бросают тени на разметку полосы движения.
- Кратковременная смена разметки, например, кольцевой дороги или выезда с скоростной автодороги.
- Автомобиль движется по крутому склону или изогнутой дороге.
- Расстояние от переднего автомобиля слишком близко или движение переднего автомобиля заблокировало разметку полосы движения.
- Автомобиль сильно трясется.

⦿ Внимание

- Для правильной работы системы убедитесь, что на верхней поверхности снаружи ветрового стекла нет грязи, льда и снега или других препятствий.
- Не окрашивайте переднее ветровое стекло автомобиля и не добавляйте несоответствующие правилам покрытия. Любые дополнительные предметы, которые влияют на обзор камеры системы, могут повлиять на нормальную работу системы.
- Если камера системы не может определить полосу движения или скорость <60км/ч, система не выдаст предупреждающий сигнал, даже если автомобиль отклонился или покидает полосу движения.
- Звук акустической системы в автомобиле или шум снаружи автомобиля могут помешать вам услышать предупреждающий звуковой сигнал, постарайтесь избежать этих звуков и сосредоточиться на наблюдении за дорожными условиями.

⚠ ПРЕДУПРЕЖДЕНИЕ

- Система предупреждения об отклонении от полосы движения является только вспомогательной системой, и не может активно управлять вашим автомобилем для смены или удержания полосы движения, вы несете ответственность за постоянную проверку дорожных условий и активное управление автомобилем.
- Система предупреждения об отклонении от полосы движения предупреждает, когда автомобиль покидает полосу движения, чтобы предотвратить внезапное поворачивание рулевого колеса.
- Не размещайте предметы, которые отражают свет на приборной панели, так как эти предметы не только легко ослепляют водителя, но могут отражать свет на камеру системы и влиять на нормальную работу.
- Следует защитить камеру системы от сильного удара, влаги и тепла, запрещается разбирать детали самостоятельно.

5. Руководство по вождению

5.4.5 Система контроля «мертвых» зон *



Система контроля «мертвых» зон в основном обеспечивает видеоизображение правой боковой задней стороны автомобиля водителя во время процесса вождения через камеры, установленные на правом наружных зеркалах заднего вида, чтобы давать ссылку, когда водитель сменяет полосу движения.

i Напоминание

– Включение или выключение может реализоваться настройкой акустической системы «Настройка автомобиля → Помощь при вождении → Помощь при контроле «мертвых» зон».

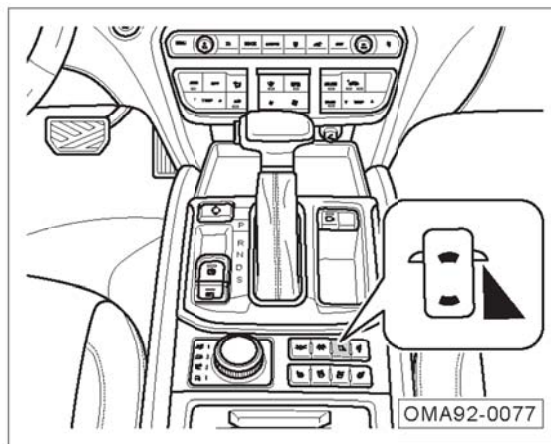
Включение и выключение системы контроля «мертвых» зон



Когда выключатель пуска находится в положении «ON», нажмите кнопку , индикатор кнопки включен и система включена; повторно нажмите кнопку , индикатор кнопки выключен, а система выключена.

Работа системы контроля «мертвых» зон

Рабочее состояние системы контроля «мертвых» зон:

- Когда скорость автомобиля превышает 0 км / ч, и водитель включает указатель поворота, система автоматически включается, и на дисплее звуковой системы отображается изображение заднего вида со стороны боковой полосы движения;
- Водитель выключает указатель поворота, система автоматически выключается, и на дисплее звуковой системы не отображается изображение.

Система может не работать должным образом при следующих условиях:

- Изображение может выглядеть размытым во время сильного дождя или сильного снега.
- Когда фары заднего автомобиля прямо направлены на камеру ночью.
- Когда поверхность камеры загрязнена.
- Когда наружное зеркало заднего вида не полностью развернуто.
- Когда механизм установки камеры поврежден.

⚠ ПРЕДУПРЕЖДЕНИЕ

Изображение, предоставляемое системой контроля «мертвых» зон, не свободно от слепых зон. Пожалуйста, обратите внимание на реальную среду позади автомобиля перед сменой полосы движения.

Распределение камеры

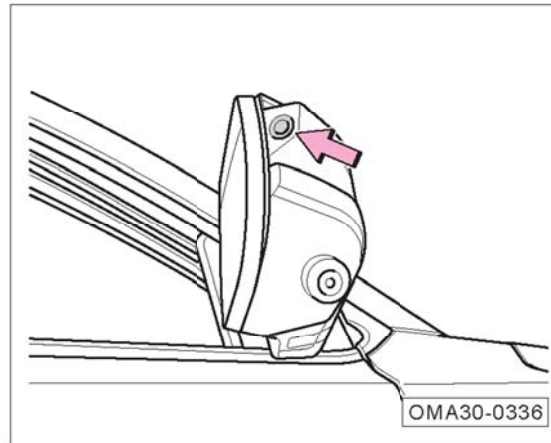

Камера установлены соответственно на боковой части левого / правого внешних зеркал заднего вида.

👁 Внимание

- Поверхность камеры всегда должна быть чистой. Для очистки камеры следует использовать мягкую влажную ткань, чтобы не поцарапать камеру.
- Нельзя использовать очиститель высокого давления для очистки камеры в течение длительного времени, и следует держать его на расстоянии не менее 30см от камеры при очистке.
- Нельзя закрывать камеру.

5. РУКОВОДСТВО ПО ВОЖДЕНИЮ

5.4.6 Радарный датчик и датчик камеры

Радарный датчик

Радарный датчик установлен в середине нижней решетки переднего бампера, чтобы контролировать условия движения и обнаруживать передние автомобили, находящиеся в пределах определенного расстояния от данного автомобиля.

Радарный датчик должен быть отрегулирован и откалиброван в следующих условиях:

1. Монтажная и фиксирующая опора радарного датчика была разобрана и установлена.
 2. Радарный датчик был разобран и установлен;
- Схождение или развал задних колес был отрегулирован во время позиционирования четырех колес;
 - После столкновения автомобиля.

Напоминание

- Регулировка и калибровка радарного датчика должны осуществляться с помощью специальных инструментов и оборудования. Если нужно отрегулировать и откалибровать радарный датчик, обратиться к дилеру GAC MOTOR для выполнения соответствующих работ.
- Когда радарный датчик выходит из строя или не работает, это может повлиять на систему адаптивного круиз-контроля и систему предупреждения о возможности фронтального столкновения.

Специальное описание радарного датчика

Радарный датчик установлен в передней части автомобиля, никаких других препятствий в поле зрения радарного датчика не допускается. Нельзя устанавливать другие препятствия, такие как рамка послепродажного номерного знака, при установке переднего номерного знака. В противном случае радарный датчик блокируется такими препятствиями, как рамка послепродажного номерного знака, и система адаптивного круиз-контроля, система предупреждения о возможности фронтального столкновения могут не работать.

Внимание

- Если радарный датчик загрязнен, заблокирован рамкой послепродажного номерного знака или покрыт проливным дождем, льдом и снегом, грязью и т. д., радарный датчик, система адаптивного круиз-контроля, система предупреждения о возможности фронтального столкновения могут не работать.
- Перед и вокруг радара запрещается покрывать его наклейками, фонарем помощи при вождении, декоративной рамкой номерного знака или другими подобными предметами, поскольку это может повлиять на функцию приема пешеходов.

Внимание

- Ремонт переднего кузова автомобиля может привести к изменению направления радарного датчика, что повлияет на функции (адаптивный круиз-контроль / предупреждение о возможности фронтального столкновения), которые связаны с радаром. Таким образом, обратитесь к дилеру GAC MOTOR для ремонта вовремя.
- Если радарный датчик поврежден или изменилось направление, пожалуйста, отключите функции, связанные с радаром, и обратитесь к дилеру GAC MOTOR для повторной калибровки радарного датчика.
- Направление радарного датчика может измениться из-за вибрации, например, столкновения части возле радара переднего бампера с обочиной / цветником. Изменение направления датчика может повлиять на производительность системы или даже привести к аномальному выключению системы.
- Для удаления снега с поверхности датчика рекомендуется использовать щетку, а для удаления льда с поверхности датчика - нерастворимый противогололедный спрей.

Интеллектуальная фронтальная камера

Интеллектуальная фронтальная камера установлена в верхней части переднего ветрового стекла для обнаружения окружающей среды. Максимальное расстояние распознавания пешеходов, не покрытых препятствиями, может достигать 80м (в идеальном случае освещения и факторов окружающей среды), а минимальная высота обнаружения пешеходов камерой составляет 0,8м.

Напоминание

Если выходит из строя только интеллектуальная фронтальная камера, производительность системы адаптивного круиз-контроля будет снижаться.

Внимание

Плохие условия освещения, ночное время, освещение с задней стороны, проливной дождь, водяной туман, лед и снег или грязь могут повлиять на интеллектуальную фронтальную камеру, что приведет к невозможности работы системы предупреждения о возможности фронтального столкновения, системы адаптивного круиз-контроля, системы предупреждения об отклонении от полосы движения. В то же время на комбинации приборов отображается информация о тревоге «Проверьте систему предупреждения об отклонении от полосы движения».

- На обзор интеллектуальной фронтальной камеры может повлиять пыль или отложения на переднем ветровом стекле, что в этих случаях может привести к невозможности работы системы предупреждения об отклонении от полосы движения, системы предупреждения о возможности фронтального столкновения и системы адаптивного круиз-контроля. В этом случае протрите область возле камеры на переднем ветровом стекле.
- Пожалуйста, подтвердите, что область камеры не заблокирована перед вождением.
- Следует обеспечить четкий обзор датчика камеры на переднем ветровом стекле.

5. РУКОВОДСТВО ПО ВОЖДЕНИЮ

5.4.7 Система контроля давления в шинах

Система контроля давления в шинах контролирует информацию о давлении и температуре в шинах и отображает текущую информацию о давлении и температуре в шинах на комбинации приборов. Когда шина подвергается низкому давлению, высокому давлению, быстрой утечке воздуха и высокой температуре, на комбинации приборов отображается информация о тревоге.

Когда выключатель пуска находится в положении «ON», если автомобиль не движется или скорость движения не превышает 25км/ч, значения давления и температуры, отображаемые на комбинации приборов, равны «---». Если скорость движения автомобиля превышает 25км/ч, на комбинации приборов отображаются текущие значения давления и температуры в шинах.

Перспектив по тревоге

- Если давление в шинах превышает 330кПа, горит индикаторная лампа системы контроля давления в шинах, и текстовый сигнал тревоги на дисплее комбинации приборов показывает, что давление в шинах высокое.
- Если давление в шинах ниже нормального установленного значения в 75%, горит индикаторная лампа системы контроля давления в шинах, и текстовый сигнал тревоги на дисплее комбинации приборов показывает, что давление в шинах низкое.
- Если значение давления в шинах продолжает снижаться более определенной скорости, горит индикаторная лампа системы контроля давления в шинах, и текстовый сигнал тревоги на дисплее прибора показывает, что возникает утечка воздуха из шины.
- Если температура в шинах превышает 85°С, горит индикаторная система системы контроля давления в шинах, и текстовый сигнал тревоги на дисплее комбинации приборов показывает, что температура в шинах высокая.

Внимание

В случае замены датчика давления в шинах внутри шины, замены шин или изменения положения шин, необходимо заново изучить соответствие датчиков давления в шинах внутри четырех шин. Пожалуйста, обратитесь к дилеру GAC MOTOR для замены вовремя.

Напоминание

Если датчик давления в шинах отсутствует после замены запасного колеса или после замены новой шины в другом положении, предупреждение о низком давлении в шинах не будет устранено во время движения. Не поймите неправильно неправильное давление в шинах.

5.5 Система помощи при движении задним ходом

5.5.1 Система радар заднего вида*

Данная система использует радарный датчик для передачи и приема ультразвука, а система использует ультразвуковые волны, передаваемые и отраженные от препятствий, для измерения расстояния между автомобилем и препятствием.

Включение и выключение

Когда кнопка пуска двигателя находится на позиции «ON», снять стояночный тормоз и повесить селектор коробки передач в блок «R», когда скорость движения менее 10км / ч, система заднего радара входит в работу.

Когда скорость движения вперед составляет менее 10км/ч, передний ультразвуковой датчик начинает работать; когда скорость движения автомобиля вперед превышает 12км/ч, передний ультразвуковой датчик прекращает работу; когда скорость движения автомобиля вперед снижается с 12км/ч и более до 10км/ч и ниже, передний ультразвуковой датчик снова начинает работать.

- когда скорость заднего хода превышает 12км/ч, задний и передний ультразвуковой датчик не работают; когда селектор коробки передач переключается из положения «R», стояночный тормоз включается, выключатель пуска выйдет из положения «ON», и система радара заднего вида также не будет работать..

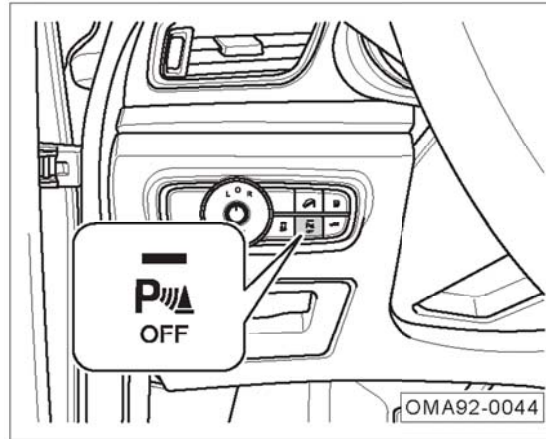

Во время движения задним ходом, когда включена система радара заднего вида, нажмите кнопку **P**, чтобы вручную выключить систему, а затем нажмите ее еще раз, чтобы снова включить. Система радара заднего вида автоматически включится после перезапуска автомобиля.

i Напоминание

Рекомендуется включить радар заднего вида при выполнении движения задним ходом.

Значок динамической схемы*

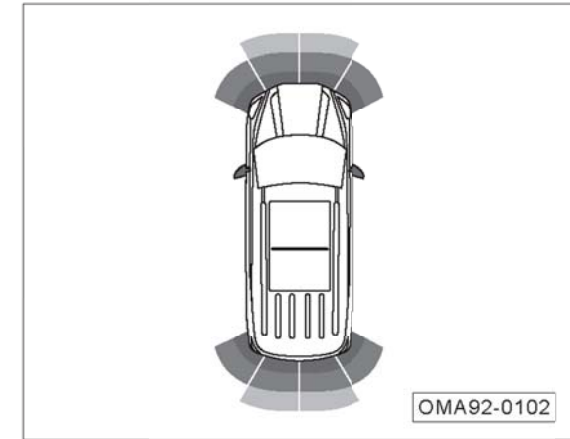

Динамический значок, появляющийся в углу дисплея, указывает расстояние от препятствия впереди и позади автомобиля. Самый внешний слой автомобиля на рисунке - зеленая линия, а внутри - постоянно желтая и красная линии. Когда препятствие приближается все ближе и ближе к автомобилю, цветные линии будут постепенно снижаться от самого внешнего слоя.

Изменение этого значка динамической схемы синхронизируется с изменением опорного звукового сигнала тревоги о расстоянии.

5. Руководство по вождению

Расстояние препятствия								Сообщение об уровне сигнализации
Левый передний датчик	Правый правый датчик	Задний левый датчик	Задний правый датчик	Передний левый средний датчик	Передний правый средний датчик	Задний левый средний датчик	Задний правый средний датчик	
Без индикации и сигнализации	Без индикации и сигнализации	Без индикации и сигнализации	Без индикации и сигнализации	110см~90см	110см~90см	150см~90см	150см~90см	Класс 1
Без индикации и сигнализации	Без индикации и сигнализации	Без индикации и сигнализации	Без индикации и сигнализации	90см~60см	90см~60см	90см~60см	90см~60см	Класс 2
60см~30см	60см~30см	60см~30см	60см~30см	60см~30см	60см~30см	60см~30см	60см~30см	Класс 3
До 30см	До 30см	До 30см	До 30см	До 30см	До 30см	До 30см	До 30см	Класс 4

Опорный звуковой сигнал тревоги о расстоянии

Звуковой сигнал тревоги изменяется с расстоянием между препятствием и задним бампером, и цвет, отображаемый на дисплее акустической системы, также изменяется соответствующим образом.

Распределение радарного датчика

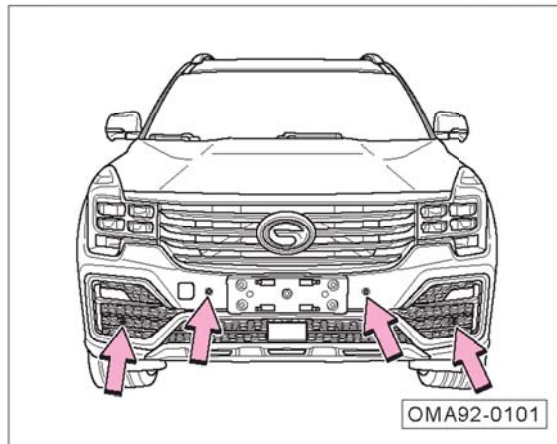

Передний ультразвуковой датчик установлен на переднем бампере.

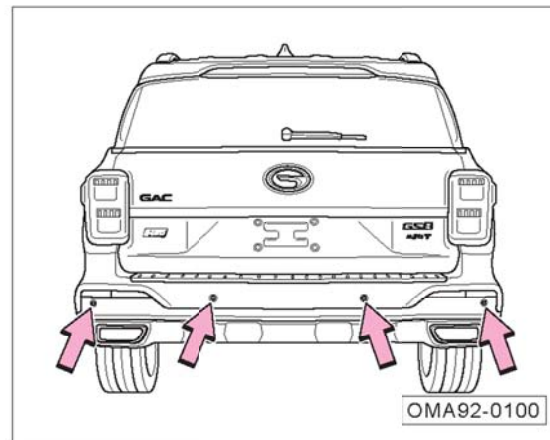

Задний ультразвуковой датчик установлен на заднем бампере.

Внимание

- Следует всегда обеспечивать чистоту поверхности радарного датчика, нельзя закрывать радарный датчик.
- Чтобы обеспечить функционирование радарного датчика на бампере, необходимо обеспечить чистоту и избегать замерзания.
- Для очистки поверхности радарного датчика следует использовать мягкую влажную ткань, чтобы не поцарапать поверхность.

5. Руководство по вождению

⚠ ПРЕДУПРЕЖДЕНИЕ

- Система радара заднего вида не может заменить водителя для наблюдения за окружающей средой, водитель должен сосредоточиться, безопасно выполнить движение задним ходом и отрегулировать парковочное место в соответствии с фактической ситуацией.
- Радарный датчик имеет слепую зону при обнаружении препятствий. При движении задним ходом водитель должен обратить внимание на наблюдение во избежание царапин или столкновений.
- Радарный датчик может обнаруживать перила, деревья или склоны при движении задним ходом в узком месте или в гору, что является нормальным.
- При высокой скорости движения задним ходом точность обнаружения радарным датчиком снижается, рекомендуется, чтобы скорость движения задним ходом не превышала 10км/ч. Когда система радара заднего вида продолжает выдавать звуковой сигнал тревоги, автомобиль приближается очень близко к препятствию, необходимо немедленно остановить автомобиль для предотвращения несчастных случаев.

⚠ ПРЕДУПРЕЖДЕНИЕ

- Радарный датчик должен быть очищен слегка очистителем высокого давления в течение короткого времени, а сопло находится на расстоянии не менее 30см от датчика.
- Если капли воды прилипнут к поверхности радарного датчика на заднем бампере, чувствительность датчика уменьшится, и чувствительность будет восстановлена только после удаления капель воды, прилипших к датчику.
- Поверхность некоторых предметов не отражает сигнал от радарного датчика, в результате чего радарный датчик не может обнаружить такие предметы или людей в такой одежде.
- Источники шума вне автомобиля могут создавать помехи для радарного датчика, в результате чего никакие объекты не будут обнаружены.
- Радарный датчик является точной частью и не должен разбираться и ремонтироваться самостоятельно. Компания не несет гарантию качества из-за повреждения, вызванного самостоятельной разборкой и ремонтом.

5.5.2 Система заднего вида при движении задним ходом*

Система заднего вида при движении задним ходом может обеспечить 130°-широкоугольную видео-подсветку, которая отображает широкий спектр видеоизображений заднего вида автомобиля, чтобы водитель мог полностью ознакомиться с различными сложными дорожными условиями позади автомобиля и повысить безопасность движения задним ходом.

Включение и выключение системы заднего вида при движении задним ходом

Когда выключатель зажигания находится в положении «ON», а селектор коробки передач находится в положении «R», система заднего вида при движении задним ходом автоматически входит в работу, на дисплее акустической системы начинают отображаться изображения, сделанные сзади, а на изображении отображается опорная линия расстояния.

Когда селектор коробки передач переключается из положения «R», система заднего вида при движении задним ходом автоматически выйдет из работы, а акустическая система перестанет отображать изображения движения задним ходом.

⚠ ПРЕДУПРЕЖДЕНИЕ

Система заднего вида при движении задним ходом не может заменить водителя для наблюдения за окружающей средой, водитель должен сосредоточиться, безопасно выполнить движение задним ходом и отрегулировать парковочное место в соответствии с фактической ситуацией.

Опорная линия расстояния

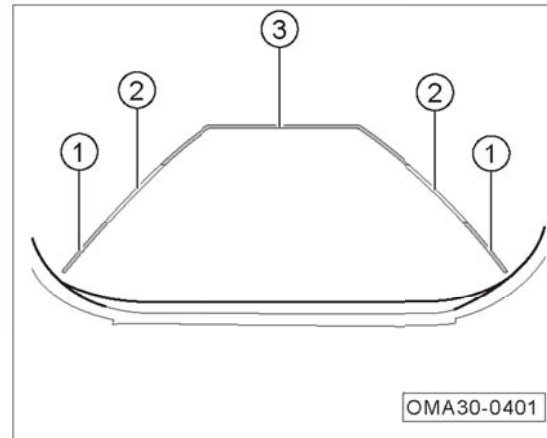

Трехцветная линия, отображаемая на дисплее, означает горизонтальное эталонное расстояние между данным положением и задним бампером автомобиля.

Линия ①(красная): 0,1 ~ 0,5 м

Линия ②(желтая): 0,5 ~ 1 м

Линия ③(зеленая): 1 ~ 3 м

👁 Внимание

Вышеуказанное расстояние является эталонным расстоянием, измеренным на ровном месте, и используется только в качестве эталона для определения визуального расстояния. Если имеется уклон, вышеуказанное расстояние не является точным.

i Напоминание

- Продольные линии на обеих сторонах опорной линии расстояния могут использоваться в качестве опорной линии для определения необходимого размера парковочного места при движении задним ходом или парковке.
- Опорная линия расстояния непрерывно регулируется по мере вращения руля.

5. Руководство по вождению

Камера заднего вида

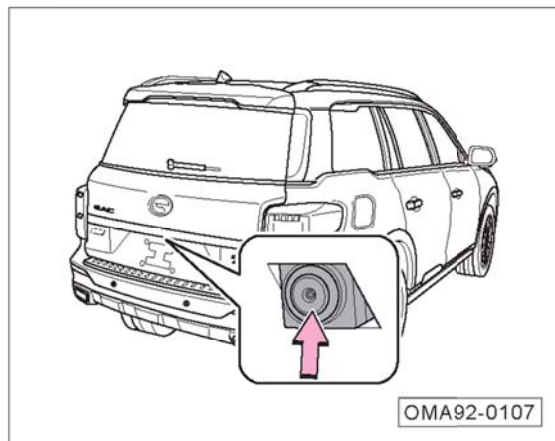

Камера заднего вида установлена рядом с фонарем освещения номерного знака.

⚠ ПРЕДУПРЕЖДЕНИЕ

- В камере заднего вида есть слепое пятно, так как камера может не обнаружить маленьких детей или маленьких домашних животных, поэтому при движении задним ходом вы должны уделять особое внимание окружающим маленьким детям или маленьким домашним животным.

⚠ ПРЕДУПРЕЖДЕНИЕ

- Вертикальные объекты, расположенные выше, такие как выступ в стене, могут не распознаваться камерой заднего вида.

👁 Внимание

- Поверхность камеры заднего вида всегда должна быть чистой. Для очистки камеры заднего вида следует использовать мягкую влажную ткань, чтобы не поцарапать камеру заднего вида.
- Нельзя использовать очиститель высокого давления для очистки камеры заднего вида в течение длительного времени, и следует держать его на расстоянии не менее 30см от камеры заднего вида при очистке.
- Нельзя закрывать камеру заднего вида.



5.5.3 Система кругового обзора 360°*

Система кругового обзора 360° собирает изображения вокруг автомобиля и объединяет их в 360-градусный вид с воздуха окружающей среды вокруг автомобиля с помощью алгоритма обработки, который отображается на дисплее акустической системы; можно предоставить водителю информацию об окружающей среде вокруг автомобиля в режиме реального времени, чтобы уменьшить слепую зону при вождении, а также можно прогнозировать траекторию движения автомобиля в соответствии с такими параметрами, как угол поворота руля и размер автомобиля, накладываемую на панорамное изображение, чтобы водитель мог полностью ознакомиться с направлением движения автомобиля и определить безопасность движения задним ходом.

Включение и выключение

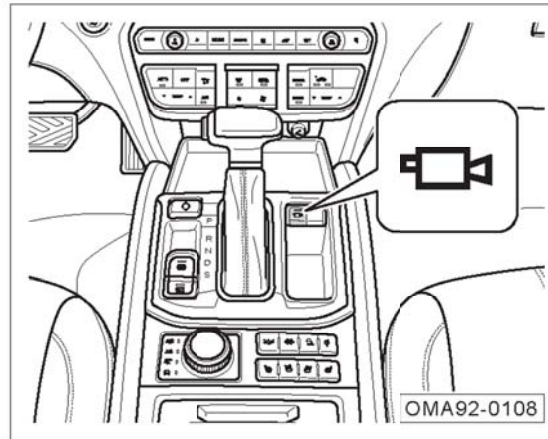
1. Когда выключатель пуска находится в положении «ON» путем управления селектором коробки передач:
 - Когда селектор коробки передач находится в положении «R», и система кругового обзора 360° автоматически включается.
 - Когда селектор коробки передач переключается из положения «R» и водитель не выполняет никаких действий, система кругового обзора 360° автоматически отключится через 5 секунд (переключение P), система кругового обзора 360° автоматически отключится через 60 секунд (переключение N), и без отключения (переключение D и S).



2. Когда выключатель пуска находится в положении «ON» путем управления кнопкой:
 - Коротко нажмите кнопку , индикатор кнопки горит, и система кругового обзора 360° включается.
 - Коротко нажмите кнопку  еще раз, индикатор кнопки гаснет, и система кругового обзора 360° выключается.

Напоминание

- Когда система кругового обзора 360° включается, на дисплее акустической системы начинают отображаться изображения, сделанные вокруг автомобиля, а на изображении отображаются некоторые вспомогательные линии.
- Когда автомобиль движется вперед, если скорость превышает 20 км/ч, система кругового обзора 360° автоматически выключится.
- Если акустическая система включена не полностью, система кругового обзора 360° будет не работать нормально.

5. Руководство по вождению

Описание интерфейса

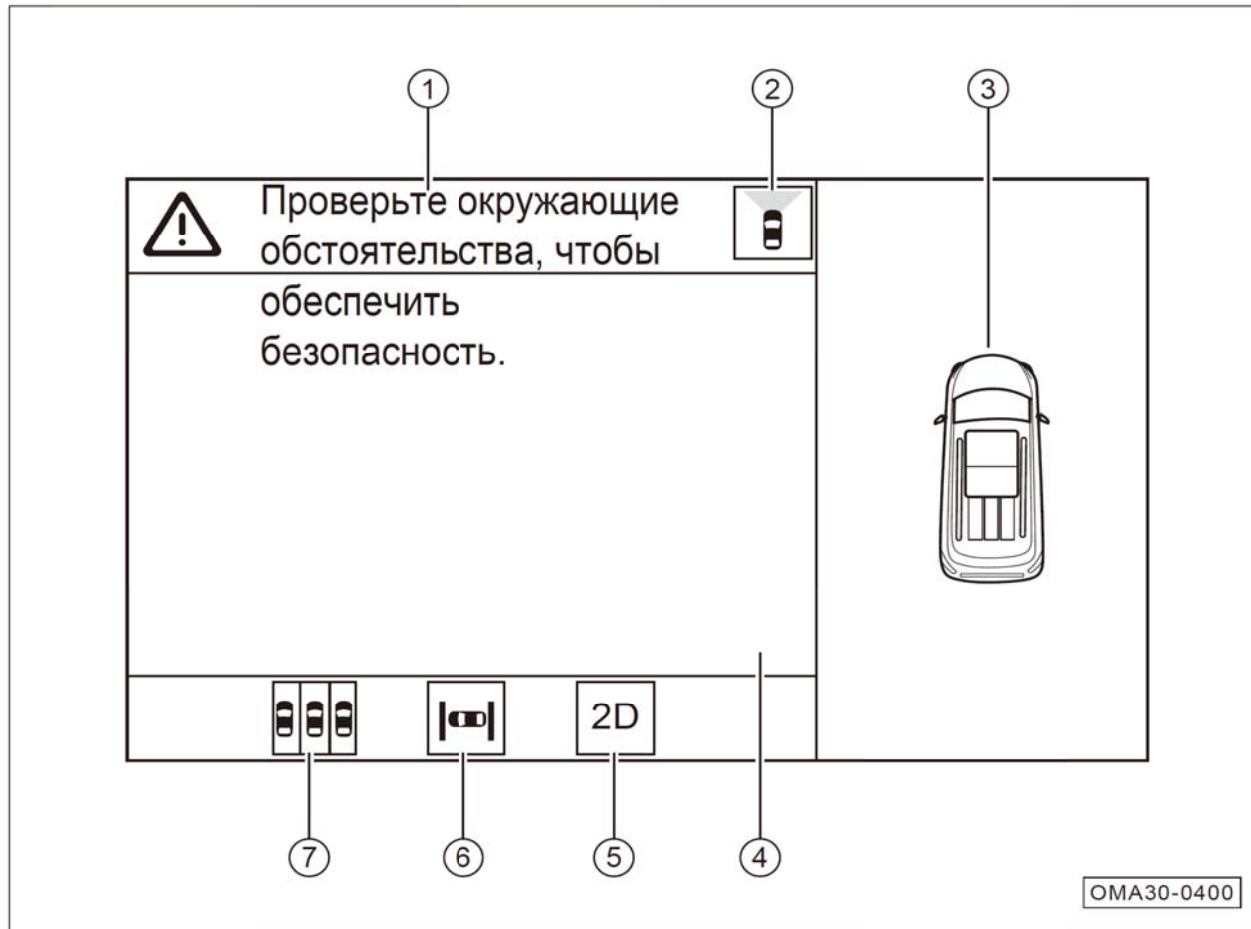

- ① Текстовое напоминание
- ② Визуальная индикация
- ③ Область отображения изображения
- ④ область отображения изображения
- ⑤ Мягкая кнопка для переключения 2D
- ⑥ Мягкая кнопка для параллельной остановки автомобиля
- ⑦ Мягкая кнопка для вертикальной остановки автомобиля

Распределение камеры

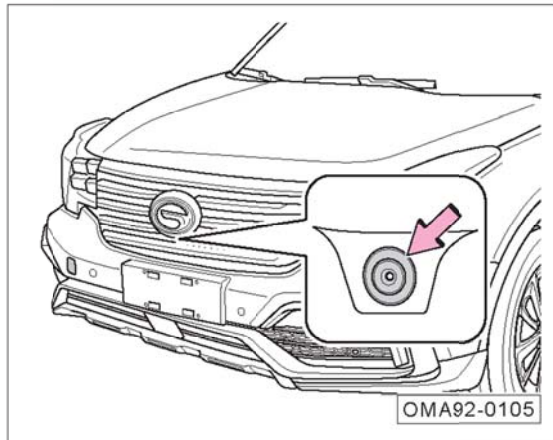

Фронтальная камера установлена под логотипом автомобиля на передней решетке гриля эмблемы.

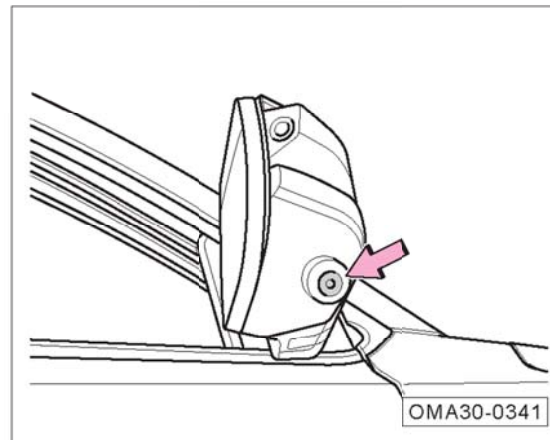

Левая / правая камеры установлены соответственно на нижней части левого / правого внешних зеркал заднего вида.

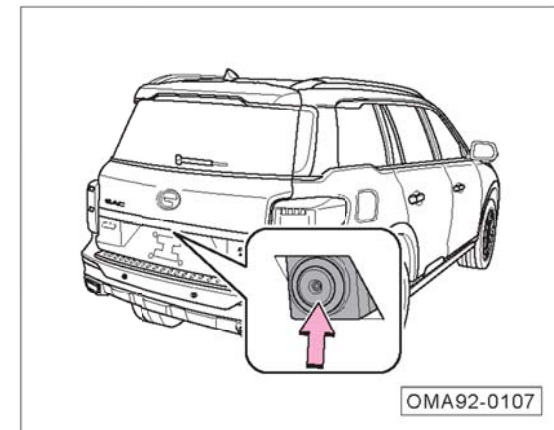

Камера заднего вида установлена рядом с фонарем освещения номерного знака.

Внимание

- Пожалуйста, обеспечьте чистоту поверхности камеры.
- Нельзя использовать очиститель высокого давления для очистки камеры в течение длительного времени, и следует держать его на расстоянии не менее 30см от камеры при очистке.

5. Руководство по вождению

5.6 Электрический усилитель рулевого управления (EPS)

Электрический усилитель рулевого управления (EPS) является силовой системой рулевого управления, которая напрямую зависит от электродвигателя, чтобы обеспечить дополнительный крутящий момент, и состоит в основном из датчика крутящего момента, электродвигателя, редукционного механизма и блока управления электрическим усилителем рулевого управления (ECU).

Блок управления электрическим усилителем рулевого управления ECU в реальном времени управляет выходным крутящим моментом вспомогательного электродвигателя путем измерения входного крутящего момента водителя, скорости, скорости вращения двигателя и других сигналов состояния целого автомобиля, и обеспечивает оптимальный усилитель рулевого управления для обеспечения легкости рулевого управления при низкой скорости автомобиля и устойчивости рулевого управления при высокой скорости автомобиля, а также повышения комфорта вождения и безопасности автомобиля.

Индикаторная лампа электрического усилителя рулевого управления (EPS)

Когда выключатель пуска находится в положении «ON», индикаторная лампа  горит. После запуска двигателя в течение нескольких секунд индикаторная лампа гаснет после завершения самопроверки системы, в это время электрический усилитель рулевого управления работает нормально.

Если индикаторная лампа  горит после запуска двигателя или во время движения, это означает, что электрический усилитель рулевого управления неисправен, и на дисплее комбинации приборов появится информация о тревоге. В этом случае автомобиль должен быть припаркован в безопасном месте. Попробуйте выключить двигатель и затем запустить снова. Если индикаторная лампа не гаснет или снова горит во время движения, не продолжайте движение. Пожалуйста, свяжитесь с дилером GAC MOTOR для ремонта вовремя.

Режим рулевого управления

Режим рулевого управления имеет режим «Стандартный / спортивный», спортивный режим немного тяжелее, чем стандартный режим, и система по умолчанию использует стандартный режим. Режим может быть установлен акустической системой «Настройка автомобиля → Помощь при вождении → Режим рулевого управления».

Внимание

Во время движения запрещается устанавливать режим поворота, необходимо предотвращать случайную непредвиденную аварию.

5.7 Интеллектуальный полный привод (4x4)*

Интеллектуальная система с четырьмя ведущими колесами рассчитан на интеллектуальную систему распределения и управления крутящего момента между осями с несколькими стратегиями управления и распределения, этот система всегда находится в активном состоянии после пуска двигателя и может подготавливать крутящий момент загрузки до скольжения автомобиля и быстро приложить подходящий крутящий момент в колесо, чтобы повысить способность автомобиля на выход из беды при сложных дорогах, например, при движении по песку, снегу, грязи и тому подобным рельефам, приспособлять к разным дорожным покрытиям, также в дальнейшем повысить управляемость автомобиля. Водитель может переключить в правильный режим местности с помощью ручки системы Terrain Response, чтобы оптимизировать интеллектуальную систему с четырьмя ведущими колесами

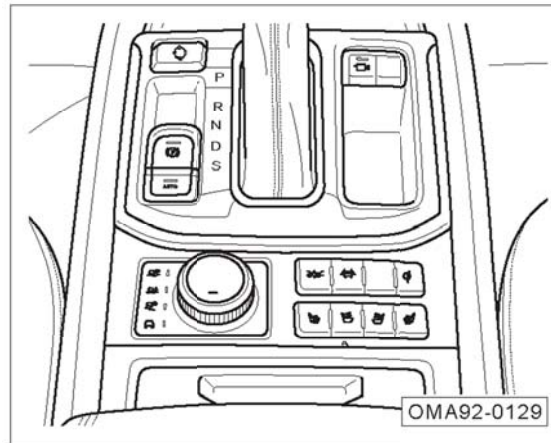

Вездеходный режим	Обычный режим + ECO	Обычный режим	режим на снеговом поле
Режим «4WD»	2WD	Auto	Smart Lock
Описание	Без предварительной загрузки, при сильном проскальзывании автомобиля срабатывают 4WD	Небольшая предварительная загрузка, меньший крутящий момент четырехходового привода при не проскальзывании.	Реализовать интеллектуальное распределение крутящего момента задней оси с большим крутящим моментом предварительной загрузки.
Дорога эксплуатации	Дорога покрытия	=> см. стр. 190	

Вездеходный режим	режим на песчаном земле	режим на голом земле
Режим «4WD»	Full Lock	Full Lock
Описание	При любом рабочем режиме, когда крутящий момент задней оси ниже предельного крутящего момента, поддерживать распределение крутящего момента передней и задней осей по 50: 50, когда крутящий момент задней оси достигает предельного значения кручения, всегда будет поддерживаться до предельного значения кручения.	
Дорога эксплуатации	=> см. стр. 190	

5. Руководство по вождению

⚠ ПРЕДУПРЕЖДЕНИЕ

- Несмотря на то, что данный автомобиль обладает отличной способностью бесщеточного внедорожника на покрытии с недостаточным коэффициентом сцепления, таким как глубокий песок, грязь и глубокий снег, данный автомобиль не разработан для вызова удовольствия вождения в полевых условиях, под вышеуказанным покрытием следует легко наступать на педаль ускорения во избежание резкого проскальзывания колес и выхода из - под контроля.
- Во избежание повреждения приводной системы, не двигайте по сухому твердому покрытию в режиме LOCK.

👁 Внимание

В процессе движения когда загорается предупреждающая лампа, то режим 4WD превратится в режим 2WD, управляйте автомобилем по показаниям комбинации приборов. Обратитесь к дилеру GAC MOTOR на проверку.

Стратегия распределения управления

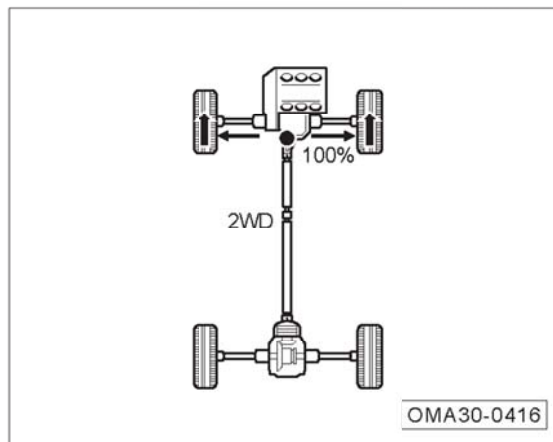

- При режиме привода переднего колеса отсутствует крутящий момент, передаваемый на задний колес, что имеет высокую экономичность топливного масла.

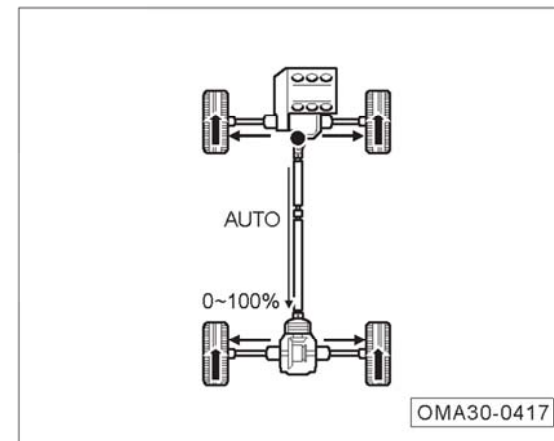

- Интеллектуальная система с четырьмя ведущими колесами распределяет крутящий момент на передней и задней колес в реальном времени в соответствии с условиями движения автомобиля (например, пробуксовка передних колес и т.д.), чтобы автомобиль имел наилучшее приводное свойство.

5. Руководство по вождению

Используйте интеллектуальную систему с четырьмя ведущими колесами в исключительных случаях

Интеллектуальный автомобиль с четырьмя ведущими колесами адаптирован к движению по песку, грязи, снегу или неровным дорогам, но независимо от того, движется ли по дорогам или по полю, он отличается по характеристике от автомобиля с двумя ведущими колесами.

Если ваш автомобиль застрял в песке, грязи или снегу, пожалуйста, вы должны повторно включить передачу для движения вперед и передачу заднего хода, обязательно медленно нажимайте на педаль акселератора, чтобы избежать проскальзывания колес; не резко нажимайте на педаль акселератора, при обнаружении проскальзывания автомобиля, поворачивайте рулевое колесо в направлении проскальзывания, вплоть до повторного контроля автомобиля, если автомобиль не может выйти из беды все время, протаскивайте его для ухода от застрявшей дороги.

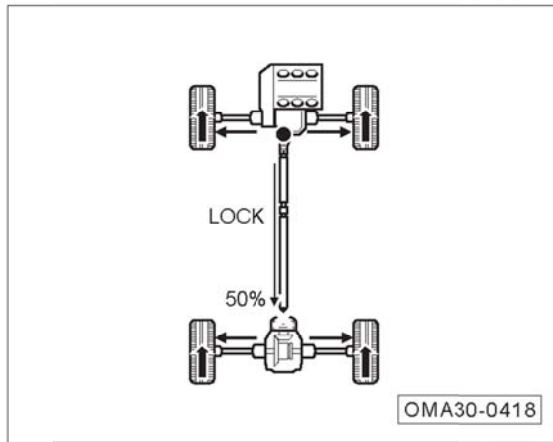

- Когда автомобиль находится в режиме выхода из беды, интеллектуальная система с четырьмя ведущими колесами заблокирует режим четырех приводных колес (LOCK), чтобы принудительно распределить 50% крутящего момента на задние колеса и улучшить способность автомобиля на выход из беды.

Внимание

- Когда интеллектуальная система с четырьмя ведущими колесами перегревается или выходит из строя, на дисплее комбинации приборов отобразится предупреждающее предупредительное сообщение.
- Перегрев или отказ интеллектуальной системы с четырьмя ведущими колесами приведет к ее принудительному входу в режим привода передних колес.
- При появлении предупреждения о перегреве интеллектуальной системы «четыре привода» немедленно выключить машину, после исчезновения предупреждения о перезапуске можно продолжить движение во избежание дальнейшего повреждения характеристик движения автомобиля.

5. Руководство по вождению



5.8 Система ATS

Система ATS записывает зрелую операционную технологию в программное обеспечение, водитель выбирает режим рельефа, соответствующий текущей местности путем вращения поворотной кнопки выбора ATS, система ATS использует соответствующее внутреннее программное обеспечение по выбранному режиму рельефа, чтобы автомобиль двигался по данному рельефу в оптимальном состоянии.

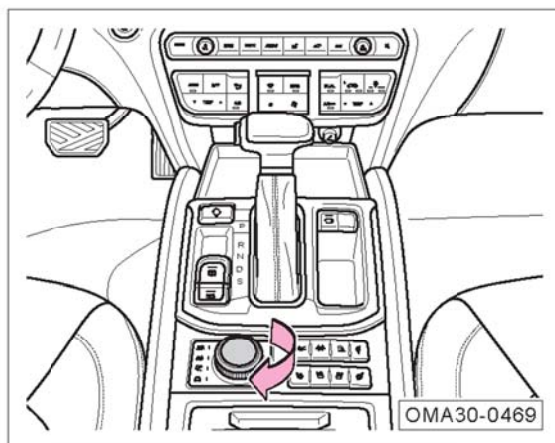
Поворотная кнопка выбора ATS



Выбор четырех режимов при помощи поворотной кнопки выбора ATS:

-  Режим движения на песке: пригоден для мягкого сухого песка или толстого щебеночного покрытия.
-  Режим движения на грунтовой дороге: пригоден для движения на грунтовых дорогах, покрытия с глубоким проваливанием колес, мягкого, неровного покрытия, а также для очень влажного песка (смеси песка с илом).
-  режим движения на дороге под снежным покровом: пригоден для рыхлого нового снега, глубокого снега, уплотненного снега и льда.
-  обычный режим: пригоден для обычных дорог с твердым покрытием.

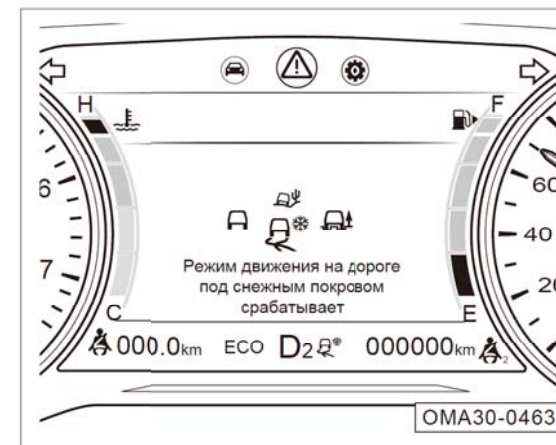

При выборе режима, соответствующая контрольная лампа режима в кнопке выбора ATS загорится, к тому же, в комбинации приборов отобразится этот режим. После выбора, по оценке ATS, если удачно входить в режим, в комбинации приборов отобразится: режим активированный, при этом соответствующая контрольная лампа режима в комбинации приборов загорится.

Если неудачно входить в режим по оценке ATS, в комбинации приборов отобразится текстовое напоминание, при этом, возвращаться в нормальный режим, контрольная лампа переключается в контрольную лампу нормального режима.

5. Руководство по вождению

Если в этот режим временно невозможно войти по оценке, в комбинации приборов отобразится текстовое напоминание, одновременно, соответствующая контрольная лампа режима в кнопке выбора ATS загорится.

i Напоминание

- Пожалуйста, выберите подходящий режим рельефа по фактическому рельефу. При твердом покрытии, не выбрать «режим грязи» и «режим песка», в противном случае, у автомобиля будет небольшое дрожание на холостом ходу; эффект торможения заметен при торможении, сопротивление сильное, что вызывает высокий расход топлива и повышающий износ шин.
- Можно войти в режим с двумя ведущими колесами из режима с четырьмя ведущими колесами путем переключения из режима вождения в режим ECO только при «нормальном режиме»

👁 Внимание

- Режим песка и грязи может использоваться только в условиях бездорожья. В противном случае, у автомобиля будет небольшое дрожание при повороте, сопровождаемое торможением в повороте и сильным сопротивлением, что вызывает высокий расход топлива и повышающий износ шин, также повреждает систему с четырьмя ведущими колесами.
- Интеллектуальная система с четырьмя ведущими колесами может распределять крутящий момент на передние и задние колеса в соответствии с фактическими условиями работы, также автоматически управлять двумя ведущими колесами или четырьмя ведущими колесами только при обычном режиме и режиме снега системы ATS.

5.9 Навыки управления автомобилем

5.9.1 Проверка автомобиля для обеспечения безопасности при его управлении

Ежедневный осмотр

- Проверить шины на предмет наличия порезов, грыж, повреждений или чрезмерного износа.
- Проверить шпильки крепления колес; убедиться, что все шпильки на месте и находятся в затянутом состоянии.
- Проверить, нормально ли работают фары, тормозные лампы, задние фонари, поворотные лампы и другие фары; Проверьте направление облучения фар.
- Проверить ремни безопасности на наличие износа или повреждений; убедиться что после застегивания все ремни безопасности надежно фиксируются в замках.
- Проверить работу педалей и убедиться в наличии их свободного хода.
- Проверить уровень жидкости охлаждения, уровень моторного масла в двигателе, уровень тормозной жидкости и уровень жидкости для омывания стекла.
- Проверить клеммы аккумулятора на отсутствие разъедания или ослабления контакта с проводами, а также визуально осмотреть корпус аккумулятора на наличие трещин и вспучивания.

5. Руководство по вождению

- Убедиться в отсутствии под днищем автомобиля следов утечки топлива, моторного масла, воды и других жидкостей; капание воды после пользования кондиционером не считается отклонением от нормы.

После запуска двигателя/в процессе управления

- Осмотреть приборную панель на наличие отклонений в работе приборов, убедиться в отсутствии горящих индикаторов или предупреждающей информации.
- Проверить рабочее состояние всех устройств управления (таких как комбинированный переключатель световых приборов, комбинированный переключатель управления стеклоочистителем, переключатель управления удалением инея и т.д).
- Находясь на безопасном участке дороги, проверить и убедиться, что при использовании тормоза автомобиль не заносит в какую-либо сторону.
- Провести проверку на наличие иных необычных признаков, убедиться в отсутствии ослабления крепления деталей и компонентов, отсутствии утечек и посторонних звуков.

5.9.2 Эксплуатация автомобиля в течение периода обкатки

Чтобы обеспечить соответствующий срок службы автомобиля, на начальном этапе его ввода в эксплуатацию следует осуществить обкатку, только после этого разрешается нормальное использование автомобиля. Если Ваш автомобиль находится на стадии обкатки, следует соблюдать следующие нормы:

- Пробег в период обкатки составляет 1500 км.
- Следует выбирать подходящие участки дороги для обкатки автомобиля с облегченной нагрузкой и ограниченной скоростью.
- При управлении автомобилем не следует прибегать к использованию полного хода дроссельной заслонки или экстремному ускорению.
- В течение первых 300 км пробега следует избегать экстремного торможения.
- Строго соблюдать нормы эксплуатации, удерживать рабочую температуру двигателя в нормальном диапазоне. До прохождения регулярного технического обслуживания нельзя производить замену моторного масла.
- Добросовестно проводить работы по повседневному техническому обслуживанию автомобиля, регулярно производить осмотр, проверять натяжку наружных болтов и гаек, обращать внимание на звук работы всех агрегатов и изменение температуры; своевременно предпринимать меры по регулировке и устранению проблем.

Обкатка двигателя

Новый двигатель должен пройти обкатку в течение 1500 км пробега. В течение первых 1000 км пробега автомобиля:

- Скорость движения автомобиля не должна превышать 3/4 от максимальной установленной скорости.
- Не следует прибегать к максимальному открыванию дроссельной заслонки при управлении автомобилем.
- Следует избегать работы двигателя на максимальных оборотах.
- Запрещается осуществлять буксировку других транспортных средств.

В период, когда пробег автомобиля составляет 1000-1500 км, при эксплуатации автомобиля следует постепенно повышать используемые значения оборотов двигателя и скорость движения до максимально допустимого диапазона.

Внутреннее сопротивление трения в двигателе в течение начального периода обкатки значительно превышает сопротивление трения после его завершения, двигающиеся компоненты двигателя достигают оптимального приработанного состояния только после того, как двигатель пройдет период обкатки.

Надлежащим образом прошедшей полный срок обкатки двигатель не только имеет длительный срок службы, но и отличается пониженным расходом топлива.

5. РУКОВОДСТВО ПО ВОЖДЕНИЮ

Приработка колес и тормозных колодок

При эксплуатации нового автомобиля в течение первых 500 км пробега следует использовать средний скоростной режим для обеспечения надлежащей обкатки новых шин.

При эксплуатации нового автомобиля в течение первых 200-300 км пробега, когда тормозные колодки еще не достигли оптимального фрикционного состояния, следует использовать низкоскоростной режим и по возможности избегать экстренного торможения.

ПРЕДУПРЕЖДЕНИЕ

- Не прошедшие период приработки новые колесные диски и тормозные колодки не имеют оптимальной силы сцепления и силы трения. Поэтому в течение первых 500 км пробега следует осторожно управлять автомобилем для надлежащей приработки колесных дисков, избегая возникновения чрезвычайных ситуаций.
- В дальнейшем при замене тормозных колодок на новые также следует производить их притирку в соответствии с вышеуказанными требованиями.
- При управлении автомобилем следует удерживать соответствующее расстояние от других транспортных средств и избегать ситуаций экстренного торможения, так как в этом случае недостаточная приработка новых колесных дисков и тормозных колодок при экстренном торможении может привести к ДТП.

ПРЕДУПРЕЖДЕНИЕ

- Отсыревание или намокание тормозного механизма, равно как и наличие реагентов с содержанием соли на поверхности дороги могут привести к снижению эффективности торможения при управлении автомобилем.
- При движении автомобиля на спуск тормозной механизм работает в режиме высокой нагрузки и подвержен перегреву, поэтому перед началом движения на спуск рекомендуется переключиться на пониженную передачу (для режима ручного переключения) и снизить скорость движения, чтобы в полной мере использовать эффект торможения двигателем в целях снижения нагрузки на тормозной механизм.
- Использовать тормоз следует, исходя из состояния дороги и транспортной обстановки, нельзя без необходимости нажимать на педаль тормоза, так как это приводит к созданию трения и перегреву тормозного механизма, создавая риск чрезмерного увеличения протяженности тормозного пути и досрочного износа тормозного механизма.
- Запрещается глушить двигатель для движения автомобиля накатом, так как при выключении двигателя происходит отключение усилителя тормоза, что приводит к значительному увеличению тормозного пути и создает риск ДТП.

5.9.3. Главное при управлении автомобилем

Меры предосторожности в разных дорожных условиях:

- При управлении автомобилем в условиях бокового ветра или порывистого ветра следует заблаговременно снизить скорость, контролировать скоростной режим и крепко держать рулевое колесо.
- При движении автомобиля следует избегать наезда на предметы с острыми гранями и иные дорожные препятствия, в противном случае это может привести к разрыву шин и другим серьезным повреждениям.
- При движении автомобиля по неровному участку дороги или участку с частым перепадом высоты дорожного полотна следует снизить скорость и двигаться в низкоскоростном режиме, в противном случае возникает риск задевания элементами ходовой частью автомобиля поверхности дороги и повреждения автомобиля.
- При движении на спуск необходимо заблаговременно снизить скорость и переключиться на пониженную передачу (для режима ручного переключения), избегать экстренного торможения, чтобы предотвратить перегрев тормозной системы и преждевременный износ тормозного механизма.
- При движении по скользкой дороге следует соблюдать осторожность и осмотрительность при ускорении, повышении/ понижении передачи (для

режима ручного переключения) и торможении, так как резкое ускорение или экстренное торможение могут привести к пробуксовке колес автомобиля.

- На обледенелом участке дороги следует двигаться с низкой скоростью, равномерно, избегая резкого ускорения или экстренного торможения; при необходимости на колеса можно установить цепи противоскольжения.

5. РУКОВОДСТВО ПО ВОЖДЕНИЮ

Меры предосторожности при пересечении участка со скоплением воды:

1. Перед въездом на участок со скоплением воды необходимо выяснить глубину накопленной воды, высота уровня воды не должна превышать нижний край кузова автомобиля.
2. При движении вброд перед троганием с места следует выключить кондиционер, двигаться плавно и с низкой скоростью, не снимать ногу с педали газа, двигаясь медленно и с постоянной скоростью, пересечь участок со скоплением воды.
3. Запрещается останавливать машину в воде, также нельзя передвигаться в воде задним ходом или глушить двигатель.
4. После благополучного пересечения участка со скоплением воды необходимо несколько раз подряд нажать на педаль тормоза для испарения остатков воды с тормозных дисков и восстановления нормальных тормозных характеристик автомобиля.

i Напоминание

В процессе мойки автомобиля или при пересечении участка с высоким уровнем воды тормозные колодки и тормозные диски автомобиля погружаются в воду, это приводит к значительному снижению эффекта торможения при использовании тормоза; тормозной путь также будет более длинным в сравнении с тормозным путем в обычном состоянии, при этом автомобиль может занести в одну сторону, стояночный тормоз также будет не эффективен при фиксации статичного состояния автомобиля; поэтому следует начать движение в низкоскоростном режиме, при этом последовательно нажимать на педаль тормоза, чтобы удалить остатки воды с компонентов тормозного механизма; после того, как тормозной эффект будет восстановлен, можно вернуться к нормальному режиму вождения.

Главное при управлении автомобилем в зимний период

1. Проверить и убедиться в том, что используемая жидкость охлаждения имеет надлежащие морозостойкие характеристики:
 - Марка жидкости охлаждения, которую Вы доливаете в систему охлаждения, должна соответствовать температурным условиям окружающей среды и совпадать с маркой жидкости, которая использовалась ранее.
 - Использование ненадлежащей жидкости охлаждения может привести к выходу двигателя из строя.
2. Проверка состояния аккумуляторной батареи и электрической проводки:
 - Холодная погода может привести к снижению емкости аккумулятора, поэтому для обеспечения запуска автомобиля в зимний период следует поддерживать полный заряд аккумулятора.
3. Следует избегать обледенения дверных замков:
 - В скважину дверного замка следует впрыснуть антиобледенитель или глицериновую смазку для предотвращения замерзания замка.

5. Руководство по вождению

4. Использовать омывающую жидкость с содержанием антифриза:
 - Продукты такого типа предоставляются дилером GAC MOTOR.
 - Коэффициент смешивания воды и антифриза должен находиться в диапазоне, указанном производителем.
5. Следует избегать намерзания льда и снега в нижней части брызговиков:
 - Намерзание льда и снега в нижней части брызговиков может создавать сложности при повороте. При управлении автомобилем в сложных зимних условиях следует регулярно останавливаться и удалять намерзающий лед и снег с нижней части брызговиков.
6. В зависимости от дорожных условий рекомендуется иметь при себе некоторые необходимые в экстренной ситуации предметы и средства:
 - Рекомендуется иметь в машине такие средства как цепь противоскольжения, щетки стеклоочистителей, мешок с песком или солью, сигнальное устройство с проблесковым маячком, небольшая лопата и соединительные провода.

7. В суровых зимних условиях (особенно в северных областях) следует избегать частого запуска двигателя, а также выключения двигателя в течение непродолжительного времени после его запуска. Частая смена холодного и нагретого состояния двигателя приводит к образованию конденсата внутри двигателя и его попаданию в моторное масло, в результате этого масло приобретает состояние, схожее с эмульсией, которое исчезает при повторном запуске и нагреве двигателя; при этом следует в соответствии с требованиями, указанными в руководстве по техническому обслуживанию и уходу, регулярно производить замену моторного масла.

ПРЕДУПРЕЖДЕНИЕ

Запрещается пользоваться автомобилем в альпийском районе с температурой окружающей среды ниже - 30 °С.

5.9.4. Высокоэффективное использование автомобиля

- Перед началом движения следует убедиться, что стояночный тормоз находится в полностью разблокированном состоянии, а индикатор стояночного тормоза не горит.
- Следует поддерживать надлежащее давление в шинах, так как недостаточное давление может привести к преждевременному износу шин и излишнему расходу топлива.
- Положение колес должно быть правильным, в противном случае это может привести к преждевременному износу шин, увеличить нагрузку на двигатель и повысить расход топлива.
- Не следует чрезмерно загружать автомобиль, необходимо выгружать из автомобиля ненужные вещи; чрезмерная загрузка повышает нагрузку на двигатель и приводит к излишнему расходу топлива.
- Медленно и плавно ускоряйтесь, чтобы избежать резкого ускорения.
- Необходимо по возможности избегать дорог с высокой интенсивностью транспортного потока, стояния в пробках и излишнего расхода топлива.
- Следует управлять автомобилем по сигналам светофора или обеспечивать безопасное расстояние между автомобилем и другими транспортными средствами, избегая ненужных остановок и экстренного торможения, это позволит сэкономить топливо и снизить износ тормозной системы.

5. РУКОВОДСТВО ПО ВОЖДЕНИЮ

- В процессе управления автомобилем не следует постоянно держать ногу на педали тормоза, это может привести к преждевременному износу тормозных колодок, перегреву и излишнему расходу топлива.
- При движении автомобиля следует выбирать дорогу с хорошим покрытием, при езде по дорогам с неровным покрытием и перепадом высоты необходимо контролировать скоростной режим, избегая столкновений и царапания днищем автомобиля по поверхности дороги.
- В случае налипания на днище автомобиля излишнего количества грязи ее следует своевременно смывать, это позволит не только уменьшить вес автомобиля, но и предотвратить коррозию.
- Следует регулярно производить техническое обслуживание автомобиля, чтобы обеспечить его оптимальное рабочее состояние; грязные воздушный фильтр, свечи зажигания, моторное масло и смазка снижают характеристики двигателя и приводят к излишнему расходу топлива.
- После запуска двигателя в условиях низких температур следует двигаться с низкой скоростью в течение нескольких минут, ускорение можно применить только после прогрева двигателя.
- При движении с высокой скоростью не следует подолгу смотреть в боковые стекла.
- Необходимо рационально использовать

кондиционер и другие электроприборы.

- При длительной стоянке следует заглушить двигатель; избегайте продолжительной работы двигателя на холостом ходу, так как это приводит к излишнему расходу топлива.

5.9.5 Предотвращение пожара

В целях предотвращения возгорания автомобиля при его эксплуатации следует соблюдать следующие меры предосторожности:

1. Запрещается оставлять в автомобиле легковоспламеняющиеся и взрывоопасные вещества:

- В жаркий летний период температура внутри автомобиля, находящегося под прямыми солнечными лучами, может превышать 70 °C; если в автомобиле оставлены зажигалка, моющее средство, духи и другие легковоспламеняющиеся и взрывоопасные предметы и вещества, то под действием высокой температуры они могут воспламениться или взорваться.

- Если Вы покинете автомобиль и оставите внутри автомобиля литиевые аккумуляторы, портативные батареи и другие предметы, которые создают риск возгорания, то это может привести к возгоранию автомобиля.

2. После курения следует убедиться, что окурок полностью потушен:

- Если окурок потушен не полностью, это может привести к возгоранию.

3. Рекомендуется регулярно обращаться к дилеру GAC MOTOR для проведения осмотра:

- Также необходимо производителю регулярный осмотр всей электрической проводки, проверять состояние разъемных соединителей и изоляции электроприборов и жгутов проводов, а также надежность их

5. Руководство по вождению

фиксации, при обнаружении проблем следует своевременно их устранять.

4. Запрещается вносить самовольные изменения в схему электропроводки автомобиля и устанавливать дополнительные электроприборы:
 - Установка дополнительных электропотребляющих приборов (таких как высокомогущная аудиосистема или ксеноновые фары) создает перегрузку электропроводки, что может привести к перегреву и возгоранию проводов.
 - Строго запрещается использовать плавкие предохранители, стандарт которых превышает параметры электроприборов автомобиля, или использовать стальную проволоку взамен плавкого предохранителя.
5. Меры предосторожности при управлении автомобилем:
 - Во время движения автомобиля или его стоянки, в особенности в летний период, обязательно следует обращать внимание на наличие или случайное попадание легковоспламеняющихся предметов под днище автомобиля, таких как сухая трава, сухие ветки, листва, солома; так как выхлопная труба двигателя и другие компоненты после длительной поездки автомобиля нагреты до высокой температуры, то попадание под днище автомобиля легковоспламеняющихся материалов может привести к их возгоранию и создать риск возникновения пожара.
 - Не следует оставлять автомобиль вблизи мусорных свалок и других опасных мест, также не следует оставлять в автомобиле предметы, способные привлечь крыс и

других грызунов, такие как остатки еды, так как грызуны могут повредить электропроводку автомобиля, а это может стать причиной возникновения пожара.

5. Руководство по вождению

6. В автомобиле всегда должен находиться огнетушитель, а водитель должен владеть навыками его использования:
 - В целях обеспечения безопасности автомобиля следует всегда возить с собой огнетушитель и производить его регулярную проверку и замену; также следует овладеть навыками использования огнетушителя и пройти соответствующую подготовку, чтобы не быть беспомощным при возникновении чрезвычайной ситуации.

6.1. Указания по уходу

Меры по обеспечению безопасности

В целях предотвращения потенциальных рисков перед началом работ следует внимательно ознакомиться с содержанием данного раздела и убедиться, что у Вас в наличии имеются необходимые инструменты и техника.

- Необходимо убедиться, что автомобиль стоит на ровной поверхности, двигатель заглушен, стояночный тормоз включен.
- При очистке деталей и компонентов следует использовать имеющиеся на рынке обезжиривающие средства или средства для очистки деталей, не следует использовать бензин.
- Держите зажженные сигареты, искры и открытое пламя вдали от аккумулятора и всех компонентов топливной системы.
- При работе с аккумулятором или сжатым воздухом необходимо надевать защитные очки и защитную одежду.

ПРЕДУПРЕЖДЕНИЕ

Эксплуатация автомобиля при ненадлежащем техническом обслуживании или с наличием неустраненных проблем может привести к возникновению ДТП, серьезным травмам или летальному исходу.

Потенциальные риски, связанные с автомобилем

- Угарный газ: содержащийся в выхлопе двигателя угарный газ является отравляющим газом, поэтому автомобиль с работающим двигателем всегда должен находиться в хорошо вентилируемых условиях.
- Ожог: выхлопная система и автомобиль в процессе работы нагреваются до высоких температур, это создает риск ожога, поэтому можно трогать компоненты двигателя и выхлопной системы после того как они полностью остынут.

Внимание

Перечисленные в данном разделе меры предосторожности являются лишь частью мер обеспечения безопасности, так как мы не имеем возможности перечислить все риски, с которыми Вы можете столкнуться при проведении работ по техническому обслуживанию и уходу за автомобилем.

6.2. Внутренний уход

С помощью сухой мягкой ткани и чистой воды протрите панель приборов и поверхности пластиковых элементов для очистки и обслуживания панель приборов.

Для очистки сложных загрязнений следует использовать специальные чистящие средства для пластика, не содержащие растворитель.

Внимание

Чистящие средства, содержащие растворитель, могут повредить пластиковые элементы.

ПРЕДУПРЕЖДЕНИЕ

Запрещается использовать распылители и содержащие растворитель моющие средства для очистки панели управления на месте водителя и поверхности компонентов подушек безопасности, так как это может привести к размягчению поверхности компонентов и срабатыванию подушки безопасности, что создает риск травмирования пассажиров.

6. Эксплуатация и уход

Очистка и обслуживание ковриков

Следует регулярно удалять пыль с ковриков с помощью пылесоса.

Также необходимо для поддержания их чистоты регулярно промывать коврики моющим средством.

Внимание

Работы по очистке следует производить в строгом соответствии с инструкцией пользователя, предоставленной производителем моющих средств.

ПРЕДУПРЕЖДЕНИЕ

Запрещается добавлять воду в пенные моющие средства, следует по возможности поддерживать чистоту ковриков.

Очистка и обслуживание кожи

- Удаляйте пыль с помощью пылесоса.
- Протирать кожу следует сухой мягкой тканью, смоченной чистой водой.
- После протирания кожу следует насухо протереть другим куском сухой мягкой ткани до блеска.
- Если вышеуказанных мер недостаточно для очистки загрязнения, то можно применить специальное мыло для очистки кожи или пятновыводитель.

Внимание

После использования пятновыводителя для очистки кожи следует как можно быстрее протереть кожу насухо сухой мягкой тканью.

ПРЕДУПРЕЖДЕНИЕ

Не следует на долгое время оставлять смоченную в пятновыводителе мягкую ткань на каких-либо частях внутренней отделки, так как это может привести к выцветанию смолы или разрыву волокон на плетеных компонентах внутренней отделки.

Очистка и обслуживание ремней безопасности

- Медленно и плавно вытянуть ремень безопасности и зафиксировать в вытянутом состоянии.
- Мягкой щеткой и нейтральной мыльной водой счистить пятна загрязнений с ремня безопасности.
- Дождаться, когда ремень безопасности полностью высохнет, и отпустить ремень, чтобы он смотался в исходное положение.

Внимание

- Отпускать ремень безопасности, чтобы он смотался в исходное положение, можно только после того, как он полностью высохнет, в противном случае это может привести к повреждению наматывающего устройства ремня безопасности.
- Следует регулярно производить проверку ремней безопасности и поддерживать их чистоту, чтобы избежать помех для их нормальной работы.

ПРЕДУПРЕЖДЕНИЕ

- При обнаружении повреждения или неисправности основания ремня безопасности, его ремень, наматывающего устройства или замка следует незамедлительно обратиться к дилеру GAC MOTOR за заменой.
- После осмотра и ремонта автомобиля, попавшего в ДТП, необходимо произвести замену ремней безопасности вне зависимости от наличия или отсутствия на них повреждений.
- Избегайте попадания посторонних предметов или жидкости внутри замка ремня безопасности, так как это может привести к невозможности нормальной работы замка и ремня безопасности.
- Ни при каких обстоятельствах не разрешается предпринимать попытки демонтажа или самовольной реконструкции ремней безопасности.
- Запрещается использовать средства химической очистки для очистки ремня безопасности, так как это может привести к повреждению основания ремня безопасности и отрицательно сказаться на его характеристиках.

Чистка и замена фильтров

В автомобиле используются такие фильтры как воздушный фильтр, фильтр вентиляции салона, масляный фильтр и топливный фильтр; все фильтры выполняют функцию фильтрации газов или жидкостей. Их чрезмерное загрязнение или закупорка отрицательно влияют на нормальное функционирование соответствующих систем; по этой причине рекомендуется регулярно в сроки, установленные нормами «Руководства по техническому обслуживанию и уходу», обращаться к дилеру GAC MOTOR для чистки или замены фильтров.

6.3. Внешний уход

Мойка автомобиля

Регулярная мойка автомобиля способствует сохранению его внешнего вида.

Мыть автомобиль лучше в темном и прохладном месте, не следует мыть автомобиль под действием прямых солнечных лучей. Если автомобиль долгое время находился под действием солнечного света, то перед началом мойки следует дождаться, когда наружная поверхность кузова остынет до нормальной температуры.

При использовании автоматической установки для мытья автомобилей следует соблюдать указания оператора мойки.

ПРЕДУПРЕЖДЕНИЕ

Перед началом мойки автомобиля необходимо выключить кнопку запуска.

6. Эксплуатация и уход

Внимание

Лаковое покрытие кузова способно выдерживать напор, используемый в автоматической установке для мытья автомобилей; тем не менее, следует опасаться негативного влияния на лаковое покрытие. Несоответствие конструкции установки для мытья автомобилей, используемых моющих средств, состояния отфильтрованной воды или воскового растворителя требованиям установленных норм может привести к повреждению лакового покрытия.

Ручная мойка автомобиля

- Промыть автомобиль большим количеством чистой воды, чтобы удалить пыль.
- Приготовить ведро чистой воды, добавить в него специальное средство для мытья автомобиля.
- С помощью мягкой ткани, губки или мягкой щетки мягко очистить поверхности кузова, после чего несколько раз сверху вниз ополоснуть водой.
- Колесные диски и пороги следует ополаскивать в последнюю очередь, в процессе мойки следует менять губку или мягкую ткань.
- При завершении мойки следует основательно обмыть кузов большим количеством чистой воды.
- После завершения мойки тщательно и насухо протереть лаковое покрытие кузова махровым полотенцем или замшей.

Внимание

Если на кузове автомобиля появились следы битума и другие аналогичные загрязнения, то их удаление производится специальными моющими средствами, после использования которых кузов следует промыть чистой водой, чтобы предотвратить нарушение чистого слоя поверхности кузова. Следует протереть кузов насухо, одновременно проверяя поверхности на наличие отслоения и царапин лакового покрытия. В случае их обнаружения необходимо обратиться к дилеру GAC MOTOR для проведения своевременного ремонта.

Следует быть чрезвычайно осторожным при использовании паровых очистителей и омывателей высокого давления для мойки автомобиля. В этом случае мойку необходимо производить в строгом соответствии с указаниями и требованиями по использованию парового очистителя или омывателя высокого давления, при этом следует обращать внимание на значение рабочего давления, температуры и расстояние распыления воды.

- При использовании парового очистителя или омывателя высокого давления для мойки автомобиля необходимо обеспечить достаточное расстояние распыления воды до кузова автомобиля, при этом температура воды не должна превышать 60°C.

- Если автомобиль оборудован люком с электроприводом, то во время мойки расстояние распыления воды должно составлять не менее 80 см. Близкое расположение омывателя высокого давления от кузова автомобиля или использование чрезмерно большого давления или температуры может привести к повреждению автомобиля.
- Запрещается длительное время направлять струю омывателя высокого давления на датчик радара или камеру парковки; при промывке датчика радара или камеры парковки расстояние распыления воды должно составлять не менее 30 см.

ПРЕДУПРЕЖДЕНИЕ

- При ручной мойке автомобиля следует обращать внимание на соблюдение техники безопасности, при мойке нижней части автомобиля и выступающих элементов следует соблюдать осторожность во избежание получения царапин.
- Во время мойки следует быть особо внимательным при промывке нижней части автомобиля и внутренних полостей колпаков и избегать повреждения рук об острые детали.
- В процессе мойки автомобиля строго запрещается направлять струю воды прямо в моторный отсек, так это может отрицательно сказаться на сроке службы расположенных внутри моторного отсека компонентов.

Полировка воском

Регулярная полировка воском способна защитить лаковое покрытие кузова и сохранить его гладкость. Чтобы эффективно защитить лаковое покрытие кузова, рекомендуется один раз в год производить его высококачественную полировку твердым воском, это защитит лаковое покрытие от воздействия внешней среды и предотвратит коррозию при эксплуатации в агрессивной среде; такая мера также способна защитить от незначительных механических царапин.

Операция полировки воском производится только после того, как внешняя поверхность автомобиля будет полностью вытерта насухо. При полировке воском следует выбирать высококачественный воск, способный обеспечить защиту лакового покрытия. Высококачественный воск обычно включает в себя два типа продуктов:

- Воск для кузова: воск, который используются для защиты лакового покрытия от воздействия солнечного света и выгорания под солнцем, а также от загрязнения воздуха и других внешних повреждений. - Обычно используется для новых автомобилей.
- Полировочный воск: позволяет восстанавливать блеск и глянец окисленного или потускневшего лакового покрытия. Главным образом используется для восстановления блеска и глянца лакового покрытия.

Очистка и уход за наружными пластиковыми элементами

Обычно для очистки достаточно использовать чистую воду и мягкую ткань или мягкую щетку; при невозможности очистить загрязнение с помощью указанных предметов можно прибегнуть к использованию одобренных нашей компанией специальных моющих средств для пластиковых элементов, не содержащих растворитель.

⦿ Внимание

При очистке пластиковых элементов не допускается использование моющих средств, содержащих растворитель, в противном случае это может привести к повреждению пластикового элемента.

Мойка окон и зеркал заднего вида

Оконные стекла и зеркала заднего вида промыть спиртосодержащим средством для мытья стекол, после чего чистой мягкой тканью или замшей насухо вытереть поверхность стекла.

После завершения процедур по уходу за поверхностью кузова оставшийся на стекле воск следует удалить специальным моющим средством и чистой тканью, чтобы избежать повреждения щеток стеклоочистителей.

Можно счистить со стекол и зеркал заднего вида с помощью небольшой щетки для снегозащиты.

Используйте противообледенительный спрей для удаления ледяной корки. Также можно использовать скребок, однако при этом следует соблюдать осторожность, избегая повреждения деталей; при использовании щетки удаление льда должно производиться в одном направлении.

6. Эксплуатация и уход

👁️ Внимание

- Запрещается соскабливать лед в двух направлениях «туда и обратно».
- Запрещается удалять лед и снег с ветрового стекла или зеркала заднего вида с помощью теплой или горячей воды, так как это может привести к появлению трещин на стекле.
- Если на стекле имеются остатки резины, масляные пятна или пятна геля, то их удаление осуществляется с применением специальных средств для чистки автомобильных окон или средств для удаления геля.

Очистка стеклоочистителя

- Поднять рычаг стеклоочистителя с ветрового стекла и мягкой тканью аккуратно счистить с поверхности щетки стеклоочистителя пыль и загрязнения.
- После завершения очистки рычаг стеклоочистителя аккуратно уложить обратно на поверхность ветрового стекла.

👁️ Внимание

- При укладке рычага стеклоочистителя обратно на стекло следует соблюдать осторожность, избегать резкого падения щетки и удара по стеклу.
- На поверхность щетки стеклоочистителя нанесен слой графита, который обеспечивает более ровный вход щетки по стеклу и отсутствие скрипа. Использование моющих средств, содержащих растворитель, твердой губки и острых предметов может привести к повреждению графитового слоя на щетке. Повреждение графитового слоя на щетке может привести к усилению скрипа при работе стеклоочистителя, поэтому следует своевременно производить перестановку.
- В зимний период или в условиях сильного холода перед использованием стеклоочистителя следует проверить и убедиться, что щетки стеклоочистителя не примерзли к ветровому стеклу. Если щетки примерзли, то следует сначала предпринять меры для удаления льда, в противном случае запуск стеклоочистителя может привести к повреждению щеток и электродвигателя стеклоочистителя.

Уход за уплотнительными элементами

Следует регулярно проводить надлежащие меры по защите и уходу за резиновой уплотнительной полосой, располагающейся по периметру дверей и окон, для обеспечения их эластичности и продления срока службы. Это также позволяет повысить их герметичность, обеспечивает более легкое открывание дверей и снижает звук удара при закрывании двери. При подобном уходе также снижается риск их замерзания в зимний период.

При выполнении работ по уходу за уплотнительные полосой для удаления пыли и грязи с ее поверхности используется мягкая ткань. Следует периодически наносить на резиновую уплотнительную полосу специальное защитное средство.

Очистка и техническое обслуживание колес

Периодическое удаление налета противоскользких реагентов с колеса и порошка, образующегося при работе тормозных колодок, позволяет поддерживать эстетику, чистоту поверхности колеса и подливать срок его службы. Предлагаем регулярно проводить следующие :

- Один раз в 2 недели с помощью моющего средства, не содержащего кислоту, удалять налет противоскользкого реагента с колес и порошок, образующийся при работе тормозных колодок.
- Один раз в 3 месяца производить обработку дисков колес из металлического сплава высококачественным твердым воском.

Внимание

- Запрещается использовать автомобильные полировальные средства и другие абразивы для обработки поверхности колес.
- При обнаружении повреждения защитного слоя на поверхности колесного диска следует незамедлительно предпринять соответствующие меры по его ремонту и восстановлению.
- Использование омывателя высокого давления может привести к появлению на поверхности колеса долговечных и невидимых повреждений, это создает опасность возникновения серьезного несчастного случая.
- Запрещается использовать кассетное сопло для распыления шин, иначе они могут повредить шины и тем самым вызвать дорожно - транспортные происшествия.

6.4. Проверка и заправка топлива, масла и технических жидкостей

6.4.1. Топливо

По мере расхода топлива автомобилем объем топлива в топливном баке снижается, значение на указателе уровня топлива также будет постепенно снижаться. => см. стр. 37

Когда запас топлива станет слишком малым, индикатор  загорится желтым цветом, на панели приборов появится предупреждающая информация; в этом случае следует незамедлительно заправить автомобиль топливом.

Заливка топлива

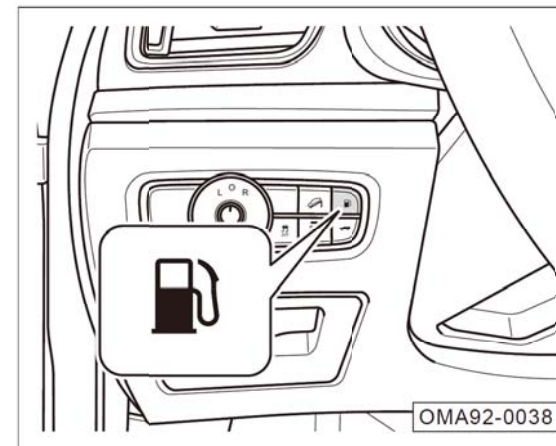

- Нажать долго кнопку открытия крышки масляного бака , крышка бака будет отскакивать наружу.

6. Эксплуатация и уход

Аварийное открытие крышки топливного бака

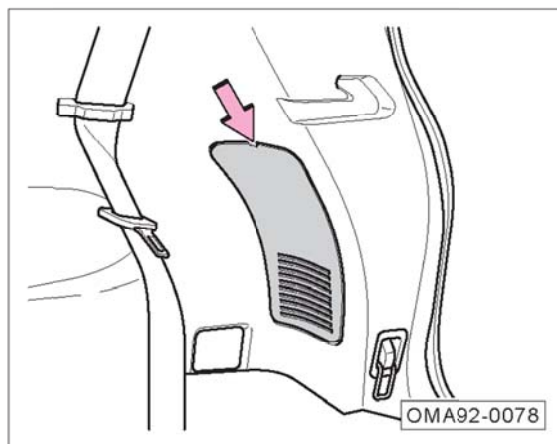

Установите аварийную ручку крышки топливного бака с правой стороны багажника. Можно открыть крышку топливного бака изнутри в исключительных случаях:

- Взламывайте декоративную крышку в месте со стрелкой -.

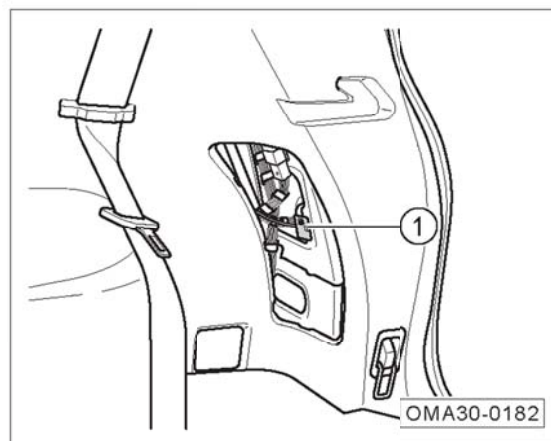

- потяните аварийный кабель ①, чтобы открыть крышку масляного бака.

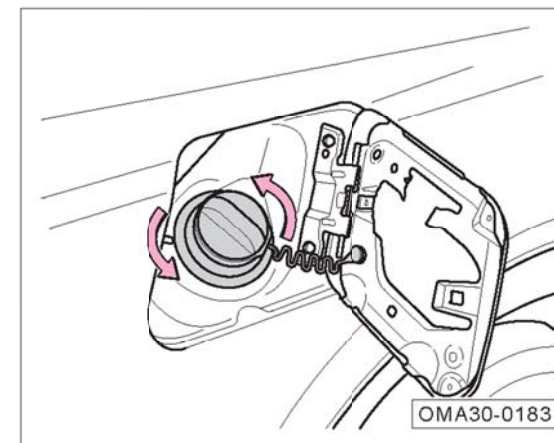

- Полностью откройте крышку топливного бака и медленно вывинтите крышку лючка заливной горловины против часовой стрелки в направлении, указанном стрелкой. При ее полном вывинчивании держите крышку лючка заливной горловины на некоторое время, чтобы топливный бак сбрасывал внутреннее давление паров топлива, а затем снимал ее.

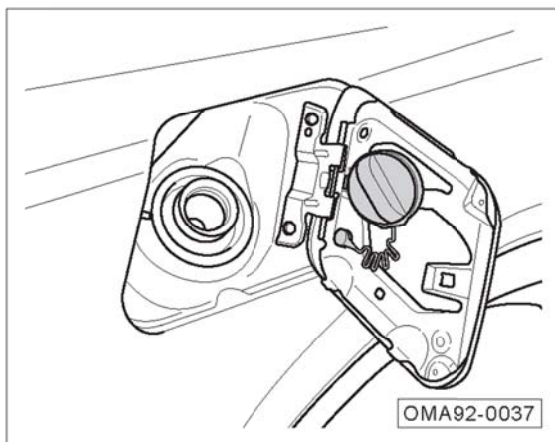

- Крышку горловины поместить в держатель с внутренней стороны лючка топливного бака и начать заливку топлива.
- После завершения заливки топлива крышку горловины завернуть по часовой стрелке и затянуть, пока не раздастся характерный звук, напоминающий треск, который означает, что крышка горловины завернута полностью.

i Напоминание

Марка топлива: качественный неэтилированный бензин 92# и выше.

i Напоминание

Данная модель соответствует государственному стандарту «Европейский-V», и при проектировании системы топливоподачи применят замкнутую систему улавливания нефти и газа, в течение заливного отверстия иметь возможность «самозакрывания пистолета», что топливо не заполнено из-за высокой температуры окружающей среды или слишком быстрой скорости заправки топливом, при этом следует замедлять заправку топливом.

👁 Внимание

Использование топлива с октановым числом или топлива, не соответствующего стандартам, может привести к выходу двигателя из строя или значительно снизить его характеристики.

⚠ ПРЕДУПРЕЖДЕНИЕ

- В любое время обязательно выключать двигатель при заправке и обращать внимание на то, что вокруг не должно быть открытого огня и огня.
- Избегайте контакта топлива с кожей или одеждой.
- Заполните автомобиль топливом по марке топлива, если случайно заправляло топливо которое не соответствующее правилам, не запускайте двигатель и следует сразу связаться с дилером GAC MOTOR .

6. Эксплуатация и уход

6.4.2. Моторное масло для двигателя

Функции моторного масла: моторное масло в двигателе выполняет функцию смазки, герметизации, охлаждения, защиты от коррозии и очистки.

Стандарт моторного масла для двигателя

Перед выпуском автомобиля с завода в двигатель заливается высококачественное моторное масло, которое можно использовать круглый год, за исключением периода сильных морозов.

В дальнейшем при приобретении моторного масла для двигателя следует сверять указанную на упаковке марку масла на предмет ее соответствия двигателю Вашего автомобиля.

Напоминание

Класс машинного масла: SN или выше
Вязкость машинного масла: SAE5W-30

ПРЕДУПРЕЖДЕНИЕ

Обязательно используйте моторное масло, признанное компанией. Если использовать машинное масло других спецификаций, вызванные этим повреждения двигателя не входят в сферу обеспечения качества.

Напоминание

- Замена машинного масла производится в сроки, установленные нормами «Руководства по техническому обслуживанию и ремонту», для замены следует обратиться к дилеру GAC MOTOR.
- При эксплуатации автомобиля во вредных условиях или использовании топлива с высоким содержанием серы, при длительной работе двигателя на холостом ходу (например при работе в такси) или при эксплуатации автомобиля в регионах с высоким уровнем пыли в воздухе, при регулярном использовании автомобиля для буксировки прицепа или при эксплуатации автомобиля в регионах Арктики и Крайнего Севера следует сократить цикл обслуживания и ухода и увеличить частоту технического обслуживания.

Сигнальная лампа давления моторного масла

Если во время движения автомобиля загорелась сигнальная лампа , то необходимо остановить автомобиль в безопасном месте и заглушить двигатель, затем дождаться, когда двигатель остынет, и проверить уровень моторного масла.

Если уровень моторного масла находится в нормальном диапазоне, но после запуска двигателя сигнальная лампа продолжает гореть, то не следует продолжать запускать двигатель, необходимо оперативно связаться с дилером GAC MOTOR для осмотра и ремонта.

ПРЕДУПРЕЖДЕНИЕ

- **Игнорирование сигнальной лампы и соответствующих предупреждений может привести к выходу двигателя из строя.**
- **Сигнальная лампа понижения давления моторного масла не указывает уровень моторного масла, поэтому необходимо регулярно проверять уровень моторного масла.**

Проверка уровня моторного масла

Необходимо регулярно проверять уровень моторного масла; для этого следует установить автомобиль на горизонтальной площадке и задействовать стояночный тормоз, затем заглушить двигатель и после того, как двигатель остынет, открыть капот и измерить уровень моторного масла.

ПРЕДУПРЕЖДЕНИЕ

- При выполнении каких-либо операций под капотом следует соблюдать предельную осторожность.
- Моторный отсек относится к опасным зонам, перед открыванием капота необходимо внимательно прочитать и уяснить соответствующие предупреждающие указания.

Напоминание

При проверке уровня масла двигатель должен находиться в холодном состоянии.

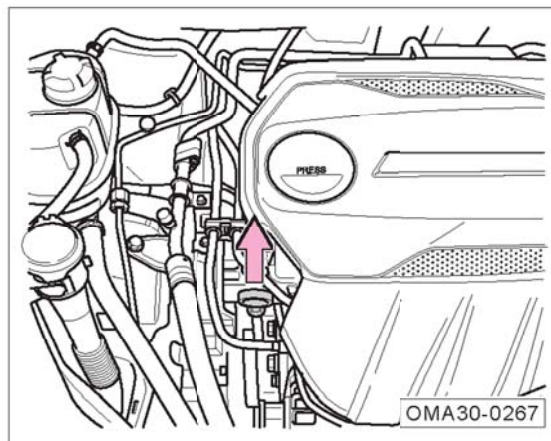

- Потянуть и вытащить щуп для проверки уровня моторного масла ①.

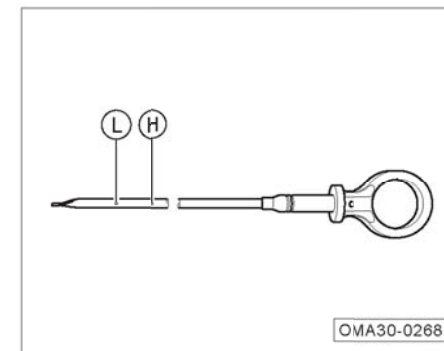

- Чистой ветошью обтереть щуп, чтобы удалить следы масла, затем полностью вставить щуп обратно
- Повторно вытащить щуп и проверить расположение масляного следа на линейке: уровень масла должен располагаться между нижней предельной отметкой уровня масла «L» и верхней предельной отметкой уровня масла «H» .
- При недостаточном объеме моторного масла следует незамедлительно долить масло в двигатель, так как недостаток масла в двигателе приводит к его недостаточной смазке, что создает риск выхода двигателя из строя.

6. Эксплуатация и уход

Доливка моторного масла

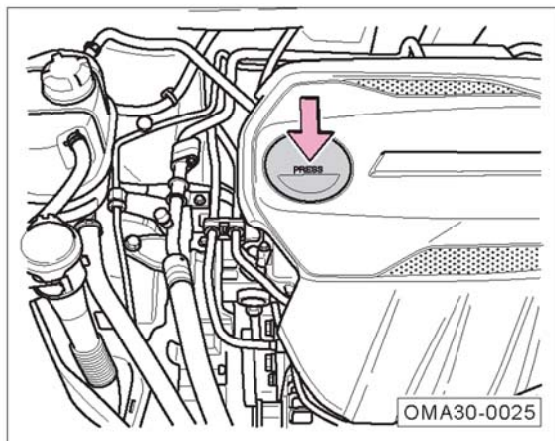

Если после проверки уровня моторного масла выявлено, что необходимо долить масло в двигатель, последует выполнить следующую последовательность действий:

- Надавить на крышку горловины заливки моторного масла.

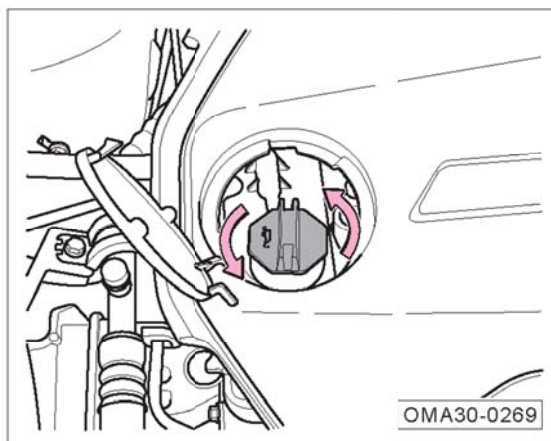

- Повернуть крышку горловины против часовой стрелки и снять крышку.
- Залить моторное масло в двигатель многократными небольшими порциями, при этом после заливки каждой порции измерять уровень масла.
- Когда уровень моторного масла приблизится к верхней предельной отметке (H), это значит, что объем моторного масла в двигателе достаточен; следует прекратить доливку, установить на место крышку горловины заливки моторного масла и завернуть ее по часовой стрелке.

⚠ ПРЕДУПРЕЖДЕНИЕ

- При заливке моторного масла следует соблюдать осторожность, не следует допускать распыливания масла; при попадании моторного масла на кожу следует основательно промыть место контакта кожи с маслом.
- Если в двигатель залит чрезмерно большой объем моторного масла, то ни в коем случае не следует запускать двигатель, необходимо как можно быстрее обратиться к дилеру GAC MOTOR для устранения проблемы, в противном случае это может привести к повреждению трехкомпонентного каталитического нейтрализатора.
- После завершения доливки необходимо туго затянуть крышку горловины заливки моторного масла, чтобы предотвратить выплескивание масла при запуске двигателя, так как это создаст риск возникновения пожара.
- Моторное масло относится к токсичным веществам, поэтому его следует хранить в оригинальной емкости; для предотвращения пищевого отравления остерегайтесь контакта детей с моторным маслом.
- Состав моторного масла не требует использования каких-либо дополнительных смазочных материалов, использование дополнительной смазки может привести к повреждению двигателя, при этом неисправности, вызванные добавлением смазочного материала, не относятся к сфере гарантии качества.

6.4.3. Охлаждающая жидкость

Функции охлаждающей жидкости

Охлаждающая жидкость выполняет функции охлаждения, защиты от замерзания и защиты от коррозии.

Стандарты охлаждающей жидкости

При выпуске автомобиля с завода в систему охлаждения заливают охлаждающую жидкость, которую можно использовать круглый год, за исключением периода сильных морозов, которая способна эффективно предотвращать коррозию элементов системы охлаждения, изготовленных из сплавов, и бороться с образованием накипи в системе.

Напоминание

- Спецификация охлаждающей жидкости: охлаждающая жидкость DF-6, -35°C.
- Замена охлаждающей жидкости производится в сроки, установленные нормами «Руководства по техническому обслуживанию и ремонту», для замены следует обратиться к дилеру GAC MOTOR.
- Если Вы обнаружили признаки изменения цвета охлаждающей жидкости, следует сократить цикл технического обслуживания и обратиться к дилеру GAC MOTOR для замены.

Индикатор чрезмерного повышения температуры жидкости охлаждения двигателя

В процессе управления автомобилем следует регулярно проверять отображение указателя температуры жидкости охлаждения двигателя и контролировать температуру охлаждающей жидкости.

При чрезмерном повышении температуры охлаждающей жидкости загорится соответствующий красный индикатор  на приборной панели, одновременно с этим появится информация, предупреждающая водителя о превышении температуры; в этом случае необходимо остановить автомобиль в безопасном месте и заглушить двигатель, затем дождаться, когда двигатель остынет, и проверить уровень охлаждающей жидкости.

Если уровень охлаждающей жидкости находится в нормальном диапазоне, но после запуска двигателя индикатор продолжает гореть, то не следует продолжать запускать двигатель, необходимо оперативно связаться с дилером GAC MOTOR для осмотра и ремонта.

Проверка уровня охлаждающей жидкости

Необходимо регулярно проверять уровень охлаждающей жидкости; для этого следует установить автомобиль на горизонтальной площадке и задействовать стояночный тормоз, затем заглушить двигатель и после того, как двигатель остынет, открыть капот и измерить уровень охлаждающей жидкости.

ПРЕДУПРЕЖДЕНИЕ

- При выполнении каких-либо операций под капотом следует соблюдать предельную осторожность.
- Моторный отсек относится к опасным зонам, перед открыванием капота необходимо внимательно прочитать и уяснить соответствующие предупреждающие указания.
- Если виден пар или если охлаждающая жидкость выливается в моторный отсек, ни в коем случае нельзя открывать капот во избежание получения ожогов; необходимо дождаться, когда перестанет выделяться пар, или когда жидкость перестанет выплескиваться в моторный отсек; открывать капот разрешается только после того, как двигатель остынет.

6. Эксплуатация и уход

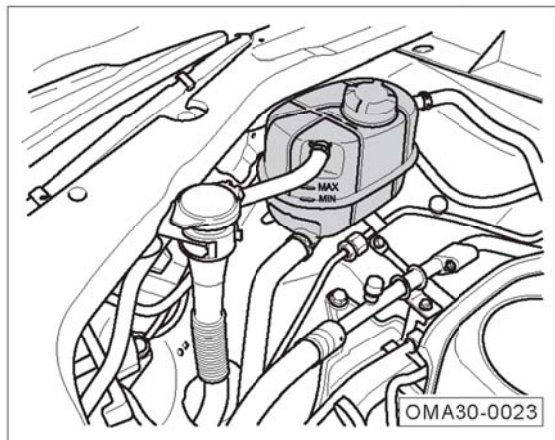

Проверить уровень охлаждающей жидкости в расширительном бачке охлаждающей жидкости и убедиться, что он находится ли между верхней предельной отметкой «MAX» и нижней предельной отметкой «MIN».

i Напоминание

Пока двигатель не остыл, уровень охлаждающей жидкости может быть завышен, это может привести к ошибочному замеру уровня жидкости охлаждения.

👁 Внимание

Когда уровень охлаждающей жидкости ниже нижней предельной отметки «MIN», необходимо добавить охлаждающую жидкость. Недостаточный объем охлаждающей жидкости отрицательно сказывается на эффекте охлаждения, что может привести к выходу двигателя из строя.

Доливка охлаждающей жидкости



Если после проверки уровня охлаждающей жидкости выявлено, что необходимо долить охлаждающую жидкость, последует выполнить следующую последовательность действий:

- Обернуть крышку расширительного бачка плотной тканью и повернуть ее в направлении против часовой стрелки.
- Долить охлаждающую жидкость, чтобы ее уровень приблизился к верхней предельной отметкой «MAX».
- Завернуть и затянуть крышку расширительного бачка по часовой стрелке.

6. Эксплуатация и уход

Внимание

- Пока двигатель не остыл, в системе охлаждения сохраняется высокое давление, в это время ни в коем случае нельзя открывать крышку расширительного бачка охлаждающей жидкости, так как это будет привести к получению ожогов от выплескивающейся охлаждающей жидкости.
- Доливку охлаждающей жидкости можно производить только после того, как двигатель полностью остынет; при доливке охлаждающей жидкости необходимо следить, чтобы его уровень не превысил верхнюю предельную отметку «MAX», в противном случае после запуска двигателя и повышения давления в системе охлаждения будет произойти выплеск охлаждающей жидкости.
- Для доливки следует использовать только новую охлаждающую жидкость.

ПРЕДУПРЕЖДЕНИЕ

- Не допускается смешивать охлаждающую жидкость от производителя с охлаждающей жидкостью, несанкционированной нашей компанией, в противном случае это будет привести к выходу двигателей из строя вследствие несовместимости жидкостей.
- Если Вы в экстренном случае были вынуждены использовать другую охлаждающую жидкость или залить чистую воду, следует своевременно связаться с дилером GAC MOTOR для очистки системы охлаждения и замены охлаждающей жидкости.
- Если Вы заметили чрезмерно большой или чрезмерно быстрый расход охлаждающей жидкости, то, возможно, имеется скрытая опасность утечки из системы охлаждения; в этом случае следует незамедлительно обратиться к дилеру GAC MOTOR для осмотра и ремонта.
- Охлаждающая жидкость должна храниться в оригинальных емкостях, для предотвращения пищевого отравления остерегайтесь контакта детей с охлаждающей жидкостью.

6.4.4. Жидкость для омывания стекол и щетки стеклоочистителя

Доливка жидкости для омывания стекол

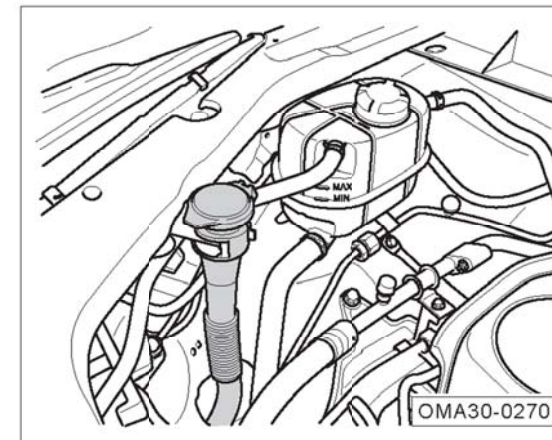

Если уровень омывающей жидкости опускается слишком низко, следует своевременно доливать омывающую жидкость в бачок.

Внимание

Запрещается смешивать жидкость для омывания стекла с другими моющими жидкостями, так как это может привести к распаду состава моющей жидкости и закупорке форсунок омывателя стекла.

6. Эксплуатация и уход

⚠ ПРЕДУПРЕЖДЕНИЕ

- При выполнении каких-либо операций под капотом следует соблюдать предельную осторожность. Перед началом работы следует внимательно прочитать и усвоить соответствующие предупреждающие указания.
- Категорически запрещается добавлять в жидкость для омывания стекол охлаждающую жидкость или какие-либо иные добавки, так как это может привести к возникновению на стекле масляных пятен и снизить обзор водителю, создавая риск возникновения ДТП.
- Запрещается использование жидкости для омывания стекла, содержание этилового спирта в которых превышает 10%, так как в высокотемпературной среде жидкость для омывания стекла такого типа провоцирует образование коррозии на осветительных приборах автомобиля, что может привести к образованию трещин на фонарях; поэтому рекомендуется использовать омывающие жидкости на основе метанола.

Замена щеток стеклоочистителя лобового стекла

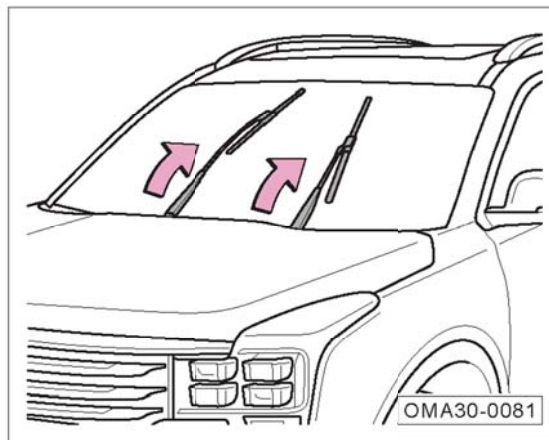

- Замок зажигания переключить в положение «ON», после чего переключить в положение «OFF».
- За 10с набирайте комбинированный выключатель стеклоочистителя в блок MIST, и рычаг стеклоочистителя будет выйти из работы после движения полупериода.

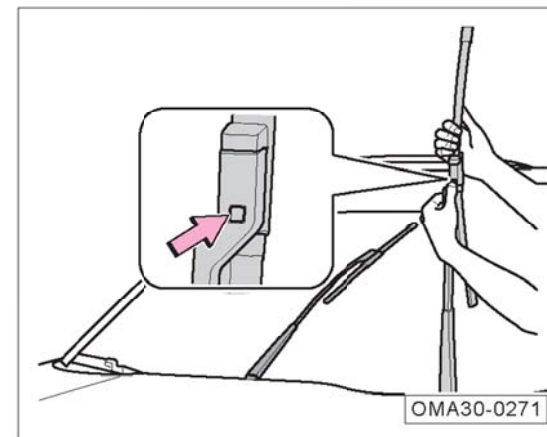

- Поднять рычаг стеклоочистителя и нажать на фиксатор -стрелка-, щетку стеклоочистителя передвинуть вверх и снять с рычага.
- Медленно опустите рычаг стеклоочистителя.
- Новую щетку стеклоочистителя установить на рычаг стеклоочистителя в последовательности, обратной вышеприведенной последовательности; если установка произведена верно, раздастся характерный щелчок фиксатора.
- Рычаги стеклоочистителя аккуратно уложить обратно на поверхность ветрового стекла.
- Замок зажигания переключить в положение «ON», после чего рычаги стеклоочистителя вернуться в исходное положение.

6. Эксплуатация и уход

Замена щетки стеклоочистителя заднего стекла

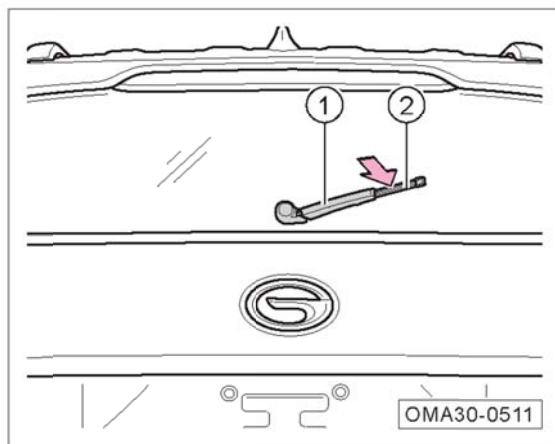

- Держите рычаг стеклоочистителя ① рукой, толкайте его сильно по направлению стрелка ②, можно снять капли дождя.
- Медленно опустите рычаг стеклоочистителя.
- Новую щетку стеклоочистителя установить на рычаг стеклоочистителя в последовательности, обратной вышеприведенной последовательности; если установка произведена верно, раздастся характерный щелчок фиксатора.
- Рычаги стеклоочистителя аккуратно уложить обратно на поверхность ветрового стекла.

При необходимости замены щетки стеклоочистителя рекомендуется обратиться к дилеру GAC MOTOR для замены.

ⓘ Внимание

- При подъеме рычага стеклоочистителя от ветрового стекла следует держаться рукой за рычаг, не следует держаться за мягкую щетку.
- Новые щетки стеклоочистителя должны по своей длине и стандартам соответствовать ранее используемым щеткам.
- При укладке рычага стеклоочистителя обратно на стекло следует соблюдать осторожность, избегать резкого падения щетки и удара по стеклу.
- Необходимо регулярно проверять состояние щеток стеклоочистителей и в соответствии с установленными нормами производить их замену; при обнаружении повреждения следует незамедлительно заменить щетку на новую.
- Щетка стеклоочистителя с чрезмерным износом или загрязнением способна поцарапать поверхность ветрового стекла, ее использование также может ухудшить обзор и снизить безопасность движения автомобиля.

6.4.5. Тормозная жидкость

Характеристики тормозной жидкости

Тормозная жидкость используется для передачи движущей силы в гидравлической тормозной системе автомобиля.

Тормозная жидкость гигроскопична, поэтому в процессе использования она непрерывно абсорбирует влагу из окружающего воздуха. Если тормозную жидкость использовать в контуре системы слишком долго, то удельный вес абсорбированной влаги станет слишком большим, это может вызвать закупорку трубопровода тормозной системы парами воды, снизить эффект торможения и отрицательно сказаться на безопасности движения вплоть до полного отказа тормозной системы и возникновения ДТП. По этой причине необходимо в сроки, установленные нормами «Руководства по техническому обслуживанию и ремонту», проверять уровень тормозной жидкости и производить замену в GAC MOTOR.

ⓘ Напоминание

Спецификация тормозной жидкости: DOT4.

6. Эксплуатация и уход

⚠ ПРЕДУПРЕЖДЕНИЕ

- Использование бывшей в употреблении тормозной жидкости или тормозной жидкости, не подходящей для данного автомобиля, значительно снижает эффект торможения и может привести к отказу тормозной системы! Наша компания не несет какой-либо ответственности (включая гарантию по качеству) за все возможные связанные с этим неисправности и повреждения автомобиля.
- Необходимо использовать тормозную жидкость, соответствующую всем нормам стандартов, а также заливать только новую тормозную жидкость.

Проверка уровня тормозной жидкости

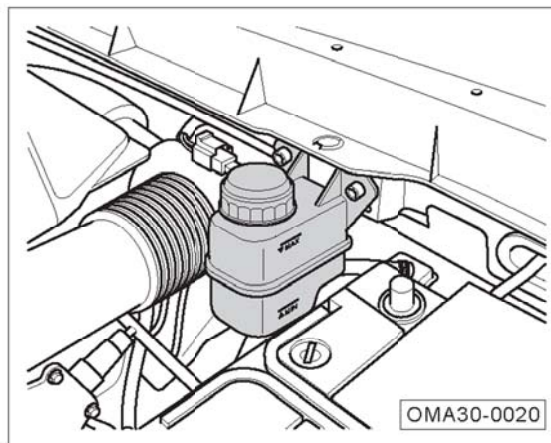

При охлаждении двигателя проверить, находится ли уровень тормозной жидкости между верхней предельной отметкой «MAX» и нижней предельной отметкой «MIN».

В процессе эксплуатации автомобиля уровень тормозной жидкости может незначительно снижаться вследствие износа тормозных колодок и автоматической регулировки.

Однако очевидное понижение уровня тормозной жидкости в течение короткого периода времени или его понижение ниже отметки «MIN» говорит о наличии утечки в тормозной системе и ее неисправности.

i Напоминание

- Перед открыванием носовой крышки необходимо внимательно прочитать и уяснить соответствующие предупреждающие указания.
- Если в результате проверки уровня тормозной жидкости установлено, что ее уровень понизился ниже нижней предельной отметки «MIN», следует долить тормозную жидкость.
- Если после доливки тормозной жидкости сигнальная лампа тормозной системы не погасла или после начала движения автомобиля загорелась вновь, это говорит о возможном наличии утечки жидкости из тормозной системы, что может привести к быстрому снижению объема тормозной жидкости в контуре и отказу тормозной системы; при возникновении подобной ситуации запрещается продолжать движение, необходимо незамедлительно связаться с дилером GAC MOTOR для осмотра и ремонта.

Доливка тормозной жидкости

Чтобы обеспечить нормальную работу тормозной системы, для доливки следует использовать тормозную жидкость, соответствующую установленным стандартам:

- Повернуть крышку бачка тормозной жидкости в направлении против часовой стрелки и снять крышку.
- Долить новую тормозную жидкость до верхней предельной отметки «MAX» и прекратить доливку.
- Завернуть крышку бачка тормозной жидкости в направлении по часовой стрелке.

Внимание

- Тормозная жидкость оказывает коррозионный эффект на лаковое покрытие кузова автомобиля, при попадании тормозной жидкости следует незамедлительно удалить ее следы с лаковой поверхности.
- Использование бывшей в употреблении тормозной жидкости или тормозной жидкости, не подходящей для данного автомобиля, по причине ее несовместимости значительно снижает эффект торможения и может привести к отказу тормозной системы!





ПРЕДУПРЕЖДЕНИЕ

- Тормозная жидкость относится к токсичным веществам, поэтому ее необходимо хранить в оригинальной герметичной емкости в безопасных местах; для предотвращения пищевого отравления остерегайтесь контакта детей с тормозной жидкостью.
- Хранение тормозной жидкости осуществляется в соответствии с нормами защиты окружающей среды.

6. Эксплуатация и уход

6.4.6 Аккумулятор

Предупреждающий символ по работе с аккумулятором и описание

	При работе необходимо носить защитные очки!
	Аккумуляторная кислота является сильно агрессивным веществом, при работе с ней необходимо носить защитные перчатки и защитные очки!
	На рабочем месте запрещается открытый огонь, искры, лампы без затенителя и курение!
	При заряде аккумулятора образуется очень взрывоопасная газовая смесь!
	Дети должны находиться далеко от аккумуляторной кислоты и аккумуляторов автомобиля!

Если вы не знакомы с процессом операции или у вас нет специальных инструментов, не выполнять какие-либо работы с электрической системой автомобиля. Соответствующие операции должны выполняться дилером GAC MOTOR.

ПРЕДУПРЕЖДЕНИЕ

- **Перед началом работы обязательно тщательно прочитать и соблюдать соответствующие предупреждения по безопасности, связанные с работой с аккумулятором.**
- **Можно работать с аккумулятором только в случае овладения необходимыми профессиональными знаниями.**
- **Нельзя разобрать аккумулятор во избежание химического ожога или взрыва аккумулятора.**
- **Нельзя использовать поврежденные или протекающие аккумуляторы. Необходимо провести рекуперацию поврежденных или протекающих аккумуляторов в соответствии с законами по охране окружающей среды.**
- **На рабочем месте запрещается открытый огонь, искры, лампы без затенителя и курение. При работе с кабелями и электрооборудованием необходимо выделять внимание на предотвращение образования искр и статического электричества. Не допускается короткое замыкание клемм аккумулятора, в противном случае искры высокой энергии, вызванные из-за короткого замыкания, могут нанести травму оператору.**

Сигнальная лампа системы заряда

Данная сигнальная лампа используется для индикации отказа генератора.

Когда выключатель зажигания находится в положении «ON» и двигатель не запускается, сигнальная лампа  горит; после запуска двигателя сигнальная лампа гаснет.

Когда автомобиль движется, если сигнальная лампа светит, это означает, что генератор больше не заряжает аккумулятор. Следует как можно скорее обратиться к дилеру GAC MOTOR для ремонта.

Проверка аккумулятора

Необходимо проверять аккумулятор в соответствии с периодом, указанным в «Гарантийном руководстве».

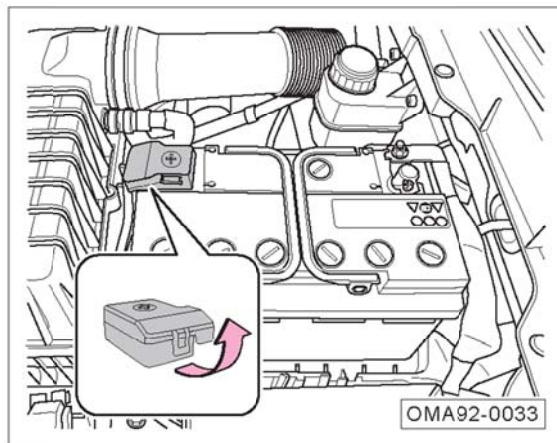

- Открыть крышку положительного плюса аккумулятора.
- Проверить состояние подключения разъема аккумулятора к кабелям, на наличие коррозии или ослабления; проверить внешний вид аккумулятора на наличие трещин, расширения и т.д. При наличии вышеуказанных явлений следует как можно скорее обратиться к дилеру GAC MOTOR для ремонта.
- Если автомобиль не используется в течение длительного времени, следует часто проверять состояние аккумулятора.

Электрический глаз аккумулятора

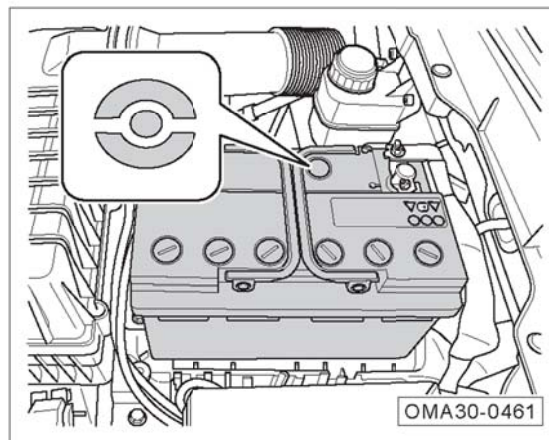

Электрический глаз показывает три разных цвета:

- Синий по наружной стороне и красный по внешней стороне: хороший заряд батареи.
- Красный по наружной стороне и белый по внешней стороне: недостаточность аккумуляторного раствора.
- Белый по наружной стороне и красный по внешней стороне: недостаточность емкости аккумулятора.

i Напоминание

- Если трудно запускать автомобиль из-за недостаточного количества электричества в аккумуляторе или повреждения аккумулятора, следует своевременно связываться с дилером GAC MOTOR для заряда аккумулятора или замены аккумулятора.
- При необходимости замены аккумулятора обратиться к дилеру GAC MOTOR для замены; если использовать аккумулятор неправильной модели, можно привести к невозможности использования автомобиля или неисправности электрической системы из-за несовместимости.

6. Эксплуатация и уход

Инструкция по использованию аккумулятора

Если использовать потребитель электроэнергии на автомобиле после выключения двигателя, аккумулятор быстро разряжается.

1. Не использовать потребитель электроэнергии на автомобиле в течение длительного времени после выключения двигателя.
2. Когда уйти из автомобиля, обеспечить, что двери закрыты и все потребители электроэнергии (например, лампы и т.д.) выключены.

Внимание

- Когда невозможно запустить двигатель из-за отсутствия электроэнергии в аккумуляторе, можно попробовать аварийный запуск. Если двигатель все еще не может быть запущен, связаться с дилером GAC MOTOR для ремонта.
- Для того, чтобы избежать повреждения электрической системы автомобиля, не подключать панель солнечной батареи или зарядное устройство аккумулятора автомобиля и другое генераторное оборудование к розеткам электропитания.
- В аккумуляторе содержатся токсичные вещества, такие как серная кислота, свинец и т.д., поэтому следует обработать его надлежащим образом, и нельзя обработать его как обычные бытовые отходы.

6.5 Фильтр кондиционера

Проверка и очистка фильтра кондиционера

Периодически проверять или очищать фильтр кондиционера в соответствии с требованиями, указанными в «Гарантийном руководстве». Если автомобиль движется в запыленной среде, что приводит к слишком загрязнению фильтра кондиционера, рекомендуется заменить фильтр кондиционера раньше.

Фильтр кондиционера расположен внутри перчаточного бокса на стороне переднего ряда члена экипажа, при необходимости снятия фильтра кондиционера, демонтируемые части сложные, таким образом, рекомендуется заход в дилер GAC MOTOR для проверки и очистки или замены фильтра кондиционера во избежание ненужного повреждения частей.

6.6 Замена лампочки

Инструкция по замене лампочки

При замене лампочки никогда не трогать стекло лампочки пальцами, в противном случае тепло лампочки может привести к испарению отпечатка пальца и коагуляции на стекле лампочки, что приведет к снижению яркости освещения лампочки.

После замены лампочки необходимо проверить рабочее состояние лампы и своевременно обратиться к дилеру GAC MOTOR для проверки состояния светового пучка лампы.

Напоминание

- Спецификация всех ламп автомобиля включает галогенные лампы, ксеноновые лампы и лампы LED. Если лампочка LED повреждена, обратиться к дилеру GAC MOTOR для замены.
- Способы разборки и установки лампочек на левой и правой сторонах одинаковы, здесь только описан способ разборки и установки галогенных лампочек на средней стороне.

Внимание

Необходимо заменить поврежденную лампочку новой лампочкой той же спецификации, спецификация лампочек данного автомобиля => см. страницу 229.

ПРЕДУПРЕЖДЕНИЕ

Если вы не знакомы с процессом операции, правилами безопасной операции и методами использования инструментов, не замените лампочку самостоятельно.

- Перед заменой лампочки следует выключить все лампы автомобиля, и можно провести замену только после остывания лампочки.
- При операции следует выделять внимание на острые детали на корпусе комбинированной лампы в переднем отсеке салона, чтобы не поцарапать руки при замене лампочки.

Подготовка перед заменой лампы

При обнаружении повреждения лампочки следует заменить ее как можно скорее. Перед заменой следует выполнить следующие подготовительные работы:

1. Выключить все лампы автомобиля.
2. Переключить пусковой переключатель на положение «OFF».
3. Проверить, плавился ли соответствующий предохранитель. Если предохранитель исправен, провести проверку и замену лампочки.

Замена передних комбинированных фар

Некоторые модели автомобилей оснащены ксеноновыми фарами, которые имеет выпрямитель и другие высоковольтные части, если с ними не обращаться должным образом, это может представлять угрозу для жизни. Поэтому не работайте с ксеноновыми передними фарами или не заменяйте их лампы, только специалист дилера GAC MOTOR может выполнять эти работы.

Замена лампочки передних противотуманных фар

Передняя противотуманная фара расположена на дне переднего бампера, демонтаж и монтаж лампочки сложен. При отказе передней противотуманной фары, рекомендуется заход в дилер GAC MOTOR для ее замены.

Замена лампочки задних противотуманных фар

Задняя противотуманная фара расположена на дне заднего бампера, демонтаж и монтаж лампочки сложен. При отказе задней противотуманной фары, рекомендуется заход в дилер GAC MOTOR для ее замены.

6. Эксплуатация и уход

Замена лампочки номерного фонаря

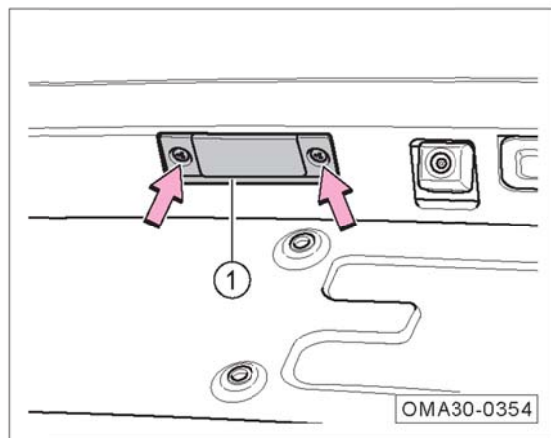

1. Вывинчивайте крепежный винт фонаря освещения номерного знака в сборе - стрелка-, чтобы извлечь фонарь освещения номерного знака в сборе ①.

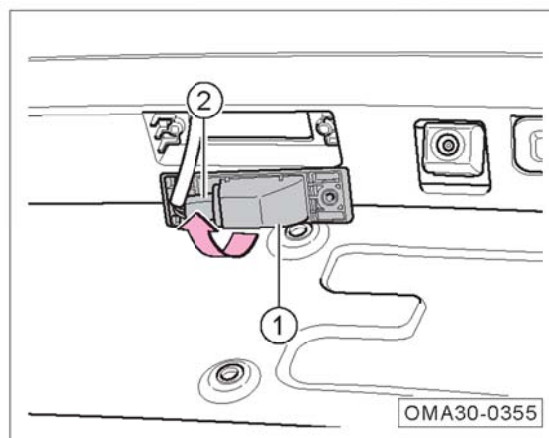

2. Поверните узел жгута проводов ② фонаря освещения номерного знака в направлении стрелки и снимите колпак лампы ①.

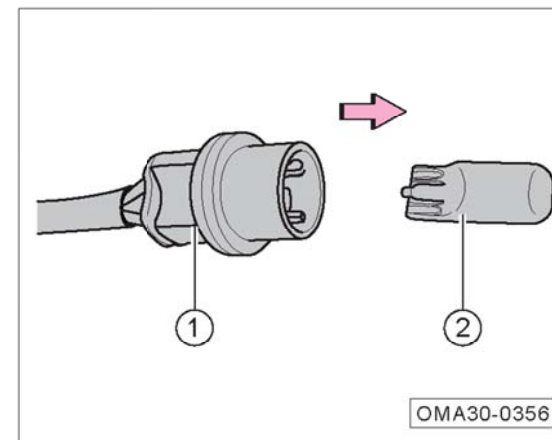

3. Вытяните левую лампу фонаря освещения номерного знака ② из патрона фонаря освещения номерного знака ① в направлении стрелки.
4. Установка производится в обратном порядке.

6. Эксплуатация и уход

Замена лампы освещения зеркала для макияжа

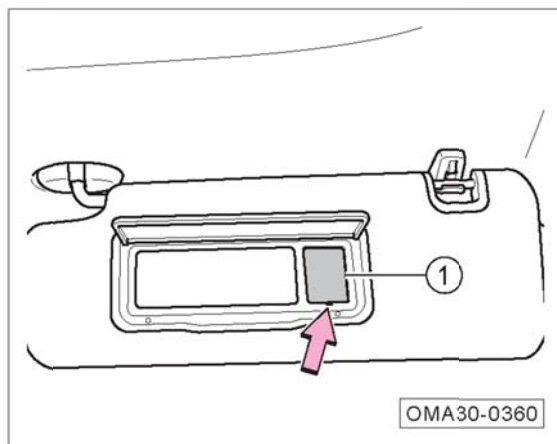

1. Откройте туалетное зеркало.
2. Осторожно взломайте колпак лампы освещения зеркала для макияжа ① в положении стрелки.

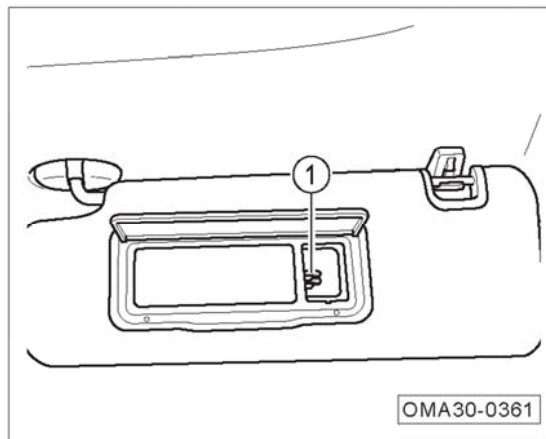

3. Выньте лампы освещения зеркала для макияжа ①.
4. Установка производится в обратном порядке.

Замена лампы освещения перчаточного ящика*

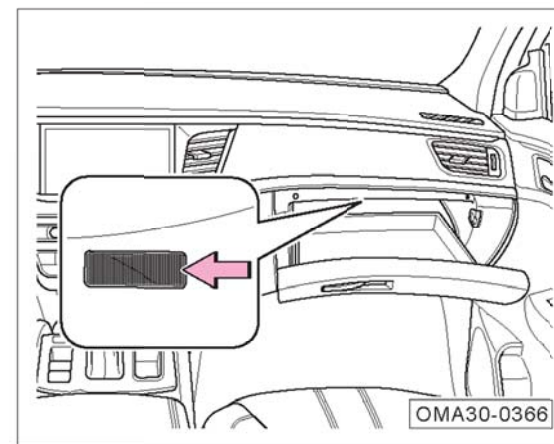

1. Откройте ящик для перчаток.
2. Используйте отвертку с плоским шлицем для взламывания вниз по направлению стрелки и снимите лампы освещения перчаточного ящика -стрелки-.

6. Эксплуатация и уход

Замена лампы освещения подножки*

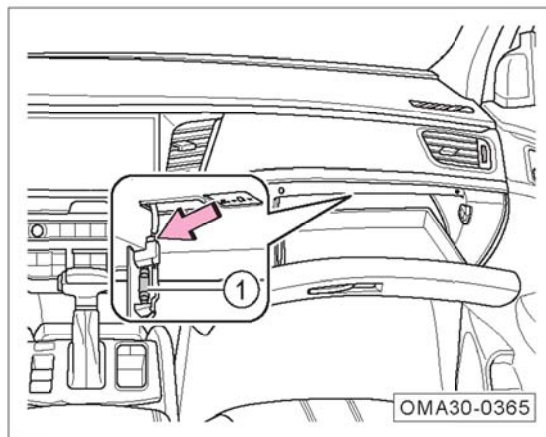

3. Отсоединить штекер лампы ящика для перчаток - в положении стрелки, снять лампы освещения перчаточного ящика ①.

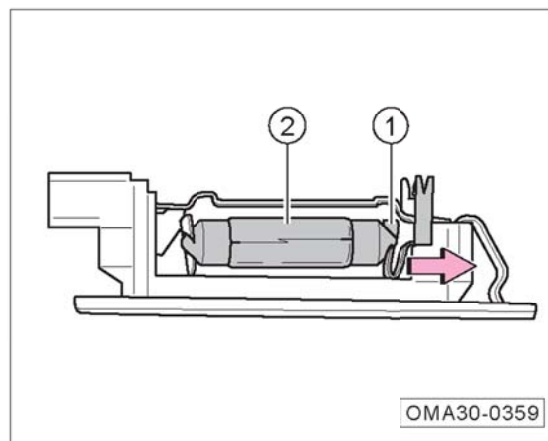

4. Прижимайте металлическое стопорное кольцо ① по направлению стрелки, снимите лампы освещения перчаточного ящика ②.
5. Установка производится в обратном порядке.

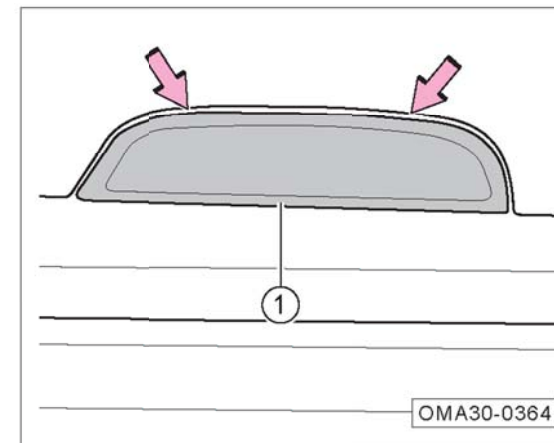

1. Взламывайте лампу освещения подножки ① в положении стрелки.

6. Эксплуатация и уход

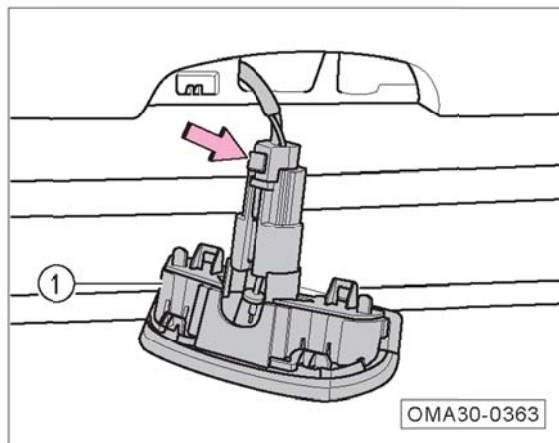

2. Отключение вилки в месте со стрелкой -, снятие лампы ① в салоне автомобиля.

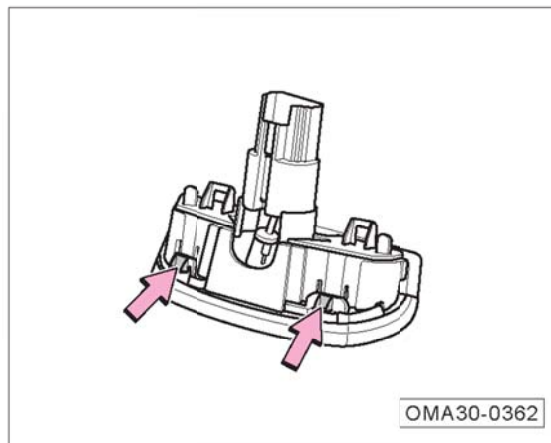

3. Осторожно отсоедините пластиковый зажим в положении -стрелки-, снимите колпак лампы освещения подножки.

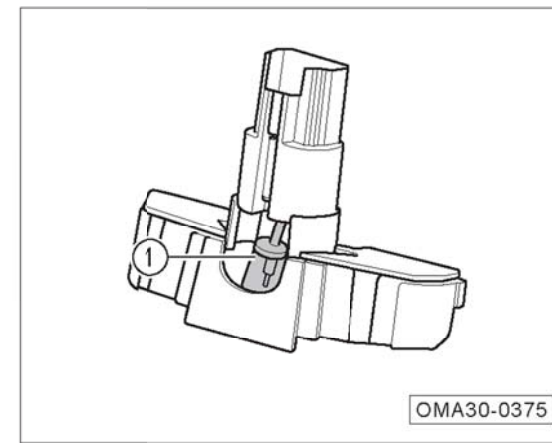

4. Вынимание лампочки ① в салоне автомобиля.

5. Установка производится в обратном порядке.

6. Эксплуатация и уход

6.7 Колесо

ПРЕДУПРЕЖДЕНИЕ

Сцепление с дорогой новых шин в пределах первых 500 км не может достичь оптимального состояния, поэтому автомобиль должен осторожно двигаться на умеренной скорости во избежание аварий.

- Сцепление с дорогой непригнанных шин или чрезмерно изношенных шин недостаточное, что напрямую влияет на эффект торможения.
- При обнаружении аномальной вибрации или отклонения автомобиля во время движения немедленно остановить автомобиль и проверить шины на наличие повреждения.
- При обнаружении неравномерного чрезмерного износа шин следует как можно скорее обратиться к дилеру GAC MOTOR для проверки.

ПРЕДУПРЕЖДЕНИЕ

Разрыв или утечка шин во время движения автомобиля очень легко вызвать серьезные дорожно-транспортные происшествия.

- Для движения никогда не использовать поврежденные шины и колеса, или шины, которые изношены до метки износа рисунка шины. В противном случае очень легко вызвать аварию, потому что такие шины могут лопнуть во время движения, что вызывает дорожно-транспортные происшествия и травмы человека. Следует своевременно заменять такие шины и колеса.
- Давление в шинах должно соответствовать правилам, в противном случае можно привести к аварии. Если давление в шинах недостаточное, длительное движение автомобиля на высокой скорости будет приводить к изгибу шин, и шины будут легко перегреты, что может привести к отслаиванию или разрыву шин.
- Следует обратить внимание на то, что не контактировать шины с химикатами, машинным маслом, жиром, топливом и тормозной жидкостью.

ПРЕДУПРЕЖДЕНИЕ

- Ни при каких обстоятельствах нельзя использовать старые колеса и старые шины неизвестного происхождения, так как хотя у таких колес и шин нет видимых повреждений, они могут быть повреждены, что может привести к выходу автомобиля из-под контроля при движении и дорожно-транспортному происшествию.
- Рекомендуются не использовать вторично переработанные шины, так как каркас таких обновленных шин может изменяться по мере увеличения времени использования, их долговечность также может быть ограничена и повлиять на безопасность движения.

6. Эксплуатация и уход

Меры по предотвращению неисправностей колес

- При проезде через бордюр или аналогичные препятствия автомобиль должен как можно двигаться вдоль вертикального направления препятствия на низкой скорости.
- Следует избегать контакта шин со жиром, машинным маслом и топливом.
- Регулярно проверять состояние повреждения шин (например, раздробление, износ, отслаивание, деформация или выпуклость и т.д.).
- Регулярно удалить посторонние предметы, встроенные в канавки рисунка шин.

Инструкции по хранению шин

- Перед разборкой шины следует сделать маркировку на шине для указания направления вращения шины. При установке шины провести восстановление по маркировке, чтобы направление вращения и состояние динамической балансировки колеса остались неизменными.
- Снятые колеса или шины должны храниться в прохладном и сухом месте, и лучше всего храниться в темном месте.
- Шины, установленные на ободе, не должны храниться вертикально.

Новые шины и колеса

- Необходимо тщательно выбирать новые шины и колеса, чтобы размер, диапазон нагрузки, номинальная скорость и тип конструкции новых шин были как можно одинаковы с оригинальными шинами.
- Не заменить только одну шину, следует, по крайней мере, одновременно заменять две шины на одной оси.
- Не смешать шины разных размеров или разных типов, и не смешать летние, всесезонные и зимние шины.
- После каждой установки колес следует проверять соответствие момента затяжки болтов колес ($125 \pm 15 \text{ Н} \cdot \text{м}$) требованиям.

Летние шины

Летом погода дождливая, поэтому глубина рисунка шин напрямую влияет на безопасность движения автомобиля в дождливый день. В случае, когда глубина рисунка шин ниже 3 мм летом, можно вызвать высокий риск глиссирования.

Зимние шины

Зимние шины по-прежнему обладают хорошим сцеплением с дорогой, покрытой снегом и льдом. Специальная конструкция протектора позволяет шинам подвергаться небольшому воздействию низкотемпературной среды и иметь отличную способность торможения, что обеспечивает безопасность движения автомобиля.

- Использовать зимние шины на всех четырех колесах.
- Только использовать зимние шины с радиальным расположением слоев корда, которые допускается использовать на данном автомобиле, и размер, диапазон нагрузки и номинальная скорость которых одинаковы с оригинальными шинами.

6. Эксплуатация и уход

- Следует обратить внимание на то, что протектор зимних шин должен иметь достаточную глубину рисунка (глубина рисунка должна быть не менее 4 мм; когда глубина менее 4 мм, зимняя применимость ограничена).
- После установки шин проверить давление в шинах.

⚠ ПРЕДУПРЕЖДЕНИЕ

- Зимние и летние шины спроектированы в соответствии с их типичными условиями движения на дорогах в соответствующих сезонных условиях. Рекомендуются использовать зимние шины зимой. При низких температурах адаптационная способность летних шин значительно плохая, тем самым теряются сцепление и тормозная способность.
- В случае сурового мороза если использовать летние шины, на шинах могут появиться трещины, что полностью повредит шины, приведет к чрезмерному шуму шин и потере равновесия.

⚠ ПРЕДУПРЕЖДЕНИЕ

- После использования зимних шин на сухих дорогах может наблюдаться снижение тяги движения, увеличение дорожного шума и сокращение срока службы протектора. После замены зимних шин следует обратить внимание на изменения в управлении и торможении автомобиля.
- Следует обратить внимание на то, что максимальная скорость, применяемая к зимним шинам, низкая, и не должно превышать максимально допустимую скорость шин.
- Следует обратить внимание на то, что когда температура при движении поднимается до уровня выше 7 °С, чтобы обеспечить безопасность движения и производительность, следует своевременно заменять летними шинами.
- Если установлено запасное колесо при вождении автомобиля с использованием зимних шин, то запасное колесо будет приносить нестабильные характеристики к повороту из-за разных шин и ухудшать устойчивость при движении, следует регулировать стиль вождения и ездить осторожно.

Проверка давления колес

TYRE PRESSURE ДАВ ЛЕНИЕ ВОЗ ДУ ХА В ШИ НАХ	
MODEL МО ДЕ ЛЬ	235/60R18 103V 245/55R19 103H
FRONT ПЕРЕ ДН И Е	REAR ЗА ДН И Е
220kPa (2.2kgf/cm ²)	220kPa (2.2kgf/cm ²)

OMA92-0070

Этикетка с данными о стандартном давлении в оригинальных шинах данного автомобиля прикреплена к стойке В на стороне водителя.

- Принимать значение давления в шинах, применимое к данному автомобилю, по этикетке с данными (указанное давление подходит для летних и зимних шин).
- Отвинтить защитный колпак ниппеля (если обнаружено то, что защитный колпак ниппеля теряется, следует своевременно установить его).
- Необходимо проверять давление в шинах высококачественным манометром для шин, потому что невозможно определить только визуальным осмотром, подходит ли давление в шинах.
- Установить манометр на ниппель.

6. Эксплуатация и уход

- При проверке давления в шинах шины должны находиться в холодном состоянии, при повышении температуры давление немного выше, чем указанное давление, но нет необходимости снижать давление в шинах.
- Сбалансировать вес пассажиров и багажа, избегать уклонов и регулировать давление в шинах в зависимости от нагрузки автомобиля.
- Следует одновременно проверять давление в шине запасного колеса или аварийного запасного колеса.
- Установить и затянуть защитный колпак ниппеля.

i Напоминание

- Для автомобилей некоторых моделей можно просматривать текущее давление в шинах по информации на дисплее комбинации приборов.
- Обязательно установить защитный колпак ниппеля на сердечник вентиля. Колпачок вентиля может предотвратить попадание пыли, посторонних предметов и влаги.

⚠ ПРЕДУПРЕЖДЕНИЕ

- **Неправильное давление в шинах может привести к разрыву шин, тем самым дорожно-транспортному происшествию, травме или даже смерти.**
- **Проверять давление в шинах не реже одного раза в месяц или перед поездкой на дальние расстояния. Давление в шинах должно соответствовать указанным требованиям во избежание несчастных случаев.**
- **Недостаточное давление в шинах усилит изгиб шин, и шины будут очень легко перегреты, что может привести к отслаиванию протектора и разрыву шин.**
- **Слишком низкое и слишком высокое давление в шинах приведут к преждевременному износу шин, что уменьшает устойчивость в управлении автомобилем.**

Срок службы шин

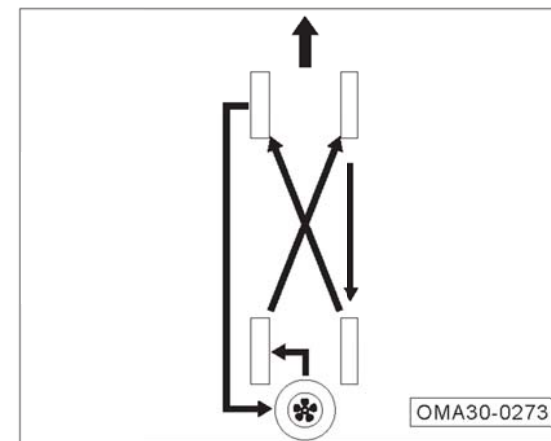

Срок службы шин зависит от давления в шинах, стиля вождения и сборки шин.

Если шины передних колес изнашиваются сильнее, чем шины задних колес, рекомендуется менять положениями установки шин передних и задних колес, как показано на рисунке, чтобы срок службы всех шин был примерно одинаковым.

i Напоминание

Для автомобилей, оборудованных системой контроля давления в шинах, обмен или замена шин должен (должна) выполняться дилером GAC MOTOR.

6. Эксплуатация и уход

Метка износа шин

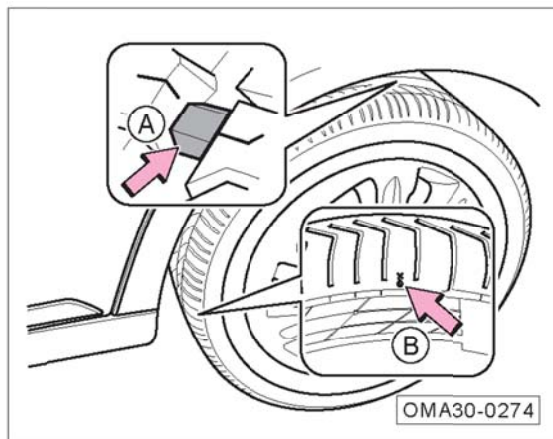

- Стрелка А- представляет выпуклый «указательный знак износа протектора» с высотой 1,6 мм, если рисунок протектора изнашивается до поверхности знака, данная шина больше не безопасна для использования и следует немедленно заменить ее.

Фигура - стрелка В - используется для указания состояния износа рисунка внешнего круга шины. Если рисунок внешнего круга шины изнашивается до положения фигуры, данная шина больше не безопасна для использования и следует немедленно заменить ее.

Балансировка колес

Колеса нового автомобиля сбалансированы, но во время работы колеса могут быть несбалансированы из-за различных воздействий, что может проявляться дрожанием рулевого механизма.

Поскольку дисбаланс колес может вызвать чрезмерный износ системы рулевого управления, механизма подвески колес и шин, следует повторно балансировать колеса.

Кроме того, следует повторно балансировать каждое колесо после установки новых шин или ремонта шин.

Отклонение фиксации колес

Отклонение фиксации колес может привести к неравномерному и чрезмерному износу шин, что повлияет на безопасность движения. При обнаружении неравномерного и чрезмерного износа шин следует как можно скорее обратиться к дилеру GAC MOTOR для проверки фиксации колес.

6.8 Цепь противоскольжения

Зимой при движении в суровых условиях, таких как движение на дорогах со снегом или льдом и т.д., можно увеличить степень износа шин или вызвать другие неисправности. Для того, чтобы уменьшить количество зимних неисправностей, необходимо соблюдать следующие мнения:

- При движении автомобиля по глубокому снегу необходимо установить цепи противоскольжения на шины. При установке цепей противоскольжения, необходимо выбрать эквивалентный продукт, размер и тип которого соответствуют техническим характеристикам шин на автомобиле. Невыполнение этого требования может оказывать неблагоприятное воздействие на свойства и безопасность автомобиля. К тому же, движение при полной нагрузке, движение с превышением указанной скорости, экстренное ускорение, экстренное торможение, аварийный поворот и другие операции потенциально опасны.
- При замедлении полностью использовать функцию торможения двигателя. Экстренное торможение на дороге со снегом или льдом может привести к пробуксовыванию автомобиля. Следует выдерживать безопасное расстояние от переднего автомобиля и слегка наступать на педаль тормоза. Следует отметить, что цепи противоскольжения, установленные на шинах, могут обеспечить определенное трение, но не могут предотвратить боковое скольжение.

Напоминание

В разных странах и регионах действуют разные законы в отношении цепей противоскольжения шин. Перед сборкой цепей противоскольжения шин сначала ознакомьтесь с законами в каждой стране и регионе. Не устанавливайте цепи противоскольжения, не узнавая о том, что законы в разных странах и регионах могут ограничивать использование цепей противоскольжения.

Внимание

- При установке цепей противоскольжения на шины следует обеспечить сбалансированное вождение в любых погодных условиях. Следует крепко помнить о том, что после установки цепей противоскольжения автомобиль может оказаться немогущим. Следует осторожно водить, даже если состояние дороги хорошее. При вождении не превышать указанный предел скорости цепей противоскольжения шин и не превышать 50 км / ч, в зависимости от более низкого значения.

Внимание

- Если установить цепи противоскольжения на шины, размер и тип цепей противоскольжения должны соответствовать стандартным шинам на автомобиле, в противном случае можно оказать неблагоприятное воздействие на безопасность и управляемость автомобиля.
- Цепи противоскольжения шин должны быть установлены попарно на передние шины. Не установить их на задние шины.
- Не установить цепи противоскольжения на аварийное запасное колесо. Если в месте переднего колеса установлено запасное колесо и необходимо установить цепь противоскольжения, обязательно сменить установленное переднее запасное колесо задним колесом.
- Не использовать цепи противоскольжения на сухих землях. Снять цепи противоскольжения после езды до дороги, свободной от снега.
- После того, как цепи противоскольжения шин были закреплены как можно ближе к передним шинам и прошло 0,5-1,0 км/ч, снова затянуть цепи противоскольжения.

7. Технические данные

7.1 Идентификационный код

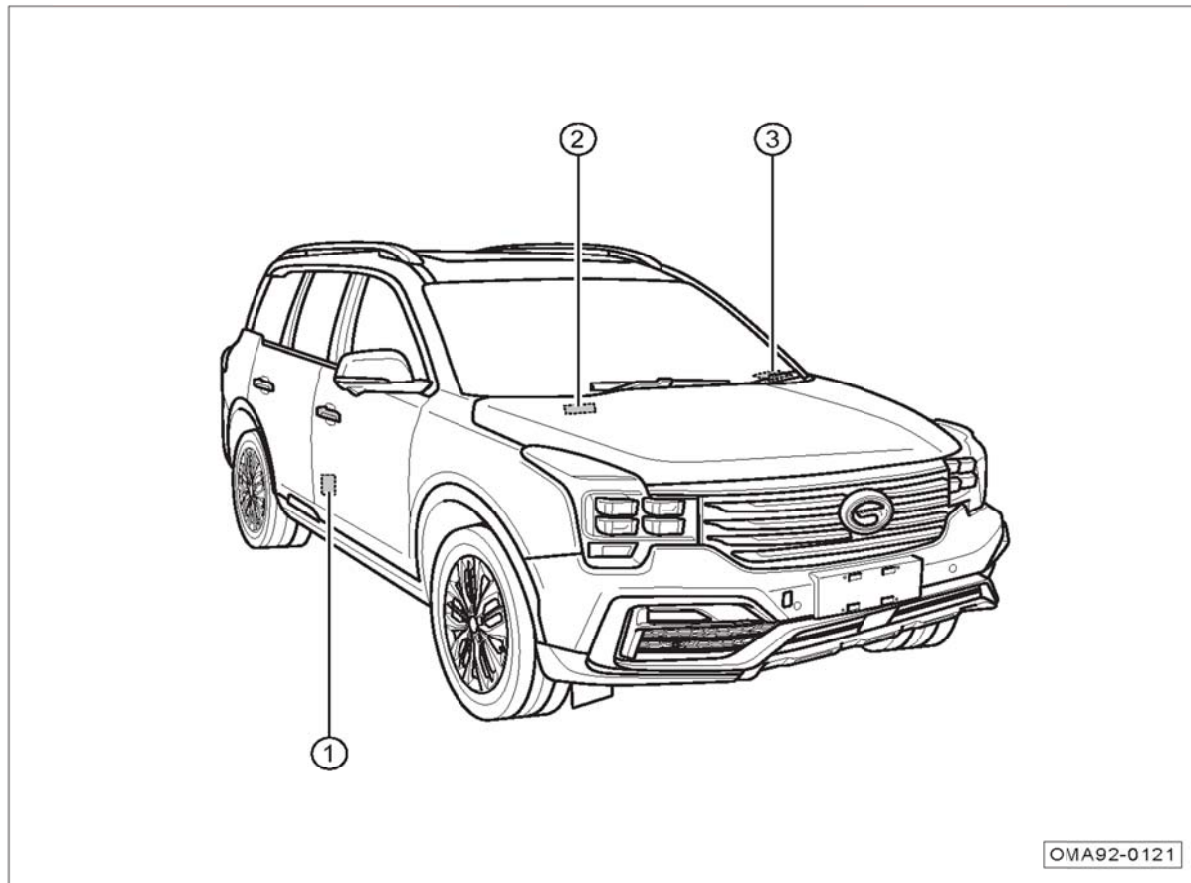

Положение идентификационного кода (код VIN) показано как на рисунке:

- ① Идентификационный код (код VIN): расположен на табличке дверной стойки.
- ② Идентификационный код (код VIN): расположен на перегородке переднего отсека салона.
- ③ Идентификационный код (код VIN): расположен на левой стороне приборной панели.

i Напоминание

Указание и количество положений идентификационного кода (код VIN) являются неполными, следует определить по фактическому автомобилю.

7. Технические данные

Интерфейс диагностики OBD

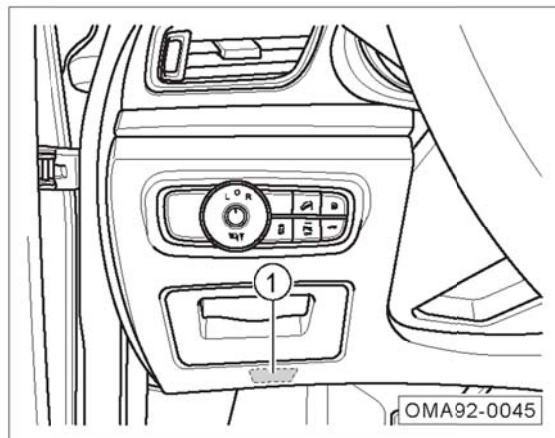

Интерфейс OBD для считывания электронного кода VIN ① расположен на левой нижней задней стороне приборной панели, и может считывать специальным диагностическим прибором такие данные, как электронный код VIN, информацию о состоянии автомобиля т.д.

i Напоминание

Если вам необходимо приобрести диагностический прибор, можно обратиться к дилеру GAC MOTOR для консультации и покупки.

Табличка автомобиля

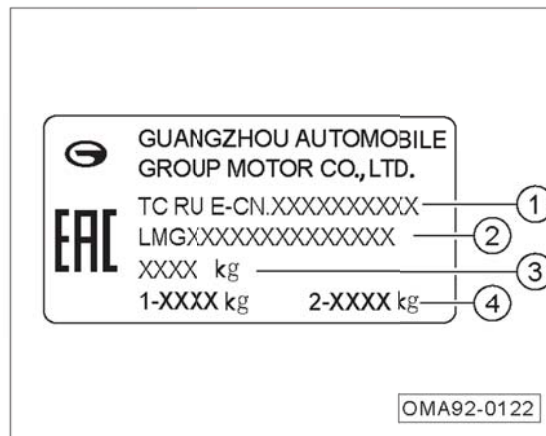

- ① Номер сертификата допуска
- ② Опознавательный номер автомобиля
- ③ Общая масса
- ④ Вес переднего моста, вес заднего моста

Модель и заводской номер двигателя

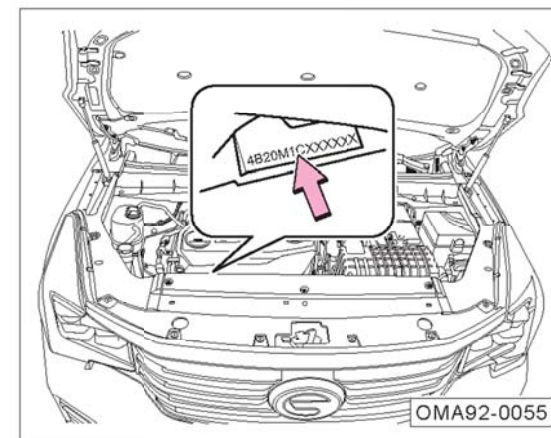

Модель и заводской номер двигателя - в положении стрелки - находится на цилиндре двигателя (позади генератора).

7. Технические данные

7.2 Габаритные размеры автомобиля

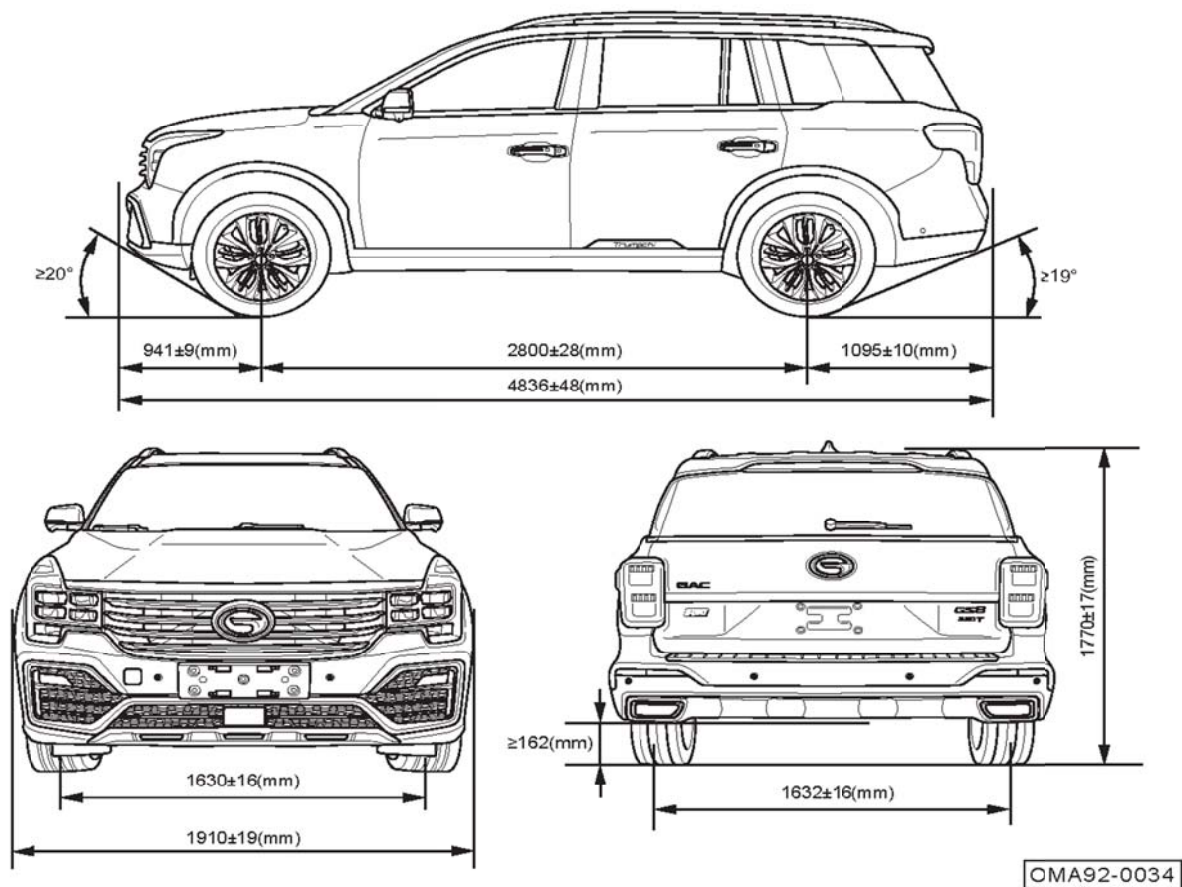

Размер

Пункт	Параметры		
	Значение	Ед. изм.	
Общая длина	4836±48	mm	
Общая ширина	1910±19	mm	
Общая высота	1770±17	mm	
Осевое расстояние	2800±28	mm	
Колея колес	Переднее колесо	1630±16	mm
	Заднее колесо	1632±16	
Передний свес	941±9	mm	
Задний свес	1095±10	mm	
Минимальный дорожный просвет (при полной загрузке)	≥162	mm	
Угол сближения (при полной нагрузке)	≥20	°	
Угол съезда (при полной нагрузке)	≥19	°	

Примечание: наружные зеркала заднего вида (по одному на левой и правой сторонах), расположенные в нижнем конце стойки А, рядом с стыком передней двери, а также антенна над задней частью крыши автомобиля, не были включены в внешнюю ширину.

7.3 Масса автомобиля, параметры двигателя и масляной жидкости

Масса

Модель	Масса в снаряженном состоянии автомобиля, кг			Максимальная общая масса, кг		
	Масса в снаряженном состоянии	Нагрузка на переднюю ось	Нагрузка на заднюю ось	Максимальная общая масса	Нагрузка на переднюю ось	Нагрузка на заднюю ось
GAC6480J2F5	1870±56	1040±31	830±25	2515	1233	1282
GAC6480J2F5B	1990±55	1088±30	902±25	2515	1233	1282

Комплексный параметр

Пункт	Параметры соответствующей модели		Ед. изм.
	GAC6480J2F5	GAC6480J2F5B	
Старт-стопный аппарат двигателя	Без запуска и остановки		
Количество пассажиров	7		Человек
Минимальный диаметр поворота	≤11.8		м
Максимальный угол подъема	≥35		%
Ускорение 0 км/ч - 100 км/ч	≤11.5		с
Максимальная скорость	≥185		км/ч
Расход топлива в городских условиях	≤2.3		л/100км
Расход топлива в загородных условиях	≤7.3		л/100км
Расход топлива в комплексных условиях	≤9.1		л/100км

7. Технические данные

Параметр двигателя

Марка	4B20M1
Тип расположения	Поперечная предпозиция
Тип	С рядным четырехцилиндровым, четырехтактным, с наддувом и промежуточным охлаждением, многоточечным впрыском электрического управления, двойным верхним распределительным валом, двойные непрерывно регулируемые фазы газораспределения
Количество цилиндров, шт.	4
Порядок зажигания	1-3-4-2
Диаметр цилиндра, мм	83
Ход, мм	92
Литраж, мл	1991
Коэффициент сжатия	9.6 : 1
Номинальная мощность / скорость вращения, кВт / (об / мин.)	148/5200
Номинальная мощность нетто / скорость вращения, кВт / (об / мин.)	140/5200
Максимальный крутящий момент / скорость вращения, Н•м / (об / мин.)	320/1750~4000
Максимальный крутящий момент нетто / скорость вращения, Н•м / (об / мин.)	300/1750~4000
Стабильная скорость вращения при холостом ходе, об / мин.	700±50
Уровень выбросов	Евро V

7. Технические данные

Спецификация и емкость масляной жидкости

Пункт	Характеристики	Емкость	
Горючее топливо ¹⁾	Высококачественный неэтилированный бензин № 92 и выше	Общая масса	66L
Охлаждающая жидкость двигателя ²⁾	DF-6, охлаждающая жидкость -35 ° C	Общая масса	10.2L
Моторный масло	Класс машинного масла: SN и выше Вязкость машинного масла: SAE5W-30	Общая емкость ³⁾	5.3L
		Замена ⁴⁾	4L
Масло для коробки передач с автоматическим переключением ATF	AW-1	Общая масса	6.6L
Трансмиссионное масло прибора для отбора мощности	SHELLHDAXLE75W-90	Для автомобиля с четырьмя ведущими колесами	0.45L
Трансмиссионное масло заднего дифференциала	SAE80W-90	Для автомобиля с четырьмя ведущими колесами	0.455L
Тормозная жидкость	DOT4	Общая масса	0.82L
Омывающей жидкости ветрового стекла	44% метанола и 56% воды с жесткостью не более 205г/т	Общая масса	2L
Хладагент кондиционера	R134a	Общая масса	850±20г

Примечание: 1) Длительная заправка топлива с содержанием серы выше стандартного значения может привести к превышению стандарту выброса топлива. Следует использовать топливо, которое соответствует местным стандартам в местах продаж автомобилей.

- 2) В нее входят охлаждающая жидкость в емкости для хранения жидкости и остаточная охлаждающая жидкость в двигателе.
- 3) Емкость при капитальном ремонте двигателя в сборе.
- 4) Включается замена масляного фильтра.

7. Технические данные

7.4 Спецификации и параметры

коробки передач, шасси и лампы

Параметр коробки передач

Модель	TF-83SC
Тип	Автоматический, с шестью передачами
Редукционное отношение главной передачи	3.749
Первая передача	4.188
Вторая передача	2.416
Третья передача	1.556
Четвертая передача	1.153
Пятая передача	0.852
Шестая передача	0.673
Передача заднего хода	3.203

Колесо

Спецификация обода	7.0J×18* · 7.5J×19*	
Спецификация шин	235/60R18* · 245/55R19*	
Давление воздуха в шинах	Переднее колесо	Заднее колесо
	220кПа	220кПа

Примечание: Этикетка с данными о стандартном давлении в оригинальных шинах данного автомобиля прикреплена к нижней части стойки В на стороне водителя.

Подвеска

Тип	Передняя подвеска	Задняя подвеска
	Независимый тип Макферсон	Отдельная подвеска многих соединительных рычагов

Рулевой механизм

Тип	Механический рулевой механизм с зубчатой рейкой
С усилителем	С электрическим усилителем

Тормоз

Тип	С вакуумным усилителем, двумя гидравлическими контурами типа X
Переднее колесо	Дисковый тормоз с суппортом
Заднее колесо	Сплошной дисковый тормоз с суппортом и интеграцией парковки
Стояночный тормоз	Электронная система стояночного тормоза (EPB)

7. Технические данные

Значение динамической балансировки колес

Наименование		Остаточный динамический дисбаланс
Переднее колесо	На внутренней стороне	$\leq g$
	На внешней стороне	$\leq 8g$
Заднее колесо	На внутренней стороне	$\leq 8g$
	На внешней стороне	$\leq 8g$

Свободный ход педали тормоза

Наименование	Параметры
Ход	$138 \pm 10 \text{mm}$
Свободный ход	$\leq 10 \text{mm}$

Технические параметры фрикционной накладки тормоза

Наименование	Параметры
Предел износа фрикционной накладки тормоза передних колес (не включая спинку фрикционной накладки)	2mm
Предел износа фрикционной накладки тормоза задних колес (не включая спинку фрикционной накладки)	2 мм

Установочный параметр колес

Наименование		Параметры
Переднее колесо	Схождение одного колеса	$3' \pm 5'$
	Угол развала колес	$-27' \pm 45'$
	Продольный угол наклона шкворня	$6^\circ 56' \pm 45'$
	Поперечный угол наклона шкворня	$13^\circ 16' \pm 45'$
Заднее колесо	Схождение одного колеса	$5' \pm 5'$
	Угол развала колес	$-1^\circ 6' \pm 45'$

Аккумулятор

Модель	YUASA LN3
Параметры	12V-75Ah

Предохранитель

Блок предохранителей приборной панели	=> см. стр. 238
Блок предохранителей в переднем отсеке салона	=> см. стр. 241

7. Технические данные

Фонари автомобиля

Дополнительные фары (галогенные H8)	35W
Фары дальнего и ближнего света (ксеноновые D5S)	33W
Фара дальнего света (LED)	/
Фара ближнего света (LED)	/
Передний сигнальный фонарь поворота (LED)	/
Передние габаритные огни (LED)	/
Дневные ходовые огни (LED)	/
Передние противотуманные фары (LED)	/
Задние противотуманные фары (LED)	/
Стоп-сигналы (LED)	/
Задние габаритные LED фонари (световая полоса)	/
Высокий тормозной фонарь (LED)	/
Задний сигнальный фонарь поворота (LED)	/
Фонарь заднего хода (светодиодный)	/

Номерной фонарь (W5W)	5W	
Передняя лампа освещения салона (LED)	/	
Задняя лампа освещения салона (LED)	/	
Лампа освещения багажника (C10W)	10W	
Лампа освещения зеркала (W5W)	5W	
Лампа освещения перчаточного ящика (W5W)	5W	
Лампа открывания двери	1W	
Приветственный фонарь (LED)	/	
Интеллектуальная атмосферная лампа	Атмосферная лампа внутренних плит украшения передней двери	/
	Атмосферная лампа панели для внутренней отделки задней двери	/
	Атмосферная лампа внутренней скобы передней двери	/
	Атмосферная лампа внутренней скобы задней двери	/
Обычная атмосферная лампа	Атмосферная лампа внутренней скобы передней двери	/
	Атмосферная лампа внутренней скобы задней двери	/
	Атмосферная лампа внутренних плит украшения передней двери	/
	Атмосферная лампа панели для внутренней отделки задней двери	/
	Ножной фонарь на обеих сторонах первого ряда	/

При необходимости замены лампочки => см. стр. 209. Некоторые лампочки применимы только к определенным моделям автомобиля, следует определить по фактической конфигурации автомобиля!

8. Обработка неожиданного происшествия

8.1 Бортовые инструменты, запасное колесо

Бортовые инструменты

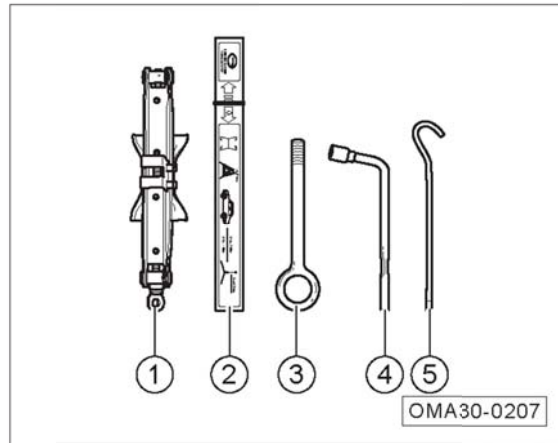

Для данного автомобиля предоставляются следующие бортовые инструменты в багажнике => см. стр. 102, после использования следует своевременно очищать их и положить на место.

- ① Домкрат
- ② Треугольный предупреждающий знак
- ③ Тяговый крюк
- ④ Ключ для снятия болтов колес
- ⑤ Специальный ключ для домкрата

Запасное колесо

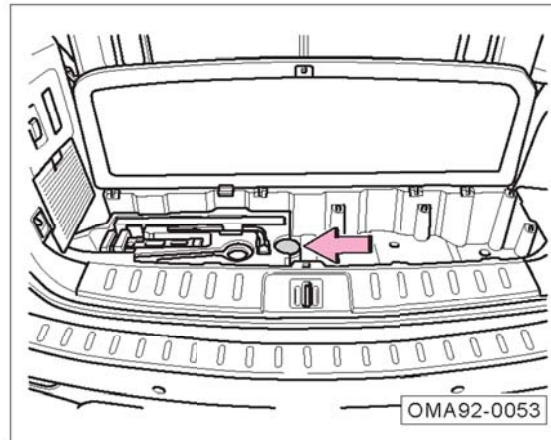

- Открыть дверь Хетчбек.
- Поднимать коврик багажника и вынуть его.
- Вынуть бортовой ящик для инструментов.
- Взламывать отделочную крышку в месте со - стрелкой -.

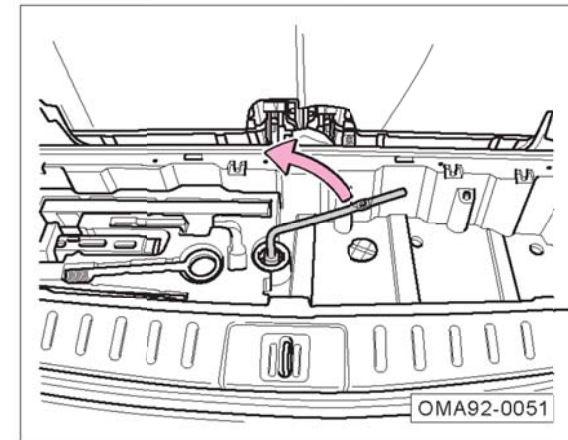

- Вынуть ключ для снятия болтов колес.
- Надежно накрыть ключ для снятия болта колес на болт.
- Вращать ключ для снятия болта колес против часовой стрелки по направлению стрелки -, вплоть до невозможного вращения, при этом, запасное колесо уже полностью спустилось на землю.

8. Обработка неожиданного происшествия

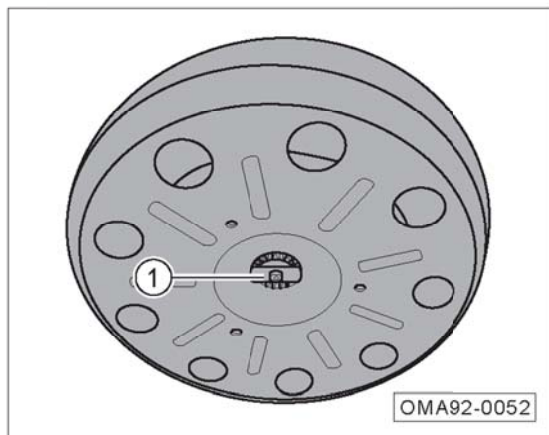

- Поднимать запасное колесо, наклонить и ослабить нижний кронштейн крепления ① запасного колеса.
- Вынуть запасное колесо.
- Установка производится в обратном порядке.

i Напоминание

Запасное колесо уже заряжено, следует регулярно проверять давление, чтобы обеспечить указанное максимальное давление в шине. Следует проводить несколько проверок в год.

⚠ ПРЕДУПРЕЖДЕНИЕ

- Использовать запасное колесо в строгом соответствии с требованиями к использованию запасного колеса, чтобы избежать опасности.
- Запрещается одновременная установка более одного запасного колеса.
- Запрещается использование запасного колеса, поврежденного или изношенного до предела.
- Запасное колесо хранится в течение 6 лет, и запрещается его использование при превышении такого срока.
- Следует как можно скорее проверять давление в шине после установки запасного колеса, чтобы оно находилось в указанном диапазоне.
- Максимальная скорость движения для запасного колеса не должна превышать 80 км/ч, следует избегать внезапного ускорения и экстренного торможения.
- Полноразмерные колеса не следует долго устанавливать в месте для запасного колеса, в противном случае существует риск быстрого старения.

8.2 Использование треугольного предупреждающего знака

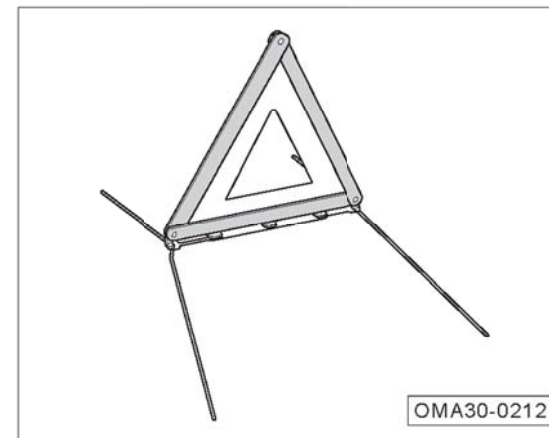

- Открыть дверь Хетчбек.
- Поднимать коврик багажника.
- Вынимать предупреждающий треугольник и раскрывать его для использования.

8. Обработка неожиданного происшествия

Место установки

На обычных автодорогах		На скоростных автодорогах
Днем	Ночью	
≥50m	≥80m	≥150m

Внимание

Вышеуказанные данные предназначены только для справки, следует размещать треугольный предупреждающий знак по фактическим расстояниям, указанным в правилах дорожного движения.

8.3 Использование светоотражающего жилета

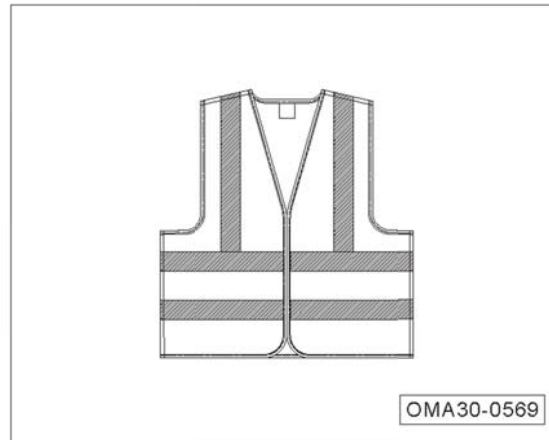

- При необходимости остановки автомобиля из-за аварии или другой неисправности вынимать светоотражающий жилет из перчаточного ящика, надеть его аккуратно и выходить из автомобиля для проверки и устранения неисправности.

Напоминание

- При решении автомобильной аварии, независимо от условий освещения, обязательно носить светоотражающий жилет по требованиям, чтобы привлечь внимание прохожих или других водителей.
- Сохраните светоотражающий жилет в перчаточном ящике после его использования, и при необходимости очистите его по маркировке с целью сохранения светоотражающей характеристики.

8. Обработка неожиданного происшествия

8.4 Заменить шину с утечкой воздуха

Подготовительные работы

- Провести стояночный тормоз.
- Переключить селектор коробки передач в положение «Р».
- Переключить выключатель зажигания на положение «OFF», и включить лампы предупреждения об опасности.
- Размещать **треугольный предупреждающий знак** в подходящем месте позади автомобиля.
- Найти подходящий предмет, чтобы заклинить колесо в диагональном направлении заменяемого колеса, чтобы предотвратить движение автомобиля.
- Вынуть бортовые инструменты и запасное колесо.

⚠ ПРЕДУПРЕЖДЕНИЕ

- **Необходимо строго соблюдать соответствующие правила.**
- **Все пассажиры должны уйти из автомобиля и ждать в безопасном месте.**

Ослабление болтов колеса

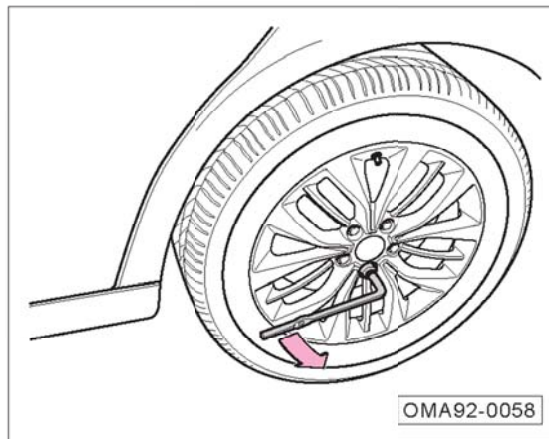

Размещать ключ для снятия болтов колеса на болты колеса и ослабить болты колеса против часовой стрелки.

👁 Внимание

Просто нужно ослабить болты колеса за один виток перед подъемом автомобиля. После подъема автомобиля полностью отвинтить болты колеса и потом снять шину с утечкой воздуха.

Подъем автомобиля

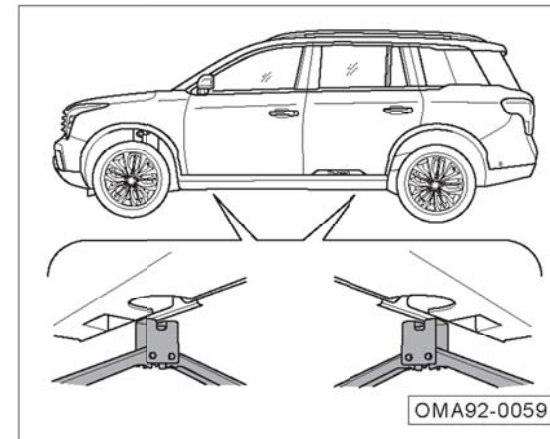

- Поместить домкрат под балкой, ближайшей к шине с утечкой воздуха.
- Поднять домкрат, чтобы обеспечить, что желоб домкрата зацепляет балку.
- Проверить, что устойчив ли домкрат и он плотно прилегает ли к земле.

8. Обработка неожиданного происшествия

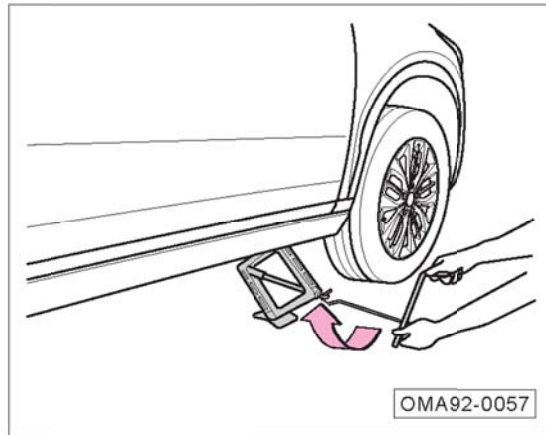

- Провести сборку ключа для снятия болтов колеса, специального ключа для домкрата и домкрата.
- Поднимать домкрат по часовой стрелке для подъема автомобиля, чтобы шина отделила от земли.

⚠ ПРЕДУПРЕЖДЕНИЕ

Неправильное использование домкрата может привести к серьезным травмам.

- Необходимо использовать домкрат на твердой и ровной дороге, также можно разместить твердую подкладку под домкратом по мере необходимости (высота подкладки не должна превышать 1 см).
- Строго соблюдать внимания при работой с домкратом.
- Если есть буксирный прицеп, необходимо отделить прицеп от основного автомобиля.
- Во время процесса подъема следует всегда наблюдать за состоянием автомобиля. Если обнаружено, что кузов автомобиля явно наклонен, следует прекратить подъем, выяснить проблему, и провести повторный подъем после ее решения.

⚠ ПРЕДУПРЕЖДЕНИЕ

- Бортовой домкрат может использоваться только для подъема данного автомобиля и не может использоваться для подъема других тяжелых предметов или автомобилей.
- При использовании домкрата невозможно запустить двигатель, в противном случае можно провести к несчастным случаям.
- При подъеме автомобиля домкратом следует помнить, чтобы ни одна часть вашего тела не находилась под автомобилем во избежание несчастных случаев.
- Если действительно нужно работать под автомобилем, необходимо разместить соответствующий защитный держатель под автомобилем.

Снятие шины с утечкой воздуха

- Отвинтить ослабленные болты колеса ключом для снятия болты колеса в состоянии подъема автомобиля.
- Снять шину с утечкой воздуха.

8. Обработка неожиданного происшествия

Установка запасного колеса

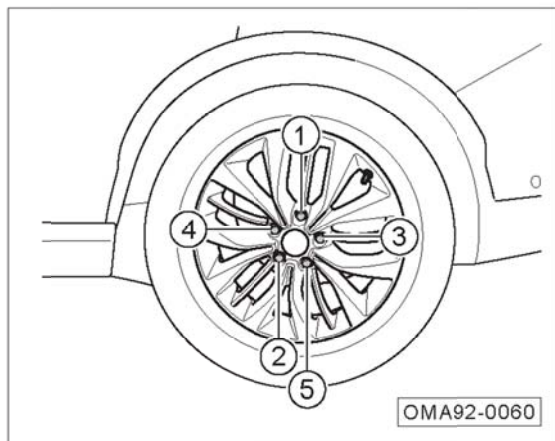

- Установить запасное колесо на автомобиль.
- Установить все болты колеса и провести предварительную затяжку ключом для снятия болтов колеса в порядке 1-5, показанном на рисунке.
- Дать устное предупреждение, после подтверждения того, что вокруг автомобиля нет человека, повернуть домкрат в обратном направлении и опустить автомобиль.
- Затянуть все болты колеса ключом для снятия болтов колеса.
- Чтобы избежать шума при движении автомобиля в будущем, следует помнить места размещения различных инструментов. После использования поместить их в исходное место и закрепить их.

Внимание

После установки шины следует своевременно обратиться к дилеру GAC MOTOR для проверки момента затяжки болтов колеса (момент затяжки болтов колеса $125 \pm 15 \text{ Н}\cdot\text{м}$), в противном случае болты могут быть ослаблены во время движения автомобиля, что легко вызывает дорожно-транспортное происшествие.

ПРЕДУПРЕЖДЕНИЕ

- Следует сохранить чистоту резьб на болтах колеса и ступице, чтобы болты легко отвинтились, не допускается жир и другие приставки.
- При замене шины если болты ржавеют или трудно отвинтить их, необходимо заменить их и очистить резьбовое отверстие.
- После того, как запасное колесо не используется, оно должно быть надежно закреплено на месте установки запасного колеса.

8.5 Микроволновое окно

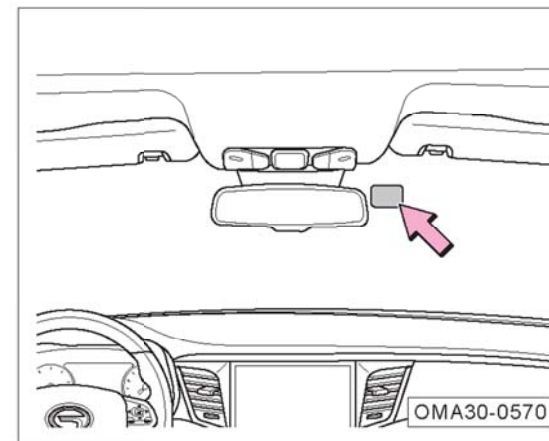

- Микроволновое окно установлено в правильном положении переднего ветрового стекла, соответствующего внутреннему зеркалу заднего вида.

Напоминание

Микроволновое окно может использоваться для установки электронной карты отчисления ЕТС.

8. Обработка неожиданного происшествия

8.6 Предохранитель

Блок предохранителей приборной панели

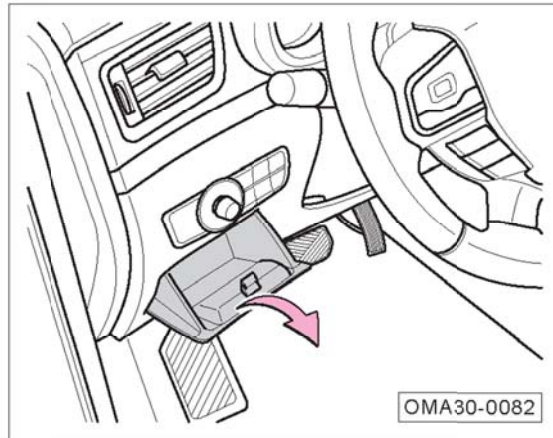

- Открыть отсек для хранения предметов нижней защитной планки в салоне в направлении -стрелки- и вытащить его, можно увидеть предохранитель в блоке предохранителей приборной панели.

Блок предохранителей в переднем отсеке салона

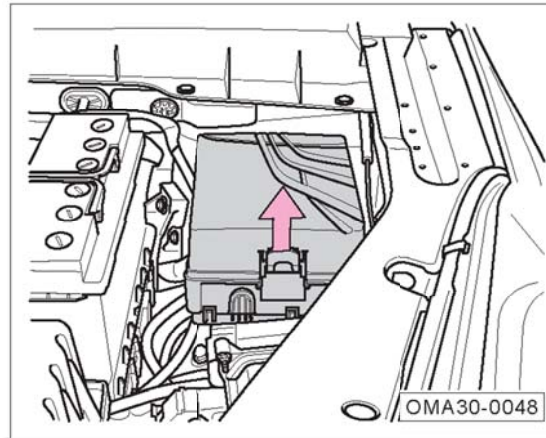

- Открыть капот автомобиля
- Нажать пряжку для закрепления в направлении стрелки, чтобы ослабить крышку блока предохранителей.
- Снять крышку блока предохранителей, можно увидеть предохранитель в блоке предохранителей в переднем отсеке салона.

Замена предохранителя

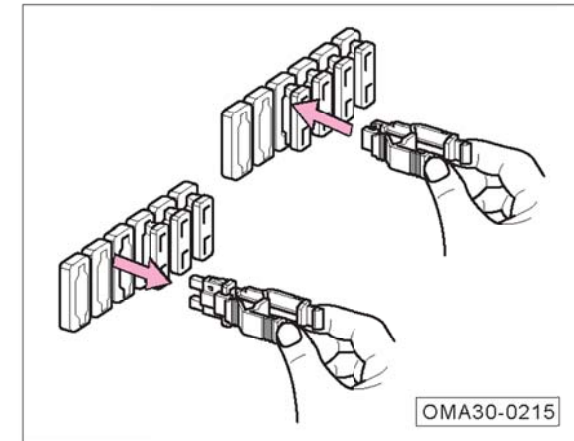

- Извлечь или установить предохранитель устройством для извлечения предохранителя в блоке предохранителей в переднем отсеке салона.

8. Обработка неожиданного происшествия

Плавление предохранителя

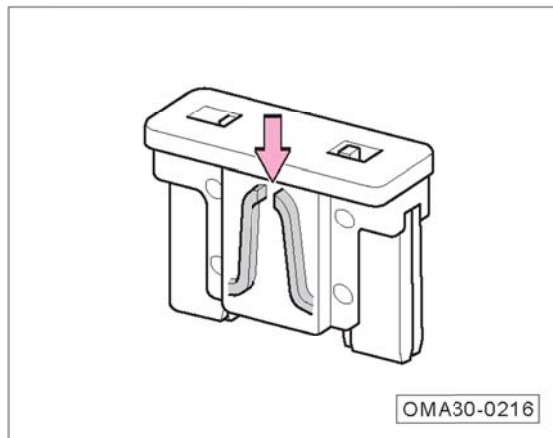

- Если предохранитель плавился (указание по стрелке), рекомендуется обратиться к дилеру GAC MOTOR, чтобы заменить новым предохранителем того же цвета и логотипа.

i Напоминание

Возможно, что для некоторого электрооборудования работают несколько предохранители, или для нескольких электрооборудования работает один предохранитель.

👁 Внимание

- Необходимо выключить все потребители электроэнергии перед заменой предохранителя.
- При необходимости замены предохранителя обратиться к дилеру GAC MOTOR для консультации.

⚠ ПРЕДУПРЕЖДЕНИЕ

- Нельзя повторно использовать предохранитель.
- Нельзя использовать предохранитель с номинальным значением тока выше указанного значения, в противном случае можно повредить другие части электрической системы.
- Использование неподходящего или отремонтированного предохранителя может привести к короткому замыканию и даже пожару.
- Цвет и логотип предохранителя после замены должны быть полностью идентичны оригинальному предохранителю.
- Нельзя использовать металлические пластины, скрепки и т.д. вместо предохранителя.
- Блок предохранителей должен быть чистой и защищенной от влаги.

8.6.1 Предохранители

Блок предохранителей приборной панели

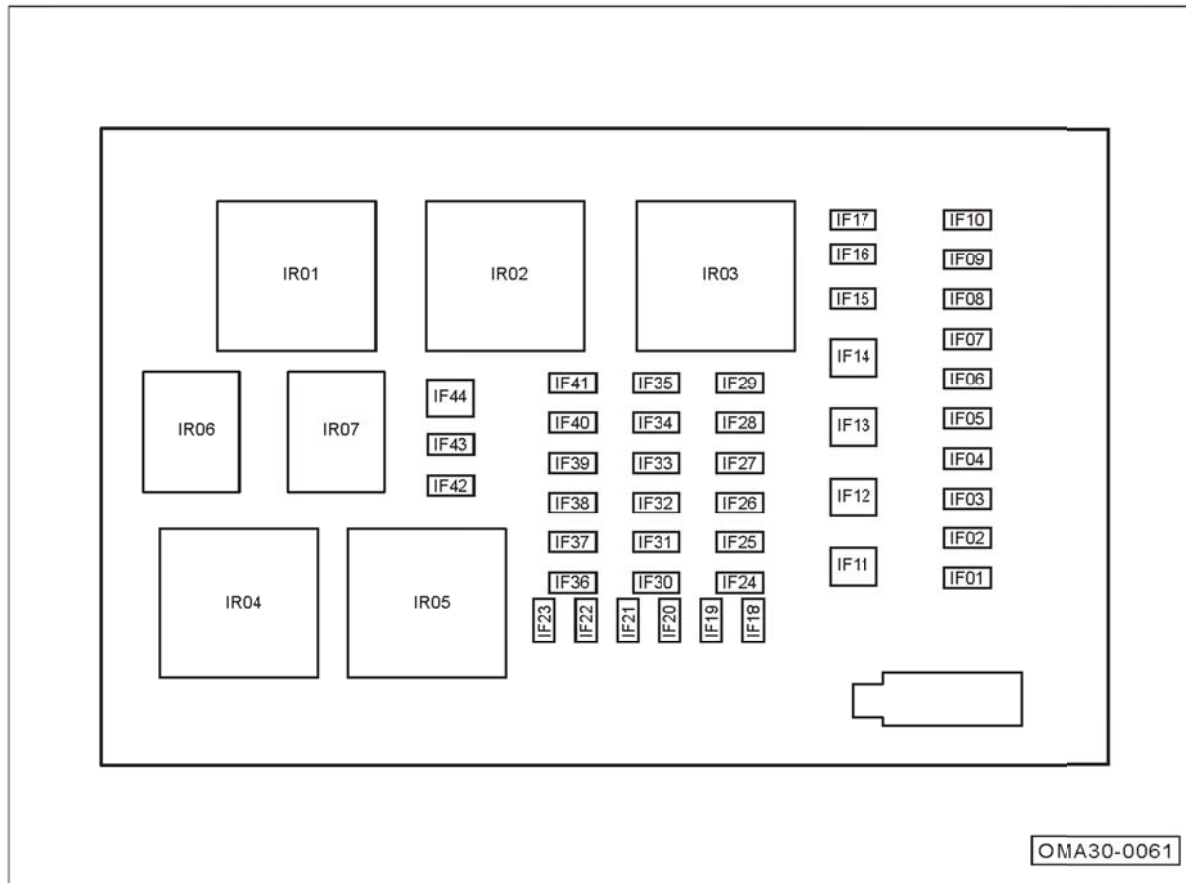

Предохранители, указанные на рисунке, не гарантируют, что они подходят для каждой модели автомобиля. При необходимости ознакомления с назначением предохранителя, пожалуйста, проверьте его на фактическом автомобиле. Предохранители будут немного отличаться для разных моделей автомобиля.

8. Обработка неожиданного происшествия

Номер	Номинал. значение	Функция / часть
IF01	SHORT PIN	Пластина для накороткого соединения
IF02	20A	Блок управления кузовом (основной свет)
IF03	7.5A	Блок управления шлюзом
IF04	10A	Блок управления кузовом (сигнальная лампа поворота)
IF05	15A	Блок электрического управления с четырьмя ведущими колесами*
IF06	15A	Блок управления люком на крыше с электроприводом*/ блок управления панорамном люком на крыше*/ электрическое регулирование правого переднего сиденья
IF07	10A	Складывание зеркала заднего вида / электродвигатель для жалюзи панорамного люка на крыше
IF08	10A	Блокировка крышки заправочной горловины / реле блокировки крышки заправочной горловины
IF09	20A	Блок управления аудио
IF10	10A	Блок селектора коробки передач / блок управления автоматической КПП / тормозной переключатель
IF11	30A	Блок предохранителей приборной панели
IF12	20A	Реле стеклоочистителя / реле контроля скорости стеклоочистителя
IF13	20A	Электродвигатель для механизма перемещения правого переднего стекла (с регулярной кнопкой) / электродвигатель для механизма перемещения правого заднего стекла (с регулярной кнопкой)
IF14	30A	Реле IG1 / реле ACC
IF15	15A	Электрическое регулирование левого переднего сиденья
IF16	7.5A	Интерфейс диагностики OBD
IF17	10A	Комбинация приборов / передняя центральная панель управления / контроллер GLONASS / блок управления

		памятью сиденья*/ блок управления панорамной остановкой*/ задняя панель управления кондиционером
IF18	20A	Блок управления электрическим хетчбеком*
IF19	15A	Блок управления кузовом (электродвигатель стеклоочистителя) / блок управления кузовом (задний стеклоочиститель)
IF20	30A	Электродвигатель для механизма перемещения левого переднего стекла (с регулярной кнопкой) / электродвигатель для механизма перемещения левого заднего стекла (с регулярной кнопкой)
IF21	7.5A	Блок управления давлением в шинах / высокий стоп-сигнал / переключатель выбора системы ATS*/ выключатель электронного стояночного тормоза
IF22	20A	Блок управления кузовом (дверной замок)
IF23	—	—
IF24	25A	Передний вспомогательный источник питания 12 В/задний вспомогательный источник питания 12 В/прикуриватель
IF25	7.5A	Блок управления кузовом / блок управления системой запуска без ключа и системой интеллектуального доступа
IF26	10A	Модуль беспроводной зарядки мобильного телефона*/ блок управления памятью сиденья 8/ передняя центральная панель управления / переключатель регулировки зеркала заднего хода вне автомобиля / выключатель дополнительной аппаратной панели / блок управления звуком / питание USB 5В / передний инвертор (питание 220В)
IF27	—	—
IF28	—	—
IF29	10A	Датчик качества воздуха/реле переднего вентилятора/реле заднего вентилятора/внутреннее зеркало заднего вида/блок управления запуском без

8. Обработка неожиданного происшествия

		ключа и интеллектуальной системой входа/реле для удаления тумана
IF30	7.5A	Блок управления предупреждением об отклонении от полосы движения*/ левая передняя комбинированная фара / правая передняя комбинированная фара / блок управления торможением предупреждения о переднем столкновении / реле обогрева руля / блок управления панорамной остановкой*/ блок управления радаром заднего хода / задний камера
IF31	10A	Датчик количество осадков и освещенности / блок управления светлым люком / электродвигатель электрического солнцезащитного козырька*/ блок управления панорамном люком на крыше*/ блок управления автоматической регулировкой передней фары*/ контроллер GLONAS S/ комбинация приборов / блок управления передним кондиционером / блок управления задним кондиционером / блок управления электрической дверью Хэтчбек*/ блок управления левым передним сиденьем / групповой выключатель дополнительной аппаратной панели / задняя панель управления кондиционером / переключатель ручной регулировки передних фар*
IF32	7.5A	Датчик угловой скорости поворота / блок управления давлением в шинах / групповой выключатель левого приборного щита / переключатель выбора системы ATS*/ блок управления электрическим усилителем рулевого управления / Блок электрического управления с четырьмя ведущими колесами*/ Электронный модуль управления системой стабилизации и парковкой
IF33	7.5A	Блок управления шлюзом / блок управления кузовом / блок управления системой запуска без ключа и системой интеллектуального доступа
IF34	10A	Блок управления подушкой безопасности
IF35	7.5A	Селектор коробки передач/блок управления двигателем/блок управления автоматической КПП

IF36	—	—
IF37	7.5A	Блок управления системой запуска без ключа и интеллектуального доступа
IF38	7.5A	Блок управления системой запуска без ключа и системой интеллектуального доступа / выключатель ручки двери со стороны водителя / выключатель механизма перемещения стекла со стороны водителя / выключатель ручки двери со стороны второго водителя
IF39	7.5A	Блок управления интеллектуальным светильником рассеянного света*/ блок управления передним кондиционером / лампа багажника / выключатель PLG-OFF / блок управления электрической дверью хэтчбек*/ блок управления автоматическим регулированием передней фары*/ многофункциональный сенсорный экран / блок управления задним кондиционером
IF40	—	—
IF41	15A	Блок управления кузовом
IF42	—	—
IF43	7.5A	Подогрев наружных зеркал заднего вида
IF44	30A	Задний туманоуловитель
IR01	—	Реле IG2
IR02	—	Реле ACC
IR03	—	Реле IG1
IR04	—	Реле блокировки крышки бака для топлива
IR05	—	Реле туманоуловителя заднего ветрового стекла
IR06	—	Реле для складывания внешнего зеркала заднего вида
IR07	—	Реле для разворачивания внешнего зеркала заднего вида

8. Обработка неожиданного происшествия

8.6.2 Предохранители в блоке предохранителей в салоне автомобиля

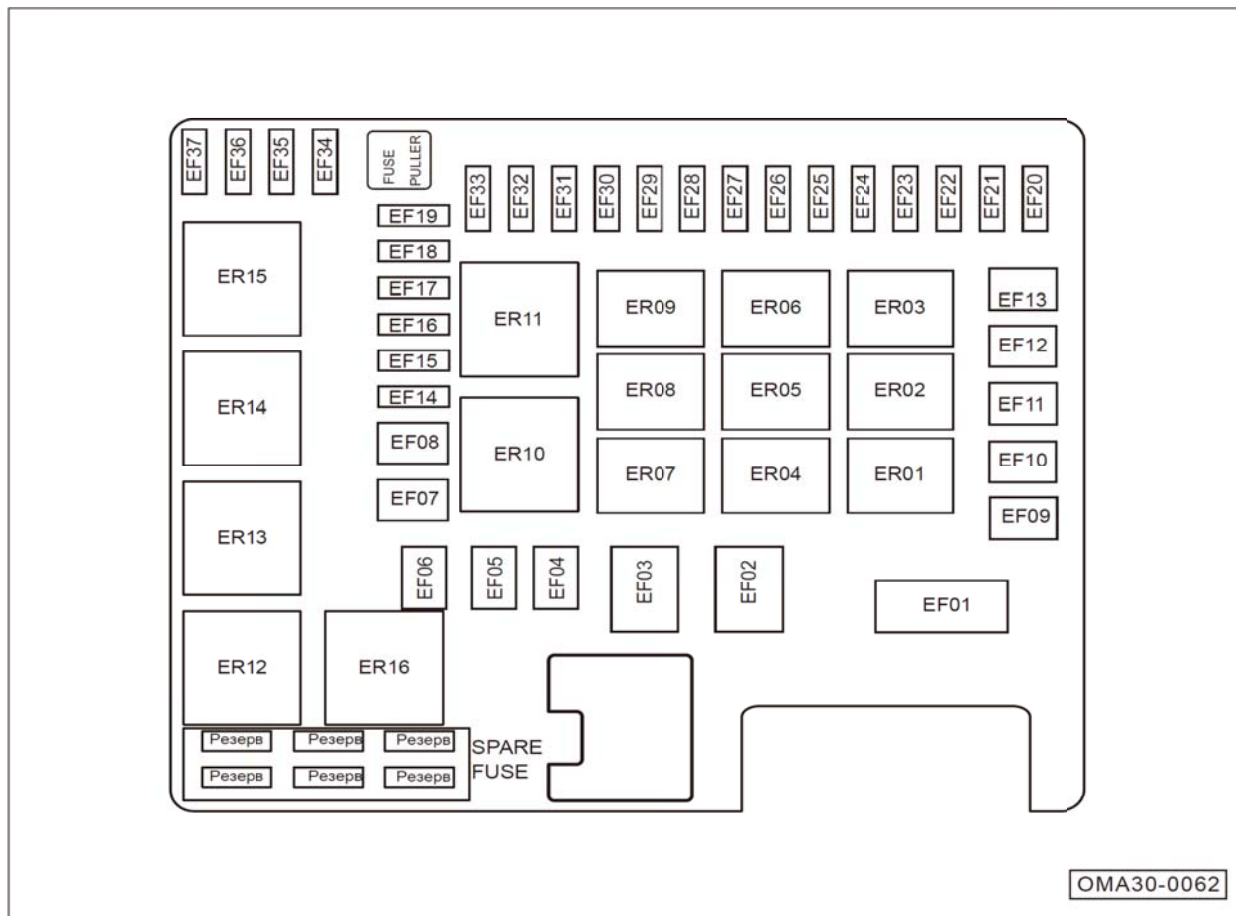

Предохранители, указанные на рисунке, не гарантируют, что они подходят для всех моделей автомобиля. При необходимости ознакомления с назначением предохранителя, пожалуйста, проверьте его на фактическом автомобиле. Предохранители будут немного отличаться для разных моделей автомобиля.

8. Обработка неожиданного происшествия

Номер	Номинал. значение	Функция / часть
EF01	150A	Главный предохранитель
EF02	80A	Блок управления рулевым механизмом с электроусилителем
EF03	80A	Блок предохранителей приборной панели
EF04	50A	Охлаждающий вентилятор
EF05	30A	Задний вентилятор
EF06	50A	Дефростер переднего ветрового стекла
EF07	20A	Блок вентиляции и нагревания сиденья
EF08	20A	Передний вентилятор
EF09	40A	Электронный модуль управления стабильностью и парковкой
EF10	50A	Блок предохранителей приборной панели
EF11	40A	Электронный модуль управления стабильностью и парковкой
EF12	30A	Реле IG2 / реле пуска 1
EF13	50A	Реле размораживания переднего ветрового стекла 2
EF14	20A	Передний инвертор (питание 220В)
EF15	—	—
EF16	15A	Подогрев руля
EF17	7.5A	Компрессор кондиционера
EF18	—	—
EF19	—	—
EF20	15A	Топливный насос
EF21	—	—
EF22	7.5A	Блок управления двигателем / реле пуска 2

Номер	Номинал. значение	Функция / часть
EF23	15A	Гудок / реле гудка
EF24	—	-
EF25	—	—
EF26	15A	Реле фонарей дальнего / ближнего света
EF27	—	—
EF28	Пластина для короткого соединения	Фонарь ближнего света / реле фонарей ближнего света
EF29	Пластина для короткого соединения	Главное реле
EF30	10A	Реле топливного насоса / форсунка 1 / форсунка 2 / форсунка 3 / форсунка 4
EF31	15A	Катушка зажигания 1 / катушка зажигания 2 / катушка зажигания 3 / катушка зажигания 4
EF32	10A	Блок контроля двигателя
EF33	10A	Передний кислородный датчик / задний кислородный датчик / реле охлаждающего вентилятора / реле пуска 1 / реле компрессора
EF34	10A	Левая передняя комбинированная фара (фонарь ближнего света)
EF35	10A	Правая передняя комбинированная фара (фонарь ближнего света)
EF36	7.5A	Блок контроля двигателя
EF37	10A	Регулируемый распределительный механизм кулачка (на впускном конце) / регулируемый распределительный механизм кулачка (на выпускном конце) / электромагнитный клапан канистры с активированным углем /сливной клапан /

8. Обработка неожиданного происшествия

		вольвер
ER01	—	Реле стеклоочистителя
ER02	—	Реле контроля скорости стеклоочистителя
ER03	—	Реле топливного насоса
ER04	—	Реле подогрева руля
ER05	—	—
ER06	—	Реле клаксона
ER07	—	Реле фонарей ближнего света
ER08	—	Реле компрессора
ER09	—	Реле фонарей дальнего света
ER10	—	Реле пуска 2
ER11	—	Главное реле
ER12	—	Реле охлаждающего вентилятора
ER13	—	—
ER14	—	Реле переднего вентилятора
ER15	—	Реле заднего вентилятора
ER16	—	Реле пуска 1

8. Обработка неожиданного происшествия

8.6.3 Коробка для реле размораживания переднего ветрового стекла

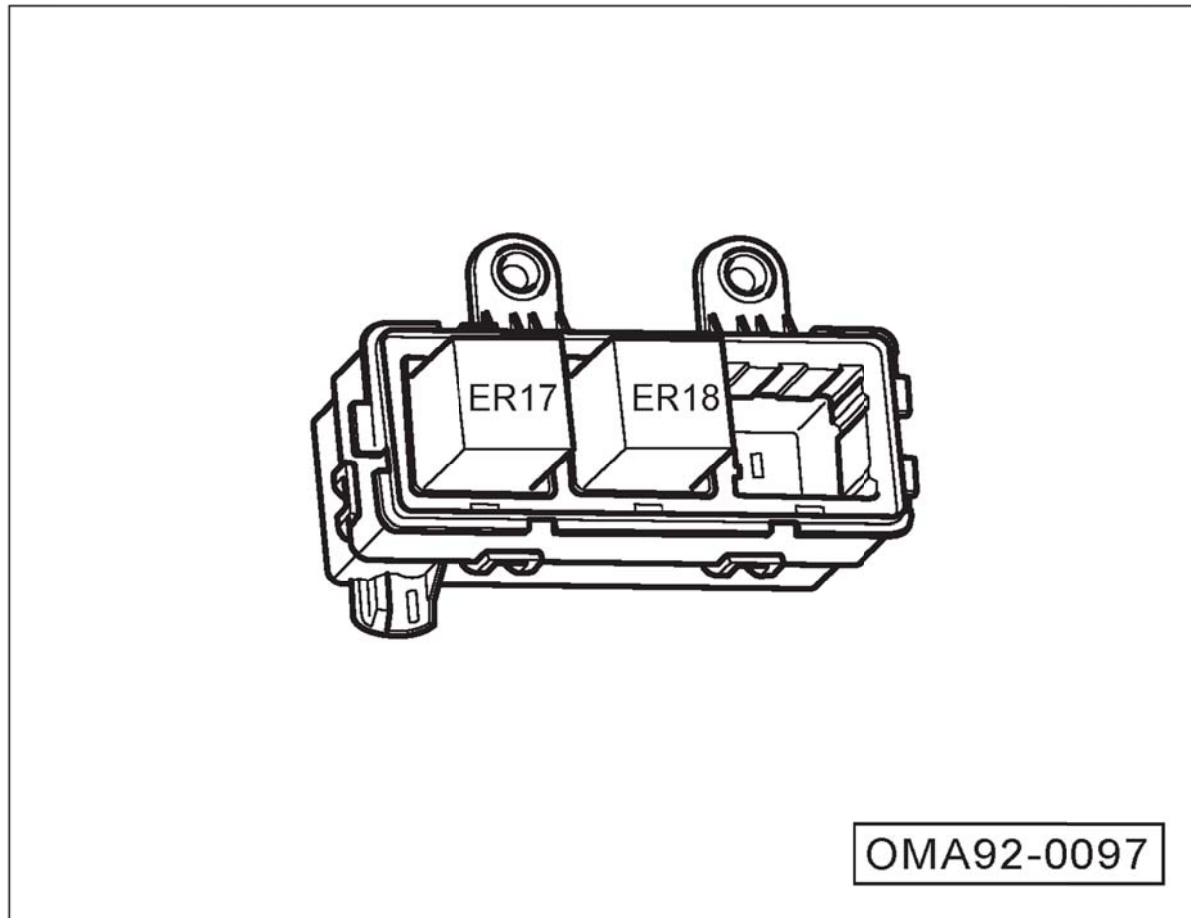

Предохранители, указанные на рисунке, не гарантируют, что они подходят для всех моделей автомобиля. При необходимости ознакомления с назначением предохранителя, пожалуйста, проверьте его на фактическом автомобиле. Предохранители будут немного отличаться для разных моделей автомобиля.

Номер	Номинальное значение	Функция / часть
ER17	—	Реле размораживания переднего ветрового стекла 1
ER18	—	Реле размораживания переднего ветрового стекла 2

8. Обработка неожиданного происшествия

8.7 Аварийный запуск

Соединительный кабель

Если двигатель не может быть запущен из-за того, что количество электричества в аккумуляторе слишком низкое, можно запустить двигатель путем подключения к аккумулятору другого автомобиля через соединительный кабель.

⚠ ПРЕДУПРЕЖДЕНИЕ

- Передний салон является зоной высокой опасности, и неправильная операция может легко приводить к несчастным случаям.
- Перед началом работы с аккумулятором обязательно тщательно прочитать и соблюдать соответствующие предупреждения по безопасности, связанные с работой с аккумулятором.

При подключении аккумуляторов двух автомобилей необходимо сначала подключить положительную клемму, а затем отрицательную клемму.

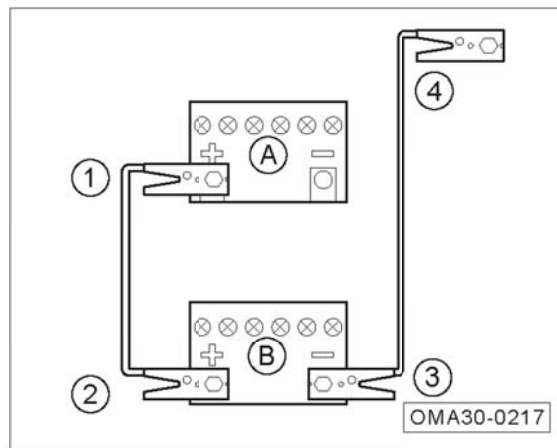

- Переключить пусковой переключатель на положение «OFF».
- Подключить конец ① красного кабеля к положительному полюсу (+) аккумулятора с нехваткой электроэнергии "А", и другой конец ② к положительному полюсу (+) аккумулятора питания "В".

- Подсоединить конец ③ черного кабеля к отрицательному полюсу (-) аккумулятора питания «В», и другой конец ④ к цилиндру двигателя автомобиля, на котором установлен аккумулятор с нехваткой электроэнергии «А», или его металлической части, прочно соединенной с цилиндром двигателя.

👁 Внимание

Размещать соединительный кабель надлежащим образом, чтобы избежать контакта кабеля с движущимися частями двигателя.

- Запускать автомобиль с аккумулятором питания, и заставить его работать на холостом ходу, затем запускать двигатель автомобиля, на котором установлен аккумулятор с нехваткой электроэнергии, до тех пор, пока двигатель не начнет работать плавно.

8. Обработка неожиданного происшествия

ПРЕДУПРЕЖДЕНИЕ

- Перед снятием соединительного кабеля необходимо обеспечить, что фары выключены.
- Включить вентилятор и обогреватель заднего стекла автомобиля, на котором установлен аккумулятор с нехваткой электроэнергии, чтобы уменьшить пик напряжения, возникающий при снятии кабеля.
- Снять соединительный кабель в обратном порядке в состоянии работы двигателя.

ПРЕДУПРЕЖДЕНИЕ

Неправильное использование соединительного кабеля может привести к взрыву аккумулятора и травмам человека в серьезных случаях.

- Напряжение аккумулятора питания должно быть одинаково с напряжением аккумулятора с нехваткой электроэнергии, и емкость двух аккумуляторов также как можно одинакова. В противном случае можно привести к взрыву.
- Не контактировать аккумулятор с открытым огнем, чтобы избежать взрыва.
- Никогда не подключить отрицательный полюс кабеля непосредственно к отрицательному полюсу аккумулятора с нехваткой электроэнергии. Вокруг аккумулятора также не должно иметься статическое электричество, в противном случае горючий газ, генерируемый аккумулятором, может воспламениться от искр, что приведет к взрыву.
- Никогда не подключить отрицательный полюс кабеля к компонентам топливной системы или трубопроводам тормозной системы. Во время работы не наклоняться над аккумулятором во избежание ожогов кислотными жидкостями.

8.8 Аварийная тяга

В передней и задней части автомобиля имеется аварийный тяговый интерфейс с резьбовым отверстием, можно установить бортовой инструмент - тяговый крюк для выполнения тяги.

Напоминание

Тяговый крюк должен перевозиться с автомобилем для использования в случае необходимости.

ПРЕДУПРЕЖДЕНИЕ

Существует определенная опасность при выполнении аварийной тяги автомобиля. Если у вас нет опыта, не пытайтесь тянуть другие автомобили во избежание несчастных случаев.

8. Обработка неожиданного происшествия

Установка тягового крюка

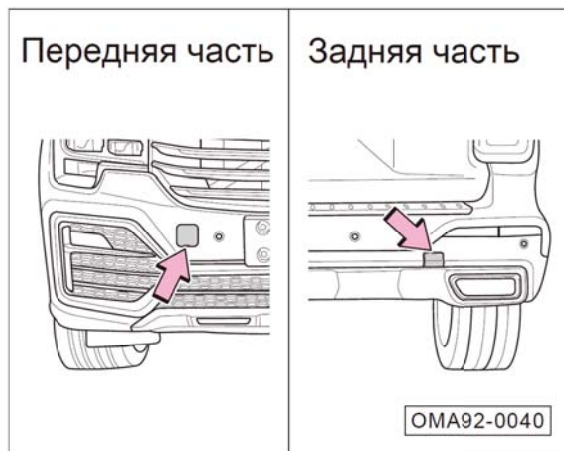

- В месте со стрелкой взломать крышку тягового крюка плоской отверткой, завернутой в ткань.

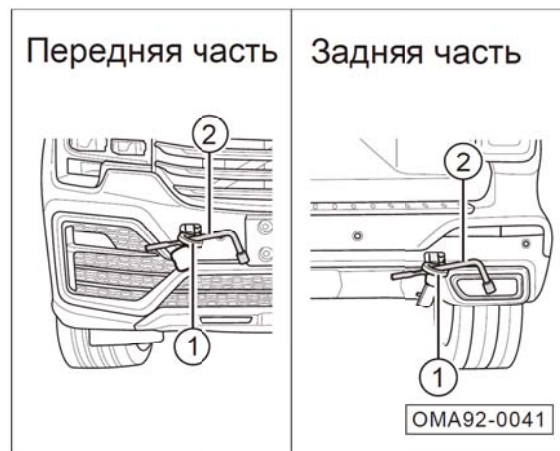

- Вынуть тяговый крюк ① и ключ для снятия болтов колес ② из бортового ящика для инструментов в багажнике.
- Ввинчивать тяговый крюк ① в резьбовое отверстие по часовой стрелке.
- Вставить ключ для снятия болтов колес ② в круглое отверстие тягового крюка, и вращать ключ для снятия болтов колес по часовой стрелке, чтобы крепко ввинчивать тяговый крюк в резьбовое отверстие.

Внимания при выполнении тяги

Перед выполнением аварийной тяги обязательно выполнить по следующим правилам:

- Тянущий и тянутый автомобили должны включить лампы предупреждения об опасности, и следует соблюдать местные правила дорожного движения.
- Тяговый крюк должен быть крепко затянут в резьбовое отверстие. В противном случае тяговый крюк может быть отсоединен от резьбового отверстия во время тяги.
- Для тянутого автомобиля необходимо переключить селектор коробки передач на положение «N».
- Для тянутого автомобиля необходимо переключить пусковой переключатель на положение «ON», вращать руль туда и обратно, что подтвердить возможность вращения руля.

8. Обработка неожиданного происшествия

Во время выполнения аварийной тяги обязательно выполнить по следующим правилам:

- Двигаться на низкой скорости до тех пор, пока тяговый трос не будет натянут, затем медленно увеличивать скорость.
- Необходимо ездить плавно, не провести резкое ускорение, резкое замедление и резкий поворот.
- Запомните, что усилитель тормоза и усилитель рулевого управления тянутого автомобиля не работают. Следует провести тормоз раньше обычных случаев, но нужно слегка наступать на педаль тормоза.
- При выполнении тяги тяговый трос должен быть всегда в натянутом состоянии.

Если существует утечка масла в коробке передач автомобиля, во время выполнения аварийной тяги автомобиль может поднимать только ведущее колесо для тяги, и:

- Не провести тягу со скоростью выше 50 км/ч.
- Максимальное тяговое расстояние составляет 50 км.

ПРЕДУПРЕЖДЕНИЕ

- **Масляный насос коробки передач не может работать при останове двигателя. Если ведущее колесо вращается и автомобиль выполняет тягу на высокой скорости и на большом расстоянии, коробка передач будет в состоянии плохой смазки, что приведет к повреждению коробки передач.**
- **Не поднимать заднюю часть автомобиля для тяги, в противном случае колеса вращаются назад, и шестерня в коробке передач будет достигать очень высокой скорости вращения, что приведет к серьезному повреждению коробки передач за короткое время.**

Буксировка

При необходимости буксировки автомобиля из-за неисправностей, рекомендуется использовать грузовой автомобиль с платформой для буксировки. При невозможности выполнения вышеуказанного требования, также можно использовать грузовой автомобиль с поднятыми колесами для буксировки в зависимости от обстоятельств.

Выбрать подходящий метод буксировки в зависимости от конфигурации автомобиля и состояния неисправности, но необходимо обратить внимание на следующие:

- Сначала связываться с дилером GAC MOTOR или профессиональной компанией по буксировке для буксировки автомобиля. Если вы не полностью уверены в этом, не провести буксировку самостоятельно, в противном случае можно очень легко повредить автомобиль.
- Для всех способов буксировки должно использоваться устройство предохранительной цепи и соблюдать соответствующие правила дорожного движения.
- Необходимо провести буксировку в установленном порядке, в противном случае не только легко повредить автомобиль, но и угрожать безопасности дорожного движения.

8. Обработка неожиданного происшествия

Буксировка с использованием грузового автомобиля с платформой

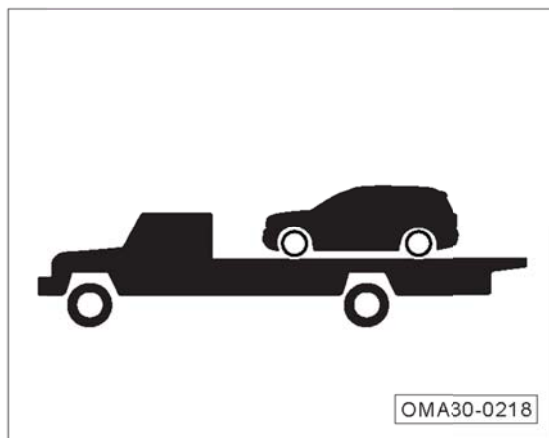

Данный способ буксировки подходит для всех конфигураций и неисправностей. Рекомендуется как можно больше использовать данный способ.

Внимание

Обратить внимание на проведение стояночного тормоза, и закрепить четыре колеса зафиксированы, чтобы предотвратить перемещение автомобиля во время экстренного торможения при буксировке.

Буксировка автомобиля спереди грузовым автомобилем с поднятыми колесами

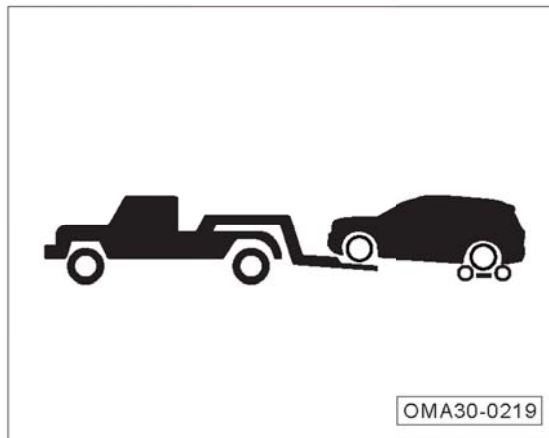

Если задние колеса и задний мост автомобиля повреждены, следует размещать буксирную тележку под задними колесами буксируемого автомобиля.

Внимание

- Для автомобилей, оснащенных электронной тормозной системой (EPB), при буксировке необходимо использовать буксирную тележку под задними колесами. В противном случае тормоз и колеса будут легко повреждены.
- При поднятии колес необходимо обеспечить, что в задней части автомобиля имеется подходящий дорожный просвет. В противном случае кожух заднего бампера или поддон кузова буксируемого автомобиля будут повреждены во время буксировки.

8. Обработка неожиданного происшествия

Буксировка автомобиля сзади грузовым автомобилем с поднятыми колесами

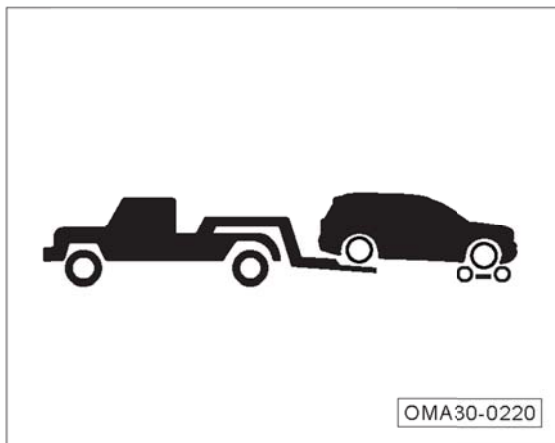

Если передние колеса и передний мост автомобиля повреждены, следует размещать буксирную тележку под передними колесами буксируемого автомобиля.

Внимание

Не буксировать автомобиль слишком быстро или слишком далеко в случае приземления передних колес, потому это будет серьезно повреждать коробку передач.

Запрет на использование подъемного грузового автомобиля



Не использовать подъемный грузовой автомобиль для буксировки спереди или сзади, в противном случае это приведет к повреждению кузова.

В данном руководстве описаны конфигурация, функции, характеристические параметры, схемы продуктов и соответствующая информация для всех серий автомобилей GAC MOTOR. Его содержание действительно, когда разрешается печатать его, но фактическая конфигурация и функции автомобиля зависят от поставленного конкретного автомобиля. Когда схема продуктов отличается от поставленного конкретного автомобиля, принимать данные фактического продукта.

ООО GAC MOTOR оставляет за собой право изменить, дополнить или прекратить содержание и технические характеристики, указанные в данном руководстве, без дополнительного уведомления.

Авторское право на данное руководство принадлежит ООО GAC MOTOR. Не допускается копирование и выписка содержания данного руководства без письменного согласия ООО GAC MOTOR.

ООО GAC MOTOR

Инструкция по эксплуатации модели GS8 размещена на сайте:

<https://GAC MOTOR.gacmotor.com/index.php/teach/chm>